

嘎檔十六圓點猛燒施之略儀軌 立刻送至非下淨土可怕烈火論

嘎檔赤慶(敕誨大座)獎秋提雷洛桑饒結茲謝炯內嘎檔趣吉嘉布(菩提圓點睿賢甚盛慧源處敕誨法之王。亦稱：第廿五世大乘法王蓮花戲遊金剛) 著

禮拜阿帝夏大尊者及綜敦巴勝者等所有根傳上師矣
爲了速速極速誅滅害諸具心之貪瞋癡二遮蔽尤其令
以息無能調伏之諸違戒破誓破壞勝教危害具心造極
大罪十惡不赦等惡毒者瞬間送淨土故撰嘎檔十六圓
點猛燒施之略儀軌立刻送至非下淨土可怕烈火論矣

那麼，若欲作嘎檔十六圓點之諸天會之猛燒施，則須先修完自生
偕收資具等全部且以己正住於大圓點之猷釗慢而作燒施。

於此分三：預備、正式、結尾。

壹預備 分二：(共預備、不共預備)

一、共預備 分二：(六座上師猷釗能淨諸罪墮論、德無比致活嘎檔派至寶

速極速得醒盛之嘎檔十六圓點之自生儀軌如意寶王論)

(一)《六座上師猷釗能淨諸罪墮論》

為不令諸已得二上續權之金剛乘修士破根墮誓言，故由最佳金剛學
子……以二十一兩第一珍寶偕上等觀綾供養而再再殷勤祈求，於是依照
阿帝夏大尊者等諸嘎檔派上師口訣而撰寫六座上師猷釗論矣。

拿謨咕瑪趙矽瑪固夏雅

(拿謨為禮拜或皈依。咕琿為上師。瑪剋為柔。矻琿為具德。固夏為音。雅為向或於。故譯為：禮拜上師柔德音，或：於上師柔德音禮拜)

於持金剛具德上師之 足蓮以恭敬而作禮拜
能淨誓言戒之勝儀軌 依續及諸上師語而撰

那麼，為嘉獲得二上續部大壇城之授權之滿漏，各各乃至於已續具讚戒彼時，於諸根本及支分之誓言及戒律，在每日晝夜中作校點，尤其五族之誓言須於六座(以六次而)守護，故而若不彼般作，則犯粗戒而成為重罪，因此《金剛頂續》中云：「於晝及夜各三次，每日彼般而唸誦，猷釤士何時少唸，則犯粗戒成重罪。」以彼之故，以從密讚之門於行欲行之諸菩薩，乃於諸依、食及護之誓言，須如持金剛所說般依止，故而彼等詳細之理，須閱讀諸根傳上師所撰著之根墮之解釋，及上師五十頌等諸經論，方可瞭若指掌。於此，則彼等之義，以簡略而為令諸初業者於六座能甚極方便而直接修，故以頌而撰著矣。

❶ 為利具心修皈依發心(以下皆以“六座調”合掌而唸誦)

乃至菩提為止我皈依 於諸醒盛法及會中勝
願以此以吾作施等福 爲了利益走者成醒盛
(誦三遍)

以此頌乃具於皈依之學處中所說須晝三次夜三次皈依及作現相逝如是者之三誓言，皈依醒盛、法及集善矣。

❷ 為增長菩提心而修四無量

願諸具心成爲離親疏 貪及瞋而獲得特殊樂
以從難忍苦海中渡越 而不離別最勝解脫樂

以此頌之第一句，乃說平等無量及無畏施。以第二句乃說慈無量及慈施，故而以彼二施乃寶源逝如是者之二誓言矣。以第三句，乃說悲愍無量。以第四句，乃說喜無量矣。

三 執願心

為諸走者從有靜怖畏 度故欲得圓滿菩提心
現起乃至未得醒盛間 縱遭命難亦不捨而執

以此頌乃經中所云般，須於晝夜以六座發心，故以儀軌而執願心矣。

四 取入戒

祈求一切諸上師 醒盛菩薩容許我
如是以諸往昔之 逝樂乃發菩提意
及於菩薩之學處 彼諸依次而住般
吾亦為利走者義 乃作發起菩提心
且於菩薩之學處 如次第般而學習

(誦三遍)

於此若欲取入戒，則心想跟隨於己面前虛空中所住皈依境之諸醒盛菩薩而以唸誦三遍後，收資糧田矣。

五 修歡喜

現時吾壽具有果 獲得最嘉之人身
今日生於醒盛族 現已成為醒盛子

以此頌乃修想發心後之歡喜矣。

六 修謹慎

現乃無論如何我 作與種族合順事
於此無過尊貴族 不作成為染污事

以此頌乃如經中所云般，須於六座想發心之益德，故修不放逸，所以此二乃願心之學處矣。

七 明憶皈依境

於己前空奪意珍寶座 蓮花日月豐滿壇城上
根本上師遍主持金剛 身藍一面以二手執持

金剛鐸鈴而抱同己坤 相喻赫奕持甚多寶飾
 具有奪意天物布美衣 僅以憶念能除諸熱苦
 且集無餘勝依自性中 於以跏趺式坐之三處
 飾三字而以誨字光芒 自性刹中上師持金剛
 嘉誨姆呼成爲無二矣

以此頌乃說不動逝如是者之誓言，執學官之理矣。

八 禮拜

以汝之恩彼大樂 凡於刹那所顯現
 於如珍寶上師之 具金剛足蓮禮拜

以此頌乃說菩薩之四十六作惡之第一守心之理，及於《上師五十頌》所說：「於三時以最勝信」般，作禮拜之理矣。

九 八句讚：（來自於續）

（以譯文或以咒，擇一而作即可）

（若條件許可，以下譯文或咒之十六句，各皆右手持金剛及鼗鼓，左手持鐸鈴，雙手右外左內交叉，同時搖振鐸鈴及鼗鼓，至“誨誨吼”時，交叉雙手同時猛力頓搖鐸鈴及鼗鼓一下。若條件不許可，口誦即可）

1. 八句讚譯文：

- (1) 唵 禮拜勇士之自在越具除 誨誨吼
- (2) 唵 與大劫火相同之光 誨誨吼
- (3) 唵 具兇暴髮髻 誨誨吼
- (4) 唵 毗露獠牙怖畏面 誨誨吼
- (5) 唵 千手乃具燄燃光芒 誨誨吼
- (6) 唵 持鉞斧鉤索矛及天杖 誨誨吼
- (7) 唵 具持虎皮衣 誨誨吼
- (8) 唵 禮拜大身煙色作除障 誨誨吼
- (9) 唵 禮拜金剛亥女越具除母 誨誨吼

- (10) 唵 以三界無能勝之聖母明妃自在 誨誨吽
 (11) 唵 以大金剛摧毀諸精靈之怖畏 誨誨吽
 (12) 唵 掌控以他無能勝之眼住金剛座 誨誨吽
 (13) 唵 以暴女怒女之形令淨者成枯乾 誨誨吽
 (14) 唵 令諸魔恐懼且枯乾故勝他方 誨誨吽
 (15) 唵 全勝所有令憎令僵令癡 誨誨吽
 (16) 唵 禮拜金剛亥女大合欲權母 誨誨吽

2. 八句讚之咒：

- (1) 唵-拿謨-撿釵瓦帝-偉瓏夏雅-誨誨吽
 (2) 唵-瑪哈嘎晃巴脩-洩脩-拔雅-誨誨吽
 (3) 唵-嘉札摩固柱-嘎札雅-誨誨吽
 (4) 唵-嚮札-嘎瓏盧釵瓏-毗夏那摩咖雅-誨誨吽
 (5) 唵-薩哈薩瓏統嘉-撿素瓏雅-誨誨吽
 (6) 唵-爸瓏秀-巴秀達雅大-修晃-咖姆釵-齡瓏脩-
 誨誨吽
 (7) 唵-瓦雅釵瓏-傑拿拔瓏-撿瓏雅-誨誨吽
 (8) 唵-瑪哈讀衲齡-嘎瓏瓦布夏雅-誨誨吽
 (9) 唵-拿謨-撿釵瓦帝-瓦嘉瓏瓦瓏黠-姆-誨誨吽
 (10) 唵-拿謨-阿瓏雅-阿爸燃傑大-帝瓏盧嘎雅-
 瑪帝-昆達雅-修瓏-誨誨吽
 (11) 唵-拿謨-薩瓏瓦統大-撿耶拔嘿-瑪哈瓦吉瓏-
 誨誨吽
 (12) 唵-拿謨-瓦嘉瓏薩內-阿傑帝-阿爸瓏傑帝-
 拔夏雅-嘎瓏脩大瓏-誨誨吽
 (13) 唵-拿謨-撿瓏瑪脩-秀夏脩-瓏夏脩-

固然給嘎然-雷喇-誨誨吽

- (14) **唵-拿謨-大然薩喇-瑪然喇-爸然毗達喇爸-然吉耶-誨誨吽**
- (15) **唵-拿謨-毘嘉耶-嚩撿喇-嚩撿喇-母哈喇-誨誨吽**
- (16) **唵-拿謨-瓦嘉然瓦然豔-瑪哈猷給喇-嘎美修然-咖給-誨誨吽**

以此乃諸已得母續權者，於每日早晚必須對上師及本尊以八句作讚之方式矣。

⊕ 供養

**以從有無被主執 及以實設意化而
所出外內秘密之 各種供雲大海供**

此乃守護成義逝如是者之供養誓言之方式矣。

⊕ 獻瑞哲見

(以下二頌選擇一頌唸誦，然後唸誦供瑞哲見咒即可)

**願此地基以香塗且敷 花以日月飾勝山四洲
目的為得醒盛刹作供 令諸走者受用純淨刹
自他身語意三受用三時善資及
最勝大寶壇城普賢供養雲會等
以睿取而供養上師本尊三稀勝
祈求以悲愍之原故納已加持我
欸嚩-咕瓏-然大拿-瑞哲見嚩-喇然雅-大雅明**

此乃於《上師五十頌》中所說每日於三時對上師供瑞哲見之學處矣。

⊕ 以思行依善友理 分二：(以思惟依善友理、以加行依善友理)

I. 以思惟依善友理 分二：

- (1) 念功德而生信仰

**於無餘三時十方勝者 調何如是以穿紅黃戲
而於無數刹中作勝者 事者大寶上師作祈禱**

此頌乃念功德而生信矣。

(2) 以念恩惠而生恭敬

**於以持金剛嘉讚美之 於劣睿之心思前成爲
較諸浩瀚勝者輪更勝 勝田大寶上師作祈禱**

此頌乃念恩惠而生恭敬，故爲以思惟依親友之方式矣。

2. 以加行依善友理

**已見無餘勝共諸成就 跟隨如理倚怙汝而成
故以身及命皆亦捨而 唯作汝悅故而祈加持**

此頌乃以行而依止之方式，故以念總之依之益德、不依之罪過而立誓以思行二如理依止，乃依止親友之方式及守《上師五十頌》之誓言之方式之最精華矣。

㊦ 收皈依境

**如彼祈禱故而勝上師 於己頭頂之門薩瑪嘉
復又悅中與己成一味**

以此三句乃以明憶於己有幾何空性之確定而於樂空稍微置平等，乃義確之上師猷釵、積慧之資、護中最勝及護密讚之第十一根墮之方式矣。

**己以金剛薩埵之傲慢 執表俱生大樂秘密之
金剛及離自性化戲之 秘密鐸鈴而抱具除母**

以此頌乃如無上猷釵般守護不動逝如是者之金剛、鐸鈴及手印之三誓言之方式矣。

㊦ 令施心增長

**吾之身及如是諸受用 以及三時善資蘊所有
爲諸成母一切具心義 今起以不吝惜作施捨**

此乃令施心增長，故為修勝子之布施，施身及受用，乃為財施。施善根，乃為法施。故而守護寶源逝如是者之餘二誓言之方式矣。

⑤ 須意中依次而校點三戒 分三：（各各解脫戒、菩薩戒、密讚戒）

1. 校點各各解脫戒 分五：（近善戒、善戒戒、學善女戒、乞善女戒、乞善男戒）

(1) 校點近善戒

斷行不淨取不施 切絕生命說假話
彼等乃是四根本 臥高大床及飲酒
舞等鬢等過午食 四支殺盜說謊言
邪姪及飲能醉五 乃為近善戒律矣

若已受近善戒者，須每日以此儀軌而校點近善戒矣。

(2) 校點善戒戒

斷棄四殺取不施 行不淨及說謊言
無因些許集善間 挑撥隨彼黨令俗
家厭而批判明知 於知前譏詈微食
餘之誹謗棄學處 覆蓋飯粥酒歌舞
奏樂飾顏色塗鬢 過大床座高坐墊
高墊晚餐取金銀 三犯共三十六戒

或

斷四根本及六支 十乃善戒戒律矣

若已受善戒戒者，須每日以此儀軌而校點善戒戒矣。

(3) 校點學善女戒

舞等鬢等二種上 再加取金銀共三
 以分故而成六支 及復加上於住持
 以作祈禱而捨棄 在家相且取來甚

之相而作三違犯 故成一十三斷事

**於得善戒戒之後 斷棄六根本之法
以及六隨順之法 乃爲學善女戒矣**

若已受學善女戒者，須每日以此儀軌而校點學善女戒矣。

(4)校點乞善女戒

不可單獨行於道 不可游至河彼岸
不可碰觸於男生 不可與男生並坐
不可爲他作媒妁 不可隱瞞所作罪
斷除彼等六根法 並且不可執黃金
不可剃除陰部毛 不可吃食非施食
不可吃食儲存食 不可於草棄不淨
不可挖掘地土壤 斷彼六種隨順法

**令斷八敗二十餘 三十三斷之令墮
一百八十單令墮 一十一種各各懺
一百一十二作惡 共計三百六十四
彼乃乞善女戒律**

若已受乞善女戒者，須每日以此儀軌而校點乞善女戒矣。

(5)校點乞善男戒

**令斷四敗十三餘 三十斷墮及九十
單一令墮四各懺 一百一十二作惡
共計二百五十三 乃乞善男戒律矣**

若已受乞善男戒者，須每日以此儀軌而校點乞善男戒矣。

2.校點菩薩十八根墮

**不犯彼而殷勤作防護¹ 讚自毀他² 不施予法財
³且亦不聽懺悔⁴ 棄大乘⁵ 奪取稀勝財物⁶ 斷棄法**

⁷奪取紅黃⁸五無際⁹邪見¹⁰擢村等¹¹於未習說空性
¹²退圓菩提¹³棄捨各解脫¹⁴誹謗聞聲¹⁵講說深謊語
¹⁶拿取三稀勝財¹⁷制惡戒¹⁸棄菩提心而¹不視罪過
²不改欲行³喜饜⁴無慚愧 須具四纏縛者為十六
 不須具者邪見及棄心 共計十八條菩薩根墮
 若已受菩薩戒者，須每日以此儀軌而校點菩薩戒矣。

3. 校點讚之根墮等（密宗之根墮等）

(1) 校點讚之十四根墮

縱使遭遇命難亦防護¹欺謗上師²輕視諸學處
³訾說兄過⁴於具心棄慈⁵捨願入心⁶誹謗經讚法
⁷未熟說密⁸凌虐己之身⁹捨棄空性¹⁰毒者依為友
¹¹不念正見¹²破斥具信心¹³不依誓言¹⁴及誹謗婦女
 總共計算成為秘密讚 金剛乘之十四根墮矣
 若已受讚之根墮者，須每日以此儀軌而校點讚之根墮矣。

(2) 校點十三支誓言

此頌內容，僅唯具有密宗十三支誓言者，應當唸誦。

支乃斷四根酒及非事 依止勝怙於伴作侍奉
 護十善且斷退大乘因 欺辱跨越及守諸誓言

支誓乃斷除¹殺、²盜、³邪婬、⁴謊言、⁵酒、⁶非事，並必須⁷依止勝怙及⁸於修行伴侶作侍奉，且須殷勤⁹守護十善，亦須斷除¹⁰退大乘之因、¹¹輕視、¹²跨越，並須¹³嚴厲守護一切誓言。

若已受讚之支誓言者，須每日以此儀軌而校點讚之支誓言矣。

(3) 校點八粗墮及其他三粗墮

¹不具相性依止為手印²以離三種想而作入均
³於不堪器展示秘密物⁴於修會供輪時作鬥諍

⁵於以誠信之間作倒答 ⁶於聞聲之家中住七日
⁷於亦非正認爲猷釵士 及⁸無信者宣說最勝法
¹近等未完整以入壇城 之業而²無必要犯各各
 解脫及菩薩之諸學處 ³相違上師五十頌之諸
 粗戒亦以如理作防護

粗墮乃¹以不俱備條件者作為業印，²於入和合時離天咒法三想，³對不堪器展示續等秘密物，⁴於修會供輪之特殊時進行鬥爭，⁵於諸以誠信提疑問者作顛倒回答。⁶在誹謗密法之聞聲家中住七日，⁷於非以完整通達續部而自詡爲猷釵士者宣說勝法及⁸於無信仰者宣說勝法，¹於近修之咒數及供養補缺燒施尚未完整而以入壇城而作各種業，²無有必要違犯各各解脫及菩薩之諸學處，及³相違上師五十頌之所有粗戒，亦以如理作防護。

若已受讚之支誓言者，須每日以此儀軌而校點讚之支誓言矣。

(4)校點母續之不共誓言

¹莫欺左之行爲供 ²於未具相斷入均
³和合時作不離見 ⁴於貪道信不可變
⁵二種手印不可捨 ⁶主要勤於外內方
⁷不抽白色依淨行 ⁸取淨心時斷噁心

具有母續之不共誓言者，¹供養等一切行爲若不依左之行爲，則犯欺辱之罪，故以供養等一切行爲必須莫欺辱左之行爲而從左先行，²對未具條件者須斷和合，³與具條件者和合之時必須作不離正見，⁴於密讚乘之信仰任時不可改變，⁵於慧印及業印之修想不可捨棄，⁶主要勤修外生次及內圓次之方便，⁷尚未達至受用業印時，以須不引出如皎月般之菩提心而依淨行，⁸於授權等特殊階段從上師之金剛取菩提心賜予弟子口中時，須斷棄噁心及嘔吐。若已受母續之不共誓言者，須每日以此儀軌而校點母續之不共誓言矣。

⊕於三戒僅以念知而依式
 從各解脫菩薩金剛乘
 以於夢亦不作違越而

所制純淨微細之學處
 如勝者敕以吾作成辦

若無充裕時間唸誦校點各各戒之頌文，則以此一頌而於三戒僅以念知而依止之方式。此頌亦於三戒以簡略而依止念知之方式及作現相逝如是者之誓言，戒三戒律之罪行，及成義逝如是者之具一切戒等以此而成立矣。

⑦ 以簡略受諸誓戒

以三乘及四續部攝之 無餘語及悟之諸勝法 勝者意旨如是嘉執而 以稱機方度一切走者

以此乃說持屬於讚乘方面之外法事行二、秘密之法猷釵續及無上二及屬於經方面之三乘，故而無量光逝如是者之三誓言及作現相逝如是者之攝善法等以此頌之前三句而成立，第四句乃說守護作現相逝如是者之作具心義之戒之方式矣。

如是所說於晝三夜三須作六座猷釵般，若從嚴格說，則晝之三座猷釵從凌晨零點起至中午十二點前，及夜之三座猷釵從中午十二點起至夜之十二點前，以每四小時唸一座而校點是否違犯誓言及戒律，然而依傳統規矩，則從晝之三座猷釵從凌晨零點起至中午十二點前，及夜之三座猷釵從中午十二點起至夜之十二點前，於晝夜各各時間內將三座以一連串唸畢即可。若依口訣，則早上起床，漱洗完畢後，越早以一連串唸誦三座而校點為最佳，晚上亦於近睡覺前以一連串唸誦三座而校點為最佳。其中，若每四小時唸誦一次，則從頭「乃至菩提為止我皈依…」至尾「而於速時獲持金剛位」唸誦一次。

若以一連串唸誦三次，則第一次乃從頭「乃至菩提為止我皈依…」至「唯作汝悅故而祈加持」唸誦一次。於第二次及第三次，則從「乃至菩提為止我皈依…」至「不作為染汚事」各唸誦一遍，及從「以汝之恩彼大樂」至「唯作汝悅故而祈加持」各唸誦一遍。

其中，於第一次時，則須將「乃至菩提為止我皈依」一頌及「祈求一切諸上師～如次第般而學習」各唸誦三遍；於第二次及第三次時，則僅須各唸誦一遍即可。

至於明憶皈依境，亦於唸誦第一次時，上師已生於己之面前虛空，故而從「於己前空奪意珍寶座～嘉誨姆呼成為無二矣」僅唸誦一遍即可。八句讚亦以唸誦一遍即可。「如彼祈禱故而勝上師～於己頭頂之門薩瑪嘉」亦以唸誦一遍即可。

雖從「復又悅中與己成一味」至「以稱機方度一切走者」須唸誦三遍，然

而從各各解脫戒之「斷行不淨取不施…」乃至母續誓言之「取淨心時斷噉心」為止，僅唸誦一遍即可。

大 迴向

願以此出白相善之力 於諸生鬘任時不違犯
以持金剛所制諸戒律 而二道之次第達究竟

總之願以此為主善資 以彼所積吾於速速時
生於用空清淨之刹土 而無上道次第達究竟

願於一切生中以不離 正上師而受用法之德
且地及道之功德甚圓 而於速時獲持金剛位

內教曆2506年

嘎檔曆958年

阿帝夏大尊者示現全離憂946年

西元2000年09月19日圓滿完成

文字整理：沈□□大猷乳士、黃□大猷乳士、陳□□大猷乳士

(二)《德無比攻活嘎檔派至寶速極速得醒盛之嘎檔十六圓點之自生儀軌如意寶王論》 分三：(預備、正式、結尾)

● 預備 分二：(共預備、不共預備)

1. 共預備：《六座上師猷釳能淨諸罪墮論》

(若於《嘎檔十六圓點猛燒施之略儀軌立刻送至非下淨土可怕烈火論》之共預備時，已經誦畢，則於此階段不必唸誦《六座上師猷釳能淨諸罪墮論》)

2. 不共預備 分四：(傳承祖師祈禱文、皈依及猛力祈禱尊者父子、作大乘不共皈依之方式、作大乘發心之方式)

(1) 傳承祖師祈禱文 分二：(遠傳、近傳)

① 遠傳 分二：(第一種遠傳、第二種遠傳)

(若時充足唸誦遠傳，若時不充足便唸誦近傳。若時充裕兩種遠傳皆唸，若時不充裕，則擇一種遠傳唸誦)

① 第一種遠傳

祈求具德大寶根本之
以從大恩惠門隨持而
祈禱教主釋迦摩闍怙
諸勝者母度母及不搖
祈禱慈氏無阻寶親解
獅賢大善小善金洲等
祈禱柔德音滅有無方
守護醒盛旨聖父子等
祈禱大悲逝樂持金剛
種毘巴阿帝夏勝德等
祈禱紹承三大傳承河
嘎檔祖師棕敦巴及絛
祈禱精燃巴智慧勝幢

上師住吾心中蓮花上
賜予身語意三諸成就
悲愍之主四手眼目觀
怒土王等嘎檔四勝天
脫軍勝軍調伏軍稱軍
廣大行之傳承諸上師
龍修月稱大理之杜鵑
甚深見之傳承諸上師
帝魯巴及拿玃巴觀勝
取驗加持傳承諸上師
匯集爲一阿帝夏尊者
嘉智慧等尊者父子三
舖穹瓦童子幢嘎瑪瓦

珍寶勝幢嚮敦壯年幢
 祈禱道嘎瓦虛空珍寶
 住持日幢拎咖瓦珍寶
 祈禱釳巖巴族之主德
 學官福光芒及秋色瓦
 祈禱甲哲瓦福賢上師
 釳懂巴慧戒律趣隆巴
 祈禱衄晃巴語王名稱
 龍修大海及語王法稱
 祈禱柔音語王福自在
 嘉善大海語王慈氏及
 祈禱福稱名稱法增及
 菩提戒律大樂精華及
 祈禱諸勝者父柔德音
 而現乞善形相之勝乘
 祈禱爲了重建教精華
 阿帝夏大尊者再來臨
 願於一切生中以不離
 且地及道之功德甚圓

道嘎菩提賢等五上師
 棕氏童子睿智拿塘寺
 菩提等闡明書函四怙
 釳巖巴菩提德拗巴寺
 醒盛賢等四位大導師
 具德趣闊瓦虛空光芒
 珍寶源處等五位大成
 架塘巴福具德大博士
 語王全勝等五位勝成
 福甚堅語王睿賢大海
 慧勝幢等六位勝教主
 大樂平性金剛及語王
 蓮舞自在等六大遍主
 爲救濁時可愍諸具心
 無畏法之聲音持金剛
 嘎檔派之具樂刹土主
 任濁怙蓮花戲遊金剛
 正上師而受用法之德
 而於速時獲持金剛位

② 第二種遠傳

祈禱教主釋迦摩闍怙
 諸勝者母度母及不搖

悲愍之主四手眼目觀
 怒土王等嘎檔四勝天

祈禱慈氏無阻寶親解 脫軍勝軍調伏軍稱軍
 獅賢大善小善金洲等 廣大行之傳承諸上師
 祈禱柔德音滅有無方 龍修月稱大理之杜鵑
 守護醒盛旨聖父子等 甚深見之傳承諸上師
 祈禱大悲逝樂持金剛 帝魯巴及拿玃巴觀勝
 種毘巴阿帝夏勝德等 取驗加持傳承諸上師
 祈禱紹承三大傳承河 匯集爲一阿帝夏尊者
 嘎檔祖師棕敦巴及絛 嘉智慧等尊者父子三
 祈禱精燃巴智慧勝幢 舖穹瓦童子幢嘎瑪瓦
 珍寶勝幢嚮敦壯年幢 道嘎菩提賢等五上師
 祈禱道嘎瓦虛空珍寶 棕氏童子睿智拿塘寺
 住持日幢拾咖瓦珍寶 菩提等闡明書函四怙
 祈禱釳巖巴族之主德 釳巖巴菩提德拗巴寺
 學官福光芒及秋色瓦 醒盛賢等四位大導師
 祈禱甲哲瓦福賢上師 具德趣闊瓦虛空光芒
 釳懂巴慧戒律趣隆巴 珍寶源處等五位大成
 祈禱衄晃巴語王名稱 堅睺瓦語王法稱勝幢
 普喜成嘉普喜法稱及 勝嘉金剛等五位勝成
 祈禱甚智持教賢甚智 語王自成事業全勝及
 珍寶福成勝及手持蓮 語王睿賢海等五怙主
 祈禱嘉善大海大成及 慈氏下凡乞善語王慈
 此身獲得三身慧勝幢 等三廣弘敕誨大晝王
 祈禱福稱名稱法增及 大樂平性金剛及語王

菩提戒律大樂精華及
祈禱諸勝者父柔德音
而現乞善形相之勝乘
祈禱爲了重建教精華
阿帝夏大尊者再來臨
願於一切生中以不離
且地及道之功德甚圓

蓮舞自在等六大遍主
爲救濁時可愍諸具心
無畏法之聲音持金剛
嘎檔派之具樂刹土主
任濁怙蓮花戲遊金剛
正上師而受用法之德
而於速時獲持金剛位

② 近傳 分二：(第一種近傳、第二種近傳)

(若時充裕兩種近傳皆唸，若時不充裕，則唸誦一種近傳)

① 第一種近傳

祈求具德大寶根本之
以從大恩惠門隨持而
祈禱紹承三大傳承河
嘎檔祖師棕敦巴及絨
祈禱精燃巴智慧勝幢
珍寶勝幢嚮敦壯年幢
祈禱道嘎瓦虛空珍寶
住持日幢拾咖瓦珍寶
祈禱釧巖巴族之主德
學官福光芒及秋色瓦
祈禱甲哲瓦福賢上師
釧懂巴慧戒律趣隆巴
祈禱衞兒巴語王名稱

上師住吾心中蓮花上
賜予身語意三諸成就
匯集爲一阿帝夏尊者
嘉智慧等尊者父子三
舖穹瓦童子幢嘎瑪瓦
道嘎菩提賢等五上師
棕氏童子睿智拿塘寺
菩提等闡明書函四怙
釧巖巴菩提德拗巴寺
醒盛賢等四位大導師
具德趣關瓦虛空光芒
珍寶源處等五位大成
架塘巴福具德大博士

龍修大海及語王法稱
 祈禱柔音語王福自在
 嘉善大海語王慈氏及
 祈禱福稱名稱法增及
 菩提戒律大樂精華及
 祈禱諸勝者父柔德音
 而現乞善形相之勝乘
 祈禱爲了重建教精華
 阿帝夏大尊者再來臨
 願於一切生中以不離
 且地及道之功德甚圓

語王全勝等五位勝成
 福甚堅語王睿賢大海
 慧勝幢等六位勝教主
 大樂平性金剛及語王
 蓮舞自在等六大遍主
 爲救濁時可愍諸具心
 無畏法之聲音持金剛
 嘎檔派之具樂刹土主
 任濁怙蓮花戲遊金剛
 正上師而受用法之德
 而於速時獲持金剛位

② 第二種近傳

祈求具德大寶根本之
 以從大恩惠門隨持而
 祈禱紹承三大傳承河
 嘎檔祖師棕敦巴及絛
 祈禱精燃巴智慧勝幢
 珍寶勝幢嚮敦壯年幢
 祈禱道嘎瓦虛空珍寶
 住持日幢拾咖瓦珍寶
 祈禱釷巖巴族之主德
 學官福光芒及秋色瓦

上師住吾心中蓮花上
 賜予身語意三諸成就
 匯集爲一阿帝夏尊者
 嘉智慧等尊者父子三
 舖穹瓦童子幢嘎瑪瓦
 道嘎菩提賢等五上師
 棕氏童子睿智拿塘寺
 菩提等闡明書函四怙
 釷巖巴菩提德拗巴寺
 醒盛賢等四位大導師

祈禱甲哲瓦福賢上師 具德趣關瓦虛空光芒
 釵懂巴慧戒律趣隆巴 珍寶源處等五位大成
 祈禱衞兄巴語王名稱 堅瞭瓦語王法稱勝幢
 普喜成嘉普喜法稱及 勝嘉金剛等五位勝成
 祈禱甚智持教賢甚智 語王自成事業全勝及
 珍寶福成勝及手持蓮 語王睿賢海等五怙主
 祈禱嘉善大海大成及 慈氏下凡乞善語王慈
 此身獲得三身慧勝幢 等三廣弘救誨大晝王
 祈禱福稱名稱法增及 大樂平性金剛及語王
 菩提戒律大樂精華及 蓮舞自在等六大遍主
 祈禱諸勝者父柔德音 爲救濁時可愍諸具心
 而現乞善形相之勝乘 無畏法之聲音持金剛
 祈禱爲了重建教精華 嘎檔派之具樂刹土主
 阿帝夏大尊者再來臨 任濁怙蓮花戲遊金剛
 願於一切生中以不離 正上師而受用法之德
 且地及道之功德甚圓 而於速時獲持金剛位

[猷釵士若欲成醒盛，必須依賴己之上師之加持，於此，俗諺云：「若全信則全得，若半信則半得」，故而於上師必須以理以語而生出堅固之信仰。其中以理而言，因己爲凡夫，故而除己之外，於其他具心，無法確定是否爲醒盛，所以於上師更不待言，因此須認定己之上師，乃俱備從第一袒持金剛乃至己之上師之上師之所俱一切功德，且心想己乃被往昔無數大慈大悲視所有具心爲平等之諸醒盛所棄之尚未得度又固執之不聽命者，如今以凡夫相之上師加以救度，故此上師非是醒盛則誰爲醒盛耶？以如此之理，從念功德及恩惠而生堅固信仰。其次以語而言，往昔無數諸醒盛及釋迦醒盛，尤其阿帝夏大尊者等諸根傳上師所說之經續論中，皆以一致屢屢說若

上師是已成醒盛者，則當然為醒盛，若上師尚未成醒盛，亦須視為醒盛，則弟子定得加持而易獲勝共成就，故而見上師之功德及斷除於上師觀過失，亦易獲得最熱加持暖，因此唸誦傳承祖師祈禱文乃最佳。復次，傳承祖師祈禱文之修想方式有三種，一、為全集寶式：如如意寶能成萬事般，將所有傳承祖師及上師視為一尊持金剛或龍修怙主或阿帝夏大尊者等自己所熟悉喜愛且容易想出之祖師或上師或本尊相。二、為市集式，如市集聚集群眾般，己之上師置於中央，然後從其前方起諸祖師以右繞方式圍繞。三、為層疊式，依次以往高方式層疊。於此乃使用第三之層疊方式，從己之根本上師頂門，依次以往高層疊方式安置由近至遠之持金剛等傳承祖師。從念誦完畢第一位傳承祖師祈禱文時，第一位傳承祖師便融入第二位傳承祖師，各各傳承祖師由上向下依次融，最後融於己(修士)之根本上師，己之根本上師亦融於己，己之根本上師融於己之原故，信解己心漸漸抵達於樂空之本質，而於上師之意與己心混合無別中略住矣]

(2) 皈依及猛力祈禱尊者父子

如是等同虛空之甚多走者弱小
 無依離親以己騙己之我們所有
 於為最勝救主大寶上師皈依矣
 於為最勝救主大寶醒盛皈依矣
 於為最勝救主大寶勝法皈依矣
 於為最勝救主大寶集善皈依矣
 於為最勝救主大寶稀勝皈依矣
 於為最勝救主大寶尊者皈依矣
 於為最勝救主大寶導師皈依矣
 於為最勝救主大寶昆仲皈依矣
 於為最勝救主大寶嘎檔皈依矣
 上師大尊者上師大尊者諸稀勝

縱樂縱苦除汝外無可冀求處故
 祈求於諸生鬘以智之大慧觀照
 祈求於諸生鬘以愛之大悲守護
 祈求於諸生鬘以作之大事業救
 作皈依矣具恩上師大尊者三寶
 作祈禱矣具恩上師大尊者三寶
 以智觀啊具恩上師大尊者三寶
 引起點啊具恩上師大尊者三寶
 以三門恭敬力於汝千輻足鞠躬
 而禮拜供養矣皈依矣祈求加持
 以吾令一切未度者具心悉皆度
 以吾令一切未脫者具心悉皆脫
 以吾令凡諸未蘇息者亦皆蘇息
 令一切未離憂者安置於勝離憂
 成爲諸無怙之怙諸無依之依矣
 成爲諸無肩之肩諸無洲之洲矣
 願於十地資糧加行見及修諸道
 以無阻礙而入且消除所斷遮蔽
 願吾成爲無導之導走怙法王矣

作此皈依之方式乃爲諸劣睿之義，故從嘎檔書函中取來，以諸具大睿智及大勤者，乃皈依之諸詞句，皆如嘎檔書函中出現般作唸誦矣。
 (若無皈依，則不得大小解脫。若欲大解脫，則須受密讚之戒。若無菩薩戒，亦不能受密讚之戒，若受菩薩戒，則須先行三皈依。若受各各解脫戒，亦必須先行三皈依。至於獲得小解脫，必須先受各各

解脫戒，受各各解脫戒前，則必須先行三皈依。因此皈依乃生一切功德之基礎矣。若以皈依而欲順易抵達大解脫，則必須於阿帝夏大尊者等菩提心之主宰猛烈祈禱矣)

(3) 作大乘不共皈依之方式

吾及一切成母具心從此時起乃至抵達菩提精華為止皈依諸二足之最一切越具除醒盛矣。

皈依一切法之最寂靜離貪之諸法矣。

皈依一切會之最所有不退轉之聖者菩薩大集善矣。

(誦三遍)

(若無大乘不共皈依，便無法發揮菩提心，若不發菩提心，則無法利益一切具心，因此須要大乘不共皈依)

(4) 作大乘發心之方式

祈求住於十方之諸醒盛及菩薩容許我，以吾及遍滿虛空之無餘一切具心於此生、他生及諸其他生，所作布施自性、戒律自性、忍耐自性之善根，及令他作、於作隨喜之所有善根，以彼如是以往昔之諸逝如是者越具除正圓滿醒盛及甚住於大地之諸菩薩最初於無上正圓滿菩提作發心般，以吾等一切具心亦從此時起乃至抵達菩提精華為止，於無上正圓滿之大菩提作發心矣。令一切未度之具心度矣。令一切未脫者脫矣。令一切未蘇息者蘇息矣。令一切未全離憂者全離憂矣。

(誦三遍)

(若無大乘發心，則無法作所有他義，故而欲作自他之義圓滿者，則必須作大乘發心矣)

①正式 分十二：(剎那頓生、加持供物、生越量宮及誓言者、迎請慧者、迎請權天、七支供養、略願、略祝賀吉祥、十三供、讚、祈加持、修誦)

1. 剎那頓生

己以剎那間，成爲右持寶鬘、左持千醒盛標誌於端之晶杖，二足以併姿而立之本質與能者無別之報身大悲愍矣。

(以凡夫於供物等無能作加持，故而須以本尊慢作加持，因此必須先行剎那頓生，然後作加持供物等)

2. 加持供物 分四：(淨化、修空、生供物、加持)

【若有設置八供(供德、濯足、花朵、薰香、油燈、嗅水、食物、樂器)，或十供(灑淨、洗面、供德、濯足、花朵、薰香、油燈、嗅水、食物、樂器)，或十三供(供德、濯足、花朵、薰香、油燈、嗅水、食物、樂器、色、聲、嗅、味、觸)，或十五供〔供德、濯足、花朵、薰香、油燈、嗅水、食物、樂器、色、聲、嗅、味、觸、七寶(大寶輪、大寶寶、大寶后、大寶臣、大寶象、大寶馬、大寶將軍)、八吉祥徽(德結、蓮花、傘、螺、輪、勝幢、瓶、金魚)〕，或二十供(供德、濯足、花朵、薰香、油燈、嗅水、食物、樂器、色、聲、嗅、味、觸、大寶輪、大寶寶、大寶后、大寶臣、大寶象、大寶馬、大寶將軍)，或二十一供〔供德、濯足、花朵、薰香、油燈、嗅水、食物、樂器、色、聲、嗅、味、觸、大寶輪、大寶寶、大寶后、大寶臣、大寶象、大寶馬、大寶將軍、八吉祥徽(德結、蓮花、傘、螺、輪、勝幢、瓶、金魚)〕，或二十二供(灑淨、洗面、供德、濯足、花朵、薰香、油燈、嗅水、食物、樂器、色、聲、嗅、味、觸、大寶輪、大寶寶、大寶后、大寶臣、大寶象、大寶馬、大寶將軍)，或二十三供〔灑淨、洗面、供德、濯足、花朵、薰香、油燈、嗅水、食物、樂器、色、聲、嗅、味、觸、大寶輪、大寶寶、大寶后、大寶臣、大寶象、大寶馬、大寶將軍、八吉祥徽〕，或二十八供(供德、濯足、花朵、薰香、油燈、嗅水、食物、樂器、色、聲、嗅、味、觸、大寶輪、大寶寶、大寶后、大寶臣、大寶象、大寶馬、大寶將軍，以及八吉祥徽：德結、蓮花、傘、螺、輪、勝幢、瓶、金魚)，或三十六供(供德、濯足、花朵、薰香、油燈、嗅水、

食物、樂器、色、聲、嗅、味、觸、大寶輪、大寶寶、大寶后、大寶臣、大寶象、大寶馬、大寶將軍，以及八吉祥徽：德結、蓮花、傘、螺、輪、勝幢、瓶、金魚。並八吉祥物：鏡、酸奶、多節草、木瓜、右旋海螺、牛黃、黃丹、白芥子），則以設置何組般加持，若僅設置八供則直接唸誦八供之各各加持咒，其餘則以“等”字代替。以下之修瓶及自入等階段皆相同】

(1) 淨化

唵-瓦嘉瓏阿明瓏大-固那札李-哈拿哈拿-誨叭

（唵爲具德或吉祥。瓦嘉瓏爲金剛。阿明瓏大爲除魔劑。固那札李爲瓶、善現、裝飾。哈拿哈拿爲刺刺或誅滅誅滅。誨爲三金剛種子，亦爲大樂慧。叭爲能明空性悲愍無別之慧，亦能降諸不順方）

（以右手之拇指、食指及中指挾持業瓶口飾物吉祥草或其他物，沾瓶水之後，在面前順轉一圈，再以瓶口飾物之沾水部分由內向外灑水）

(2) 修空

唵-埵撿瓦-秀齡-薩瓏瓦-齡瓏瑪-埵撿瓦-秀讀誦



（唵爲具德或吉祥。埵撿瓦爲自性。秀齡爲清淨。薩瓏瓦爲一切。齡瓏瑪爲法。埵撿瓦爲自性。秀讀爲清淨。誦爲我）

【心想供物等諸法破四邊（破自生、破他生、破自他共生、破無因生）及離七相〔1.（非異）如車非除己之支外之物。2.（非一）如車非與己之支成一。3.（非具）如車亦與己之支非以本質性而具。4.（非去依）如車非以本質性而去依己之支。5.（非來依）如諸支非以本質性而來依車。6.（非聚）如僅聚集支非車。7.（非形）如僅支之形非車〕】

(3) 生供物 分四：（廣式、中式、略式、極略式）

（依己時間擇一唸誦即可）

① 廣式

成爲空性，從空性中，於從唵（）字成諸寬且廣之大寶器內，唵（）字融化爲光而成從天物成之供德、灌足、花朵、薰香、油燈、嗅水、食物、樂

器、勝色、勝聲、勝嗅、勝味、勝觸、大寶輪、大寶寶、大寶后、大寶臣、大寶象、大寶馬、大寶將軍、傘、金魚、蓮花、螺、瓶、德結、勝幢、輪、鏡、酸奶、牛黃、多節草、木瓜、右旋海螺、黃丹、白芥子等諸，成自性爲空、相爲供物、功能於六根之行境生具特殊之無漏樂矣。

② 中式

成爲空性，從空性中，於從𡇗（𡇗）字成諸寬且廣之大寶器內，𡇗（𡇗）字融化爲光而成從天物成之供德、濯足、花朵、薰香、油燈、嗅水、食物、樂器、勝色、勝聲、勝嗅、勝味、勝觸、大寶輪、大寶寶、大寶后、大寶臣、大寶象、大寶馬、大寶將軍等諸，成自性爲空、相爲供物、功能於六根之行境生具特殊之無漏樂矣。

③ 略式

成爲空性，從空性中，於從𡇗（𡇗）字成諸寬且廣之大寶器內，𡇗（𡇗）字融化爲光而成從天物成之供德、濯足、花朵、薰香、油燈、嗅水、食物、樂器、勝色、勝聲、勝嗅、勝味、勝觸等諸，成自性爲空、相爲供物、功能於六根之行境生具特殊之無漏樂矣。

④極略式

成爲空性，從空性中，於從唵（𑖀）字成諸寬且廣之大寶器內，唵（𑖀）字融化爲光而成從天物成之供德、灌足、花朵、薰香、油燈、嗅水、食物、樂器等諸，成自性爲空、相爲供物、功能於六根之行境生具特殊之無漏樂矣。

(4)加持(以咒及手印作加持)分四：(廣式、中式、略式、極略式)

(時間充裕，以廣式。時間不充裕以略式，擇一而作便可)

①廣式(於各各供物以咒及手印作加持)

唵 阿攖鉛姆 啊誨

(唵爲身金剛種子。阿攖鉛姆爲供德。啊爲語金剛種子。誨爲意金剛種子)

(此處之供德雖主要爲飲用之水，然而亦可用於洗手或從足踝以上洗浴。

其手印分二，一、事行二續之手印：二手平伸仰掌相併，十指伸直，如捧珍寶器之形。

二、無上猷釵續之手印，亦分二：

(一)父續方式：二手平伸仰掌相併，二拇指微屈於掌中，餘八指伸而微彎，形如捧頂骨。

(二)母續方式：以二手之五指伸直而合掌，然後左右十指之頭互相交叉，成爲金剛掌於心間，口向上開，乃以二掌相貼之無名指根朝左右分開而略距，相貼之中指根亦朝左右分開而略距，相貼之食指根亦朝左右分開而略距，相貼之拇指根亦朝左右分開而略距形成如開口狀，然後將手指朝前，成爲開口朝上，形如頂骨。供德爲灌足之外，或供於飲及浴之具功德之淨水，簡稱爲：供德)

唵 巴迪姆 啊誨

(巴迪姆爲灌足)

(灌足爲洗足之水，其手印分二，一、事行二續之手印：左手掌心向下，拇指屈附掌中，其餘四指微屈且略張開，如持水器之狀。右手掌心向

下，四指伸而微屈、拇指屈附掌內，然後漸收四指，於左手下翻仰而成金剛拳，拳心向上，不可與左手碰觸，復次向前略微送出，送時，拇指屈附掌中，餘四指則自食指、依次乃至小指，漸次散開，如同送水之狀。

二、無上猷釵續之手印，亦分二：

- (一)父續方式：左手掌心向下，拇指屈附掌中，其餘四指微屈並且略張開，如持水器之狀。右手以覆掌而四指伸而微屈且拇指屈附掌內，然後從右手小指起至食指以漸次往掌心屈附而成金剛拳，將拳心翻仰向上且在左手背上，不可碰觸左手，然後右手從食指起至小指以漸次散開，而成為如送水之形狀。
- (二)母續方式，亦有二種：1. 左手金剛拳於心間，拳心向上，右手金剛拳與左拳齊高，拳心向下，順轉一圈翻仰於左手之上，拳心向上，同時心想以右手拇指頭及食指頭挾持花水，然後從拇指乃至小指，漸次散開，並且略向外送，如同送水之狀，用於洗足。2. 左手以金剛拳於心間，拳心向上，以右手握拳，然後拇指伸直而壓於食指之頭之側面成為逝如是者拳且與左拳齊高，拳心向下，轉一圈翻仰於左拳上，拳心向上，表供養花水，用於洗足)

舍 布夏貝 啊誨

(布夏貝為花朵)

(花朵手印，其手印分二，一、事行二續之手印：雙手仰掌，二拇指略屈於掌中，二食指之頭略交叉，餘六指之根互相交叉，形如花瓣。

二、無上猷釵續之手印，亦分二：

- (一)父續方式：左手金剛拳置於心間，右以手指持花，然後手掌心向上而向前上方空拋擲花朵而作供養，若無鮮花，則以二手掌心向上，五指屈而指頭相聚，然後同時放開手指，如同花苞綻放形狀。
- (二)母續方式，亦有二種：1. 右左手金剛拳置於心間，拳心向上，雙拳相靠，然後鬆開手指，形同蓮花開放狀，或右手以手指持花，然後手掌心向上而向前上方空拋擲花朵而作供養。2. 左手金剛拳，右手逝如是者拳，悉皆拳心向上，雙拳相靠，然後鬆開諸手指，形同蓮花開放狀。花朵為主要供養主之頭部，供眼亦可)

唵 讀貝 啊 誨

(讀貝爲薰香)

(薰香手印，其手印分二，一、事行二續之手印：雙手於心間，掌心相對，拇指略屈於掌中，然後餘八指之頭外交叉且略向己收，形如香柴交疊。

二、無上猷釤續之手印，亦分二：

- (一)父續方式：二手掌心向下，拇指、食指、中指相扣成環，如持香柴，其餘無名指、小指伸而微屈，二手覆掌向於內下，如同投柴之勢，投於表義香爐之臍輪，以彼中之暴女火焚燒所投香柴，故皆出薰香。
- (二)母續方式，分二種：1. 雙手先放開手指，然後收緊手指成二金剛拳。2. 雙掌向下，置於臍間，雙手同時由食指乃至小指依次而握己手拇指，成如香爐，或成香雲密佈形狀，主要供於諸天之鼻)

唵 阿盧給 啊 誨

(阿盧給爲油燈)

(油燈手印，其手印分二，一、事行二續之手印，分二種：(一)二手仰掌握拳，然後伸中指朝上，右左手各自以己之拇指壓於各自中指之上節橫紋。(二)二手仰掌握拳，然後伸中指朝上，右左手各自以己之拇指壓於各自中指之指根橫紋。

二、無上猷釤續之手印，亦分二：

- (一)父續方式，分二：1. 二手仰掌握拳並伸拇指朝上且以右左之中指各自壓於己拇指之上節橫紋。2. 二手仰掌握拳，拇指直豎並伸拇指朝上，且以右左中指各自壓於己拇指之指根橫紋。
- (二)母續方式，亦有二種：1. 二手掌心向上拇指直豎並排，如同油燈之燈炷豎立，餘四指之端俱齊貼附自手拇指上節橫紋。2. 二手掌心向上及拇指如前，餘四指之端則俱齊貼附自手拇指上節之渦紋中心。油燈主要供於諸天之眼)

唵 釤拿帝 啊 誨

(釤拿帝爲嗅水)

(嗅水手印，其手印分二，一、事行二續之手印：左手仰掌，五指略屈，如嗅水器；右手在左掌略上處，掌心向外，且拇指伸直而略靠向掌心，

餘四指伸直相併，然後略作順轉，如同塗抹嗅水動作。

二、無上猷釵續之手印，亦分二：

(一)父續方式：二手諸指伸直，掌心向外，二拇指屈附掌內，餘四指微屈略張，二手一起稍微作右旋。

(二)母續方式，亦有二種：1. 二手金剛拳於心間，拳背向己，然後諸指開放。2. 左手金剛拳於心間，拳心向上，右手開掌，掌心向外，置左拳上，二手腕紋上下相對略開距離。嗅水主要塗於諸天之意間)

唵 呢偉迪 啊誨

(呢偉迪為食物)

(食物手印，其手印分二，一、事行二續之手印：二掌上仰略開距離，拇指、食指微屈，餘指直伸，如持珍寶供器模樣。

二、無上猷釵續之手印，分二種：

(一)父續方式：二掌上仰略開距離，拇指、食指微屈，餘指直伸，如持頂骨模樣。

(二)母續方式：二手以金剛掌於心間，口開向上，成味之手印。以美食供於主之舌)

唵 夏巴大 啊誨

(夏巴大為音樂)

(音樂手印，搖振鈴鼓等樂器，或右左手各自握成金剛拳，於心間拳心相對，然後伸直右左手之食指及中指，各作如敲鈸之上下動作。或作敲碰鈴之手勢、或作搖振鈴鼓之手勢等亦可。雅樂乃供於諸天之耳)

唵 璘巴 啊誨

(璘巴為色)

(色手印，其手印分二，一、事行二續之手印：右手伸直五指並立，掌心朝外，表義圓鏡。然以左手握右手腕，表義圓鏡插於鏡座。

二、無上猷釵續之手印，分二種：

(一)父續方式：右手伸直五指並立，掌心朝外，表義圓鏡。然後左手握拳，以拳心朝己而靠於右手腕橫紋，表義圓鏡插於鏡座。

(二)母續方式：左手金剛拳於心間，拳心向上，右手金剛拳置左拳上，然後伸直食指乃至小指等四指，掌心向外，代表圓鏡。表勝色供於本尊之眼)

唵 夏巴大 啊誨

(夏巴大爲聲)

(聲手印，如前供音樂手印。表勝聲供於本尊之耳)

唵 釗拿帝 啊誨

(釗拿帝爲嗅)

(嗅手印，如前供嗅水手印。表勝嗅供於本尊之鼻)

唵 璦薩 啊誨

(璦薩爲味)

(味手印，如前供食手印。表勝味供於本尊之舌)

唵 灑璦夏 啊誨

(灑璦夏爲觸)

(觸手印，二手拇指、食指各自相扣成環，餘指豎而微屈，掌心向外，二手齊舉略開距離，如持柔軟尚布之狀。表勝觸供於本尊之身)

唵 佳嘎璦-璦大拿 啊誨

(佳嘎璦爲輪。璦大拿爲大寶)

(大寶輪手印，二手拇指各壓自手掌心，表義輪臍，餘指直伸，然後以右內左外方式交叉腕部，二手背相對，二手八指皆以反交叉，然後將二食指之指面齊平相抵，其餘二中指、二無名指、二小指亦復如是)

(此輪寶乃以瞻普河金而成，具千輻且寬爲五百隨量，似如第二太陽遊走空中，並十萬隨量路程一日能抵達，以彼之力而於虛空道，能載四種軍遊歷四洲乃至欲界第一天)

唵 瑪𠵼-燃大拿 啊誨

(瑪𠵼爲寶)

(大寶寶手印，分二種：一、二手指輕屈成拳，拳內略空成眼，以二手之指背相觸，且拳心向上，拳眼向外，然後二拇指上豎相抵，食指搭附自手拇指上節指紋，如是結成三眼之狀。二、二手指輕屈成拳，拳內略空成眼，以二手之指背相觸，拳眼向上，平伸二拇指微彎相抵，二食指亦平伸微彎而相抵，然後將二中指之指面與各自之拇指指面相抵，且二中指之指背略相抵，形成三眼之狀，卷屈之餘四指則指背對靠)

(此大寶寶乃以寶王琉璃所成，具八楞且放射之光芒能照百隨量，故而令夜亦成如白晝般，且於熱苦時，能以光芒賜予清涼，並除非時死亡及疾病，亦令大多心想之事成)

唵 薩帝𠵼-燃大拿 啊誨

(薩帝𠵼爲后)

(大寶后手印，二手金剛拳，拳心對靠，拳眼向上，二中指平直伸出相抵，然後將二食指伸而搭附自手中指指背上節，狀似三角法源)

(此大寶后，乃任誰看見皆覺可愛悅意之美麗女子，從其全身及口出芬芳香氣，且任誰碰觸其身便得最勝樂受，並能消除其所在國之飢餓乾渴及憂苦，而且她也遠離女人五種過失並俱備女人八種功德)

唵 布𠵼夏-燃大拿雅 啊誨

(布𠵼夏爲臣)

(大寶臣手印，分二種：一、二手金剛拳，拳心對靠，拳眼向己，二手中指、無名指、小指併舉上豎相抵。二、二手握拳，拳心對靠，拳眼向己，二手中指、無名指、小指伸直且以頭相抵，二手之拇指相併，且與己之食指相扣成環)

(此大寶臣，乃是一位絕不作害他及非法之事，且對該作之事亦絕不生厭，並對國王心中所想諸事極爲清楚，故而不待國君出聲交代便能知曉而一一成辦)

唵 哈帝-燃大拿雅 啊誨

(哈帝爲象)

(供大寶象手印，二手金剛拳，左手五指散放，開掌上仰，置靠右肘之下，右金剛拳拳心向外，中指伸而略屈，猶如象鼻)

(此大寶象，乃具足肩、背、尾、二手及二足之七支，且身色白如珂白之雪山，並具千隻大象之筋力，能於一日內旋繞瞻普洲三圈，牠極爲聰敏，故而僅以細線便能栓繫，而且亦絕不作害他之事，能夠安穩行路，且戰爭時，能從敵軍取得勝利)

唵 阿秀-燃大拿雅 啊誨

(阿秀爲馬)

(大寶馬手印，二手金剛拳，拳心對靠，拳眼向外，二手食指、小指彎屈緊握，拇指、中指、無名指伸而張開，不相碰觸，表大寶馬之兩耳、四足)

(此大寶馬，乃身色皎白猶如極白之睡蓮花，且以施百大天王頭飾之寶珠等作爲裝飾，牠的顏色、形貌及身體比例皆極爲完美，若咐囑，則能於一日內旋繞瞻普洲三圈，其身亦極強壯而無疾病，模樣極爲雄壯威武，並且任何時候皆精力充沛而無有疲倦，隨時可以騎乘而輕鬆上路)

唵 康釺-燃大拿雅 啊誨

(康釺爲將軍)

(大寶將軍手印，分二種：一、二手金剛拳，左手金剛拳置於心間，拳心向內，拳眼向上，右金剛拳復直伸食指、中指，成劍手印式，略作右旋。二、二手金剛拳於意間，直伸食指、中指且相併，成劍手印式，然後將劍手印以右外左內方式互相交叉)

(此大寶將軍，乃對調動軍營之行營、住紮及返回等諸軍務事極爲善巧者，且對敵軍能不戰而勝。若大寶將軍併入大寶臣時，則此處改爲大寶家主，故而「康釺」須改爲「給哈巴帝」。則此大寶家主，乃掌管經營鑽石、藍寶、綠寶等諸珍寶及黃金、白銀、冰珠石等資財令成極爲富足而流布諸方及各國，並且他的財寶富裕榮華等極爲堅固，同時心地善良正直，無有奸詐虛僞且絕不作害他之事，故而一切士夫見到他時，便生喜愛及快樂。大寶家主之手印，乃虛空庫手印，以雙掌向內並排面前，且雙手手指微開而

二小指交疊，齊做右繞)

舍 嘉大璫 啊誨

(嘉大璫或阿大巴大璫姆為傘。彼乃往昔以淨者天王等諸天王一切於釋迦摩訶之頭供養具金柄及以各種飛騰旗搖動之大寶頂作華麗之白傘，故被釋迦摩訶加持而成為吉祥徽般，己亦如是供養，故願自他一切具心從煩惱之熱苦中救拔)

(傘手印，右手五指張開且伸直，左手握拳再伸直拇指，然後將伸直之左拇指直頂於右掌心，形成撐傘模樣)

舍 素瓦那-瑪璫大雅 啊誨

(素瓦那為金。瑪璫大雅為魚。彼乃往昔以淨者天王等諸天王於釋迦摩訶之眼供養具玉鱗且柔軟之金魚，故被釋迦摩訶加持而成為吉祥徽般，己亦如是供養，故願自他皆獲得智慧眼)

(雙金魚手印，以右左手金剛拳，拳眼向己，然後各伸食指略彎而相對且略距，如同雙金魚相對模樣)

舍 爸瑪 啊誨

(爸瑪為蓮花。彼乃往昔以淨者天王等諸天王於釋迦摩訶之舌供養具郁香洋溢綻放千瓣之蓮花，故被釋迦摩訶加持而成為吉祥徽般，己亦如是供養，故願自他皆如蓮花不沾水般，雖住於輪迴亦不染輪迴之垢，且於諸生世獲得斷除謊言之如蓮花般舌)

(蓮花手印，二手虛心合掌，二食指、二中指、二無名指互相開而略距，二拇指微曲以頭相拄，二小指亦微曲以頭相拄，成如開敷蓮花狀)

舍 夏姆咖 啊誨

(夏姆咖為螺。彼乃往昔以淨者天王等諸天王於釋迦摩訶之牙供養菩薩為作他義而投生之右旋吉祥法螺，故被釋迦摩訶加持而成為吉祥徽般，己亦如是供養，故願自他皆真實獲得四十牙鬘且享勝味並從諸螺牙間發出勝法之聲音)

(螺手印，右手握拳而拇指伸直，再以左手抱右拳，右拇指與左拇指交叉且壓左拇指之根，再將右食指頭抵於右拇指之上節紋且成圓圈狀，其餘左手之中指、食指、無名指之第一節，各壓右手背之食指根與中指根間、中指根與無名指根間、無名指根與小指根間，形成法螺模樣)

簪 貢拔 啊誨

(貢拔或嘎晃夏為瓶。彼乃往昔以淨者天王等諸天王於釋迦摩訶之頸供養具盈滿無死除魔劑及如意樹口飾之瓶，故被釋迦摩訶加持而成為吉祥徽般，己亦如是供養，故願自他皆如瓶以精盈滿般，己續以勝法盈滿而令所調之續慶足)

(瓶手印，有二種方式，一、雙手手指外叉交縛，伸直兩中指相拄向外略向下，如注水般。二、以右左手金剛拳，各豎中指相拄而朝前)

簪 矻攔-拔大 啊誨

(矻攔為德。拔大為結。彼乃往昔以淨者天王等諸天王於釋迦摩訶之意供養具虹光自性之大寶德結，故被釋迦摩訶加持而成為吉祥徽般，己亦如是供養，故願自他皆之續獲得無始終之醒盛之智之難測量力)

(德結手印，二手伸直諸指且張而指間略開距離，左掌向外，右掌向己，手背相靠且略交叉，形成右食指指甲面與左中指指甲面貼齊，右中指指甲面與左無名指指甲面作貼齊，右無名指指甲面與左小指指甲面貼齊，且右中指之背面中節紋與左中指之背面中節紋相疊，右無名指之背面中節紋與左無名指之背面中節紋相疊，右小指之指甲面貼於左小指之中節紋，形成交叉格紋之模樣)

簪 達甲 啊誨

(達甲為勝幢。彼乃往昔以淨者天王等諸天王於釋迦摩訶之身供養令勝教不沒落之以天物所成飄動旗之無價勝幢，故被釋迦摩訶加持而成為吉祥徽般，己亦如是供養，故願自他皆從敵及不順方中全勝且獲得較凡夫超越三倍之醒盛之身)

(勝幢手印，左手握拳，掌心向上，搭拊右手肘下，右手拇指壓拊無名指頭，餘指直豎，掌心向外，由左向右搖動一次如持勝幢狀)

唵 佳嘎瓏 啊誨

(彼乃往昔以淨者天王等諸天王於釋迦摩訶之足供養從有之網縵煩惱自性連根除盡之輪，故被釋迦摩訶加持而成爲吉祥徽般，己亦如是供養，故願自他皆以摧毀所有敵而宣轉無餘三乘聖法之輪，因此調伏所調之續。如彼供養八吉祥徽，故自他受用吉祥大海之德)

(輪手印，與供大寶輪手印相同)

唵 阿達夏 啊誨

(阿達夏或達瓏巴那爲圓鏡。彼乃往昔以持光天女於釋迦摩訶供養圓鏡，故被釋迦摩訶加持而成爲吉祥物般，己亦供養清澈且明亮之白銀圓鏡，故願以自他一切悟勝法之義)

(圓鏡手印，右手伸直五指並立，掌心朝外，表義圓鏡。然後左手握拳，以拳心朝己而靠於右手腕橫紋，表義圓鏡插於鏡座)

唵 達諦 啊誨

(達諦爲酸奶。彼乃往昔以村女嘉生母於釋迦摩訶供養鮮奶或酸奶，故被釋迦摩訶加持而成爲吉祥物般，己亦如是供養，故願自他皆獲得持定之食物)

(酸奶手印，以虛空庫手印加持，雙手手指微開，二小指交叉，二掌心向上並排額前，齊做右繞)

唵 穀玢嘉那 啊誨

(穀玢嘉那或玢嘉那爲牛黃。義譯爲牛精。彼乃往昔以護地大象之子於釋迦摩訶供養牛黃，故被釋迦摩訶加持而成爲吉祥物般，己亦如是供養，故願消除自他皆之煩惱病)

(牛黃，以虛空庫手印加持)

唵 薩哈薩瓏毘瓏雅 啊誨

(薩哈薩瓏毘瓏雅或讀瓏瓦爲多節草，義譯爲具千力。彼乃往昔以賣草童子於釋迦摩訶供養多節草，故被釋迦摩訶加持而成爲吉祥物般，己亦如是供養，故願自他皆獲得無生死老衰之身)

(多節草手印，以右手伸直且張開諸指，掌心朝上，左手亦先伸直且張開諸指，然後將食指彎曲，再將左拇指頂於右手背)

唵 矽攔叭晃 啊誨

(矽攔叭晃或悟如晃晃瓦爲木瓜，義譯爲德果。彼乃往昔以樹之天女於釋迦摩訶供養木瓜，故被釋迦摩訶加持而成爲吉祥物般，己亦如是供養，故願自他皆於十二依係逆返清淨而得離憂)

(木瓜，以虛空庫手印加持)

唵 夏姆咖 啊誨

(夏姆咖或拔攔達-姆爲右旋海螺。彼乃往昔以施百天王於釋迦摩訶供養海螺，故被釋迦摩訶加持而成爲吉祥物般，己亦如是供養，故願自他皆能發出宣法之聲音)

(或：達欽那-瓦攔大-夏姆咖。右旋海螺手印，以螺手印加持)

唵 森讀攔 啊誨

(森讀攔爲硃砂或黃丹。彼乃往昔以星王淨族於釋迦摩訶供養黃丹，故被釋迦摩訶加持而成爲吉祥物般，己亦如是供養，故願自他皆攝權三界)

(黃丹，以虛空庫手印加持)

唵 斯齡攔池 啊誨

(斯齡攔池爲白芥子。義譯爲成義。彼乃往昔以手中金剛於釋迦摩訶供養白芥子，故被釋迦摩訶加持而成爲吉祥物般，己亦如是供養，故願自他皆獲得無盡威力)

(或：薩大-薩攔薩巴。白芥子，以虛空庫手印加持)

② 中式(於各各供物以咒及手印作加持)

唵 阿攔鉛姆 啊誨

唵 巴迪姆 啊誨

唵 布夏貝 啊誨
 唵 讀貝 啊誨
 唵 阿盧給 啊誨
 唵 釗拿帝 啊誨
 唵 呢偉迪 啊誨
 唵 夏巴大 啊誨
 唵 璘巴 啊誨
 唵 夏巴大 啊誨
 唵 釗拿帝 啊誨
 唵 璘薩 啊誨
 唵 灑璘夏 啊誨
 唵 佳嘎璘-璘大拿 啊誨
 唵 瑪喇-璘大拿 啊誨
 唵 薩帝璘-璘大拿 啊誨
 唵 布璘夏-璘大拿雅 啊誨
 唵 哈帝-璘大拿雅 啊誨
 唵 阿秀-璘大拿雅 啊誨
 唵 康釗-璘大拿雅 啊誨
 唵 嘉大璘 啊誨
 唵 素瓦那-瑪璘大雅 啊誨
 唵 爸瑪 啊誨
 唵 夏姆咖 啊誨
 唵 貢拔 啊誨

唵 矽然-拔大 啊誨

唵 達甲 啊誨

唵 佳嘎然 啊誨

③略式(於各各供物以咒及手印作加持)

唵 阿然鉛姆 啊誨

唵 巴迪姆 啊誨

唵 布夏貝 啊誨

唵 讀貝 啊誨

唵 阿盧給 啊誨

唵 釧拿帝 啊誨

唵 呢偉迪 啊誨

唵 夏巴大 啊誨

唵 然巴 啊誨

唵 夏巴大 啊誨

唵 釧拿帝 啊誨

唵 然薩 啊誨

唵 灑然夏 啊誨

唵 佳嘎然-然大拿 啊誨

唵 瑪脰-然大拿 啊誨

唵 薩帝然-然大拿 啊誨

唵 布然夏-然大拿雅 啊誨

唵 哈帝-然大拿雅 啊誨

唵 阿秀-燃大拿雅 啊誨
唵 康釺-燃大拿雅 啊誨

④極略式(於各各供物以咒及手印作加持)

唵 阿燃鉛姆 啊誨

唵 巴迪姆 啊誨

唵 布夏貝 啊誨

唵 讀貝 啊誨

唵 阿盧給 啊誨

唵 釺拿帝 啊誨

唵 呢偉迪 啊誨

唵 夏巴大 啊誨

唵 璘巴 啊誨

唵 夏巴大 啊誨

唵 釺拿帝 啊誨

唵 燃薩 啊誨

唵 灑燃夏 啊誨

3. 生越量宮及誓言者

唵-柿撻瓦-秀齡-薩燃瓦-齡燃瑪-柿撻瓦-秀讀誨
以器精所攝之一切堅動法成爲空性，從空性中，於
從己心之支分所成五色彩虹帳篷中央，於具千瓣白
蓮之臍，俱備四方四門、欲台、磚、網鬘、半網鬘、
埤塊、圍牆及牌坊等一切相性之越量宮殿。內之上

及東爲白，南爲黃、西爲紅、北爲綠、下爲藍等各各顏色以己色般顯現，且相爲以具形之字遍滿而無間隙，於能見顏色及形狀不混雜而各各顯露之上方之一切字爲舍（𑖀）、東爲瑪（𑖂）、南爲𑖄、西爲𑖆、北爲美（𑖈）、下方爲𑖊之越量宮殿中央，於從白色𑖌字成遍至虛空所遍之白蓮花上，白色阿（𑖎）字全復原而成相等蓮花臍之月輪，於彼之上，白色頸（𑖐）字全復原而成猶如虛空具離邊自性之白色圓點，彼全復原而成（第一圓點結構不可思議圓點）以身遍至凡是虛空所遍之具十一面千手千眼，根面爲白、右面爲紅、左面爲綠。於彼上之中面爲綠、右面爲白、左面爲紅。於彼上之面，中爲紅、右爲綠、左爲白。於彼之上爲毗露獠牙，具三眼，紅黃之髮向上豎之黑色怒面。於彼之頂門，爲具頂髻之紅色靜面。根本手之元二於意間合掌，於右第二手持數珠，於第三手以從施勝手印降除魔劑之流而令諸餓鬼饜足，於第四手持輪。於左第二手持蓮花，於第三手持淨瓶，於第四手持弓箭，其餘九百九十二手悉皆作施勝手印，於一一毛孔具無數醒盛之刹，於彼諸住無邊醒盛及菩薩，足以金剛跏趺而坐之結構不可思議之勝者大海大悲愍（眼目觀），以從三處之字放出光芒而作具心之無量義。

於彼之意間第二圓點三千無懼結構圓點，於如前之越量宮殿內，於蓮月上，從黃色舍（𑖀）字成具化身裝扮，右手作施救手印及左手作住平手印，雙勝以立而住於右左，說四諦之法且於甚多處以化身而作具心義，以甚多醒盛、菩薩、聞聲及自醒盛之聖者充滿彼宮殿周邊之大雪湖作現相大能者，且以從彼一切之三處字放光芒而消除所有六走之二種遮蔽借習氣。

於彼之意間第三圓點具雪圓點（亦稱為藏界圓點）於越量宮殿內，於蓮月座上，白色頸（𑖀）字全復原而成以正如是結構不可思議而住之十一面千手千眼勝者大海眼目觀。

於彼之意間第四圓點住屋圓點，於如前一切相性俱備之越量宮殿內，於蓮月上，從頸（𑖀）字成一面二手，面露笑容而略微傲態，身如晶般清澈，蔚藍色髮垂至肩膀，右手持白晶之數珠，左手持於晶杖端具千瓣白蓮花臍之月墊上以大坤母坐正位、作燈上師坐右、釋迦摩訶勝者坐左、千醒盛坐於千瓣之標誌且二足以併姿而立之眼目觀。（第四圓點乃稱為依壇城圓點）

於彼之意間第五圓點（坤去智母圓點）於越量宮殿內，於蓮月上，從黃色阿（𑖀）字成一面四手，以右元手於意間作施救手印，以左元手作住平手印，

以右下手持金剛，以左下手持書函，從口中隆隆說去智之聲，且令朗朗生確定於離化戲，以十方諸醒盛偕勝子圍繞之坤黃色去智母。

於彼之意間第六圓點（調魔能者圓點）於越量宮殿內，於蓮月上，從黃色姆（𑖀）字成具化身裝扮，右手作壓地手印，左手作住平手印，唯獨以十地菩薩眷屬圍繞之調魔能者。

於彼之意間第七圓點（四手眼目觀圓點）於越量宮殿內，於蓮月上，從白色頸（𑖀）字成一面四手，以元二手於意間合掌，以餘二手持晶鬘及白蓮，足以金剛跏趺而坐，以菩薩會眷屬圍繞之眼目觀。

於彼之意間第八圓點（綠度母或稱靜度母圓點）於越量宮殿內，於蓮月上，從綠色姆（𑖀）字成一面二手，右手作施勝手印，及左手以拇指及無名指持青蓮花於意間，以無量靜天女眷屬圍繞之綠度母。（彼四圓點乃四續部中屬於事續）

於彼之意間第九圓點（猛度母圓點），於越量宮殿內，於蓮日上，從綠黑姆（𑖀）字成一面四手，以元二手持鉞刀及頂骨，下二手持鼗鼓及天杖，穿著整張人皮、虎皮裙、六骨飾且以左伸而住，以無量猛天女會眷屬圍繞之綠黑猛度母，彼皆亦發誨及吼之聲，以舞蹈而搖地且震動。

於彼之意間第十圓點（不搖圓點），於越量宮殿內，

於蓮日上，從青黑誨(𑖀𑖃)字成怒且暴之一面二手，右持利劍及左持胃索，以蛇及大寶裝飾且穿著象皮及虎皮裙，以右縮而於聚主爲墊之上，於火堆內以怒土會圍繞而住之藍色不搖。(彼二圓點乃四續部中屬於行續)

於彼之意間第十一圓點(阿帝夏怙主圓點)，於越量宮殿內，於蓮月上，從白色誨(𑖀𑖃)字成本質能王，相具報身裝扮，持金剛及鐸鈴而以跏趺坐之阿帝夏怙主。於彼之面前，具報身裝扮之釋迦摩訶，於右四手眼目觀，於左緣度母，於後不搖怒土，於東南具邦哲大裝扮之阿帝夏大尊者，於西南具近善裝扮之棕敦巴勝者，於西北具乞善裝扮之絨氏嘉之智慧，於東北具乞善裝扮之庫敦精進不變，於上之部分住三傳承上師諸會。

於彼之意間第十二圓點(棕法王圓點)，於越量宮殿內，於蓮月上，從白色頸(𑖀𑖃)字成具報身相，住於舞裝，身如晶般清澈，且於明亮之面如實般顯現三稀勝之影像，具年滿十六歲之年齡，右持白蓮花左持鐸鈴，足以跏趺而坐之棕氏大法王，於彼面前，有若以外看則與己相同之四位白色童子，於右四位黃色童子，於左四位綠色童子，於後四位紅色童子，若以內看則爲三昆仲等，若以密看則五族之本質。於上之部分，三傳承之諸上師及秘密慧等甚

多走空會皆正如飛行刹所作般而跳各種舞姿。

於彼之意間第十三圓點（慈氏勝者圓點），於越量宮殿內，於蓮月上，從黃色娑（𑖀）字成具乞善相，身著三法衣，具賢相及喻形，作說法手印，以虛空無垢及眼目觀聖者二具乞善裝扮而立住於右左之慈氏勝者。於上之部分，以無阻聖者等廣行派之諸傳承上師會住。從口發去智之諸深敕，且對彼之義以無散亂而於天處等以化無量化身而將諸所調置於不顛倒之地道。

於彼之意間第十四圓點（龍修怙主圓點），於越量宮殿內，於蓮月墊，從似純金般之𑖀（𑖀）字成出家具化身裝扮及頂髻，以七蛇頭冠作美飾，二手具法輪手印，足以跏趺而坐。以阿帝夏大尊者及眼目觀聖者二具乞善相住於右左之黃色龍修怙主。於上之部分，以至尊柔德音及月稱等深見派之諸傳承上師會化甚多化身，復又消失於不悟之界且以清楚顯現各各之身相而說有詮及無詮之各種法。（彼四圓點乃屬於四續部中猷釳續）

於彼之意間第十五圓點（持金剛勝者圓點），於越量宮殿內，於以獅擊之大寶座上，於蓮花日月墊，從青黑誨（𑖀）字成具報身裝扮，於意間以交叉而持金剛及鐸鈴，足以金剛跏趺而坐。以具報身裝扮之雙勝站立於右左之藍色持金剛勝者。於上之部分，

以取驗加持傳承之上師帝魯巴、拿揪巴等尤其以寶鬘傳承之諸上師圍繞而住。(彼圓點乃屬於四續部中無上猷釤且彼五圓點亦稱根傳上師圓點)

於彼之意間第十六圓點(法身醒盛圓點亦稱入雙圓點)，於如前般美且悅意越量宮殿，具力及無畏等自性之中央，於蓮月墊，黃色誨(ྲྀ)字全復原而成己爲具無漏慧，以跏趺及住平而住之報身相之黃色法身醒盛，以從法界中不搖動而以出無勤自成身語意之所有事且以化甚多化身而住於彼越量宮殿。(彼圓點乃稱爲入雙菩提心之圓點，亦屬於四續部中無上猷釤)

自己於主之心中引菩提圓點，且清晰大如芥子，彼以漸漸壯大而於寬且高及清澈閃亮之大寶器內，己之心黃色圓點大如豌豆，清澈且明亮，盪漾搖動且如牽拉般，以彼漸漸壯大而圓點之大海如純金般清澈且平坦，基堅固、廣闊、範圍大，能顯一切影像矣。

於十六圓點之諸天會之頂門白色舍(ྲྀ)字，於頸紅色啊(ྲྀ)字，於意間藍色誨(ྲྀ)字。

4. 迎請慧者

以從意間誨(ྲྀ)字放光芒，從究竟清淨之刹界，迎請以醒盛及菩薩會圍繞之與修想相同之慧者，嘉誨姆呼，成無別矣。

(嘉爲勾。誨爲融。姆爲縛。呼爲喜)

(唸誦“嘉”時，慧者住於誓言者之頂門。唸誦“誨”時，慧者融於誓言者之身。唸誦“姆”時，慧者與誓言者成無別。唸誦“呼”時，加持而令堅固)

獻坐墊

嘎瑪晃耶齋

(嘎瑪晃耶為入座。齋為汝)

5. 迎請權天

以從意間誨 (ྲྀ) 字放光芒，迎請權之諸天，祈求以汝諸現在授權於吾。以如是祈求，故而以云：

唵-薩攷瓦-大袖釵大-阿毗泄嘎大-薩瑪雅-

矻攷耶-誨

(唵為具德或吉祥。薩攷瓦為一切。大袖釵大為逝如是者。阿毗為現在。泄嘎大為賜權或授權。薩瑪雅為誓言。矻攷耶為德。誨為五慧)

而授權，盈滿渾身，淨除諸垢，享受大樂，以餘之水漩於頭頂而成以各各之種子作頭飾矣。

6. 七支供養

本禮拜於拜及拜	境二空之純淨身
獻矣天以生住滅	不染之無垢供會
坦白懺悔三門離	生住滅犯過險境
隨喜於雖空以顯	各種身而引無數
祈求於界恆常轉	以願及相空之輪
以生空之法身汝	除住自成自性外
於何亦不作亡歟	以此之善迴向諸

輪迴悟爲此般而 引至此般越量宮
且如此般行密讚

7. 略願

願將暫時如事續 五天於具千白蓮
臍於月熔液墊上 外內秘密彼性之
生圓讚歎爲最勝

8. 略祝賀吉祥

願臨俱備忽然此 亦除法界外亦無
存在任何異故爲 無異圓滿之吉祥
願臨潔淨族吉祥 願臨從初中後三
潔淨無動搖吉祥

9. 供養 分四：(廣式、中式、略式、極略式)

(依己時間擇一唸誦即可)

(1) 廣式

唵-薩攷瓦-大袖釵大-阿攷鉛姆-爸攷帝佳誨-柿哈
唵-薩攷瓦-大袖釵大-巴迪姆-爸攷帝佳誨-柿哈
唵-薩攷瓦-大袖釵大-布夏貝-爸攷帝佳誨-柿哈
唵-薩攷瓦-大袖釵大-讀貝-爸攷帝佳誨-柿哈
唵-薩攷瓦-大袖釵大-阿盧給-爸攷帝佳誨-柿哈
唵-薩攷瓦-大袖釵大-釵拿帝-爸攷帝佳誨-柿哈
唵-薩攷瓦-大袖釵大-呢偉迪-爸攷帝佳誨-柿哈

唵-薩瓏瓦-大袖釳大-夏巴大-爸瓏帝佳誨-柿哈

唵-薩瓏瓦-大袖釳大-瓏巴-爸瓏帝佳誨-柿哈

唵-薩瓏瓦-大袖釳大-夏巴大-爸瓏帝佳誨-柿哈

唵-薩瓏瓦-大袖釳大-釳拿帝-爸瓏帝佳誨-柿哈

唵-薩瓏瓦-大袖釳大-瓏薩-爸瓏帝佳誨-柿哈

唵-薩瓏瓦-大袖釳大-灑瓏夏-爸瓏帝佳誨-柿哈

唵-薩瓏瓦-大袖釳大-佳嘎瓏-瓏大拿-

爸瓏帝佳誨-柿哈

唵-薩瓏瓦-大袖釳大-瑪喇-瓏大拿-

爸瓏帝佳誨-柿哈

唵-薩瓏瓦-大袖釳大-薩帝瓏-瓏大拿-

爸瓏帝佳誨-柿哈

唵-薩瓏瓦-大袖釳大-布瓏夏-瓏大拿雅-

爸瓏帝佳誨-柿哈

唵-薩瓏瓦-大袖釳大-哈帝-瓏大拿雅-

爸瓏帝佳誨-柿哈

唵-薩瓏瓦-大袖釳大-阿秀-瓏大拿雅-

爸瓏帝佳誨-柿哈

唵-薩瓏瓦-大袖釳大-康釳-瓏大拿雅-

爸瓏帝佳誨-柿哈

唵-薩瓏瓦-大袖釳大-嘉大瓏-爸瓏帝佳誨-柿哈

唵-薩瓏瓦-大袖釳大-素瓦那-瑪瓏大雅-

爸瓏帝佳誨-柿哈

唵-薩攷瓦-大袖釵大-爸瑪-爸攷帝佳誨-柿哈

唵-薩攷瓦-大袖釵大-夏姆咖-爸攷帝佳誨-柿哈

唵-薩攷瓦-大袖釵大-貢拔-爸攷帝佳誨-柿哈

唵-薩攷瓦-大袖釵大-矽攷-拔大-

爸攷帝佳誨-柿哈

唵-薩攷瓦-大袖釵大-達甲-爸攷帝佳誨-柿哈

唵-薩攷瓦-大袖釵大-佳嘎攷-爸攷帝佳誨-柿哈

唵-薩攷瓦-大袖釵大-阿達夏-爸攷帝佳誨-柿哈

唵-薩攷瓦-大袖釵大-達諦-爸攷帝佳誨-柿哈

唵-薩攷瓦-大袖釵大-穀攷嘉那-爸攷帝佳誨-柿哈

唵-薩攷瓦-大袖釵大-薩哈薩攷毘攷雅-

爸攷帝佳誨-柿哈

唵-薩攷瓦-大袖釵大-矽攷臥兒-爸攷帝佳誨-柿哈

唵-薩攷瓦-大袖釵大-夏姆咖-爸攷帝佳誨-柿哈

唵-薩攷瓦-大袖釵大-森讀攷-爸攷帝佳誨-柿哈

唵-薩攷瓦-大袖釵大-斯齡攷袖-爸攷帝佳誨-柿哈

(2) 中式

唵-薩攷瓦-大袖釵大-阿攷鉛姆-爸攷帝佳誨-柿哈

唵-薩攷瓦-大袖釵大-巴迪姆-爸攷帝佳誨-柿哈

唵-薩攷瓦-大袖釵大-布夏貝-爸攷帝佳誨-柿哈

唵-薩攷瓦-大袖釵大-讀貝-爸攷帝佳誨-柿哈

唵-薩攷瓦-大袖釵大-阿盧給-爸攷帝佳誨-柿哈

唵-薩瓏瓦-大袖釳大-釳拿帝-爸瓏帝佳誨-娑哈

唵-薩瓏瓦-大袖釳大-呢偉迪-爸瓏帝佳誨-娑哈

唵-薩瓏瓦-大袖釳大-夏巴大-爸瓏帝佳誨-娑哈

唵-薩瓏瓦-大袖釳大-瓏巴-爸瓏帝佳誨-娑哈

唵-薩瓏瓦-大袖釳大-夏巴大-爸瓏帝佳誨-娑哈

唵-薩瓏瓦-大袖釳大-釳拿帝-爸瓏帝佳誨-娑哈

唵-薩瓏瓦-大袖釳大-瓏薩-爸瓏帝佳誨-娑哈

唵-薩瓏瓦-大袖釳大-灑瓏夏-爸瓏帝佳誨-娑哈

唵-薩瓏瓦-大袖釳大-佳嘎瓏-瓏大拿-

爸瓏帝佳誨-娑哈

唵-薩瓏瓦-大袖釳大-瑪喇-瓏大拿-

爸瓏帝佳誨-娑哈

唵-薩瓏瓦-大袖釳大-薩帝瓏-瓏大拿-

爸瓏帝佳誨-娑哈

唵-薩瓏瓦-大袖釳大-布瓏夏-瓏大拿雅-

爸瓏帝佳誨-娑哈

唵-薩瓏瓦-大袖釳大-哈帝-瓏大拿雅-

爸瓏帝佳誨-娑哈

唵-薩瓏瓦-大袖釳大-阿秀-瓏大拿雅-

爸瓏帝佳誨-娑哈

唵-薩瓏瓦-大袖釳大-康釳-瓏大拿雅-

爸瓏帝佳誨-娑哈

唵-薩瓏瓦-大袖釳大-嘉大瓏-爸瓏帝佳誨-娑哈

唵-薩攷瓦-大袖釳大-素瓦那-瑪攷大雅-
爸攷帝佳誨-娑哈

唵-薩攷瓦-大袖釳大-爸瑪-爸攷帝佳誨-娑哈

唵-薩攷瓦-大袖釳大-夏姆咖-爸攷帝佳誨-娑哈

唵-薩攷瓦-大袖釳大-貢拔-爸攷帝佳誨-娑哈

唵-薩攷瓦-大袖釳大-矽攷-拔大-
爸攷帝佳誨-娑哈

唵-薩攷瓦-大袖釳大-達甲-爸攷帝佳誨-娑哈

唵-薩攷瓦-大袖釳大-佳嘎攷-爸攷帝佳誨-娑哈

(3) 略式

唵-薩攷瓦-大袖釳大-阿攷鉛姆-爸攷帝佳誨-娑哈

唵-薩攷瓦-大袖釳大-巴迪姆-爸攷帝佳誨-娑哈

唵-薩攷瓦-大袖釳大-布夏貝-爸攷帝佳誨-娑哈

唵-薩攷瓦-大袖釳大-讀貝-爸攷帝佳誨-娑哈

唵-薩攷瓦-大袖釳大-阿盧給-爸攷帝佳誨-娑哈

唵-薩攷瓦-大袖釳大-釳拿帝-爸攷帝佳誨-娑哈

唵-薩攷瓦-大袖釳大-呢偉迪-爸攷帝佳誨-娑哈

唵-薩攷瓦-大袖釳大-夏巴大-爸攷帝佳誨-娑哈

唵-薩攷瓦-大袖釳大-攷巴-爸攷帝佳誨-娑哈

唵-薩攷瓦-大袖釳大-夏巴大-爸攷帝佳誨-娑哈

唵-薩攷瓦-大袖釳大-釳拿帝-爸攷帝佳誨-娑哈

唵-薩攷瓦-大袖釳大-攷薩-爸攷帝佳誨-娑哈

唵-薩瓏瓦-大袖釧大-灑瓏夏-爸瓏帝佳誨-柿哈

唵-薩瓏瓦-大袖釧大-佳嘎瓏-瓏大拿-

爸瓏帝佳誨-柿哈

唵-薩瓏瓦-大袖釧大-瑪喇-瓏大拿-

爸瓏帝佳誨-柿哈

唵-薩瓏瓦-大袖釧大-薩帝瓏-瓏大拿-

爸瓏帝佳誨-柿哈

唵-薩瓏瓦-大袖釧大-布瓏夏-瓏大拿雅-

爸瓏帝佳誨-柿哈

唵-薩瓏瓦-大袖釧大-哈帝-瓏大拿雅-

爸瓏帝佳誨-柿哈

唵-薩瓏瓦-大袖釧大-阿秀-瓏大拿雅-

爸瓏帝佳誨-柿哈

唵-薩瓏瓦-大袖釧大-康釧-瓏大拿雅-

爸瓏帝佳誨-柿哈

(4) 極略式

唵-薩瓏瓦-大袖釧大-阿瓏鉛姆-爸瓏帝佳誨-柿哈

唵-薩瓏瓦-大袖釧大-巴迪姆-爸瓏帝佳誨-柿哈

唵-薩瓏瓦-大袖釧大-布夏貝-爸瓏帝佳誨-柿哈

唵-薩瓏瓦-大袖釧大-讀貝-爸瓏帝佳誨-柿哈

唵-薩瓏瓦-大袖釧大-阿盧給-爸瓏帝佳誨-柿哈

唵-薩瓏瓦-大袖釧大-釧拿帝-爸瓏帝佳誨-柿哈

唵-薩瓏瓦-大袖釳大-呢偉迪-爸瓏帝佳誨-哂哈

唵-薩瓏瓦-大袖釳大-夏巴大-爸瓏帝佳誨-哂哈

唵-薩瓏瓦-大袖釳大-瓏巴-爸瓏帝佳誨-哂哈

唵-薩瓏瓦-大袖釳大-夏巴大-爸瓏帝佳誨-哂哈

唵-薩瓏瓦-大袖釳大-釳拿帝-爸瓏帝佳誨-哂哈

唵-薩瓏瓦-大袖釳大-瓏薩-爸瓏帝佳誨-哂哈

唵-薩瓏瓦-大袖釳大-灑瓏夏-爸瓏帝佳誨-哂哈

(唵爲具德、吉祥。薩瓏瓦爲一切。大袖釳大爲逝如是者。阿瓏貽姆等爲功德等供物。爸瓏帝佳爲各各受。誨爲意金剛種子，亦表大樂。哂哈爲安立於自續，一切善施或一切堅固義)

[一切供養手印運作，先以雙手臂各自貼於己邊之脅，而肘關節各離腰骨約四指高處。然後，先作放金剛手印，次作轉蓮手印，再作各各供物之手印，最後作攝金剛手印。

其中所謂放金剛手印，乃雙手先結金剛拳(拇指壓於無名指根紋，即所謂菩提心脈，然後餘四指握拇指而成金剛拳)於心間，拳心相對，然後爲表義開解意間入脈，故雙拳同時由小指、無名指、中指、食指依次如綻放八瓣蓮瓣般鬆開。然後爲表義放出供養天，故以雙手掌心相對，再以左掌置於較右掌略前下，然後以二手之拇指、中指同時朝外輕聲彈指一次，而心想由己意間放出供養天女或供養天男。

次作轉蓮手印，二手各將拇指屈附自掌，餘八指散開，將略前下之左掌拉回與右掌心相對而置於心間，同時雙掌略距，形如蓮花而作轉動。轉動方式，雙手不離於心間，第一，先行同時向右轉動，二手散開之八指，亦復相對依次收緊；收緊次第，右手先收小指、依次乃至食指，同時左手，先收食指、依次乃至小指。第二，雙手向左轉動，於此則有二段作法，第一段將二手先前收緊之八指，依次相對放開，第二則再行收緊；其第一之相對放開方式：左手先放小指、依次乃至食指，同時右手，先放食指、依次

乃至小指；其第二段之再收緊方式：左手先收小指、依次乃至食指，同時右手，先收食指、依次乃至小指。第三，蓮手印再向右轉，轉動方式，八指收放次第，則與轉蓮手印之第二次之雙手向左轉動之方式相反而作。蓮手印之三轉皆須右左手齊高，不可一邊過高或過低，如是優雅而作。

然後作供物手印(如前述)。

其後作表義令成熟無相因之攝金剛手印，乃雙掌置於心間，右掌置於左掌之外，再以二手之拇指、中指同時朝己輕聲彈指一次而心想供養天女或供養天男攝回己之意間。

於意間種子放攝供養天女，放時須慢，收時則快。]

10. 讚

讚歎所有不淨剎壞依	直接嘉轉爲究竟清淨
天之越量者大能者越	具除至尊手中蓮花會
讚歎諸勝者之大坤去	智母靜醒盛怒走空會
全集嘎檔特別四勝天	等諸勝依本尊及護法
讚歎所有無間斷善巧	持且宏揚廣行深見道
取驗耳傳最勝教誨藏	具七天法傳承之上師
讚歎從初純淨顯空淨	之性形像以相喻虹艷
方智無別不壞氣心雙	顯現爲極微細圓點相

11. 祈加持

祈求加持以修七天法	精粹圓點法而於此生
使令現前入雙身而且	無餘二義無勤自然成

12. 修誦

於十六圓點諸天會之意間，於月輪上，以各自之咒圍繞而放光芒，供養諸勝者偕菩薩，且消除一切具心之諸罪及遮蔽，成爲具作醒盛偕菩薩之身語意諸加持降注等放收之事矣。

於第一圓點唸：

唵瑪彌唵美誨

(唵爲具德、吉祥。瑪彌爲寶，即如意寶。唵美爲蓮花。誨爲空性悲愍無別)

於第二圓點唸：

唵摩彌摩彌瑪哈摩彌耶柿哈

(唵爲具德、吉祥。摩彌摩彌爲能者能者。瑪哈摩彌爲大能者。耶爲向、對於。柿哈爲安立於自續，一切善施或一切堅固義)

於第三圓點唸：

唵瑪彌唵美誨

於第四圓點唸：

唵瑪彌唵美誨

於第五圓點唸：

大唵雅衲-唵-釗帝釗帝-巴瓏釗帝-巴瓏洩釗帝-菩提耶-柿哈

(大唵雅衲爲此般、如此。唵爲具德。釗帝釗帝爲走走、去去。巴瓏釗帝爲走聖、去聖。巴瓏洩釗帝爲全走、全去。菩提耶爲走至淨通、去至淨通。柿哈爲安立於自續，一切善施或一切堅固義)

於第六圓點唸：

唵摩彌摩彌瑪哈摩彌耶娑哈

於第七圓點唸：

唵瑪彌爸美誨

於第八圓點唸：

唵大瓏度大瓏度瓏娑哈

(唵爲具德、吉祥。大瓏爲度母。度大瓏爲成爲勝度母。度瓏爲極勝度母。
娑哈爲安立於自續，一切善施或一切堅固義)

於第九圓點唸：

唵大瓏度大瓏度瓏誨吼

(唵爲具德、吉祥。大瓏爲度母。度大瓏爲成爲勝度母。度瓏爲極勝度母。
誨爲空性悲愍無別。吼爲降諸不順方)

於第十圓點唸：

唵堅札瑪哈瓏夏拿誨吼

(唵爲具德、吉祥。堅札爲怒士。瑪哈爲大。瓏夏拿爲兇暴、兇猛。誨爲空
性悲愍無別。吼爲降諸不順方)

於第十一圓點唸嘎檔四天之咒及阿帝夏大尊者之名咒：

**唵摩彌摩彌瑪哈摩彌耶娑哈、唵瑪彌爸美誨、唵大
瓏度大瓏度瓏娑哈、唵堅札瑪哈瓏夏拿誨吼、唵瑪
哈咕瓏迪噶噶阿帝夏娑哈**

(其中，唵爲具德、吉祥。瑪哈爲大。咕瓏爲上師。迪噶爲油燈。噶噶爲作。
阿帝夏爲最勝、稀有。娑哈爲安立於自續，一切善施或一切堅固義)

於第十二圓點唸三族怙主之咒：

唵瑪脌爸美誨、唵瓦給秀燃駙、唵瓦嘉燃巴脌誨

(其中，至尊柔德音之咒：唵爲具德、吉祥。瓦給爲語。秀燃爲自在。駙爲至尊柔德音之特殊種子。至尊手中金剛之咒：唵爲具德、吉祥。瓦嘉燃爲金剛。巴脌爲手。誨爲空性悲愍不二，亦降諸不順方)

於第十三圓點唸：

唵媯帝燃媯帝燃瑪哈媯帝燃耶哂哈

(唵爲具德、吉祥。媯帝燃媯帝燃爲慈氏慈氏。瑪哈媯帝燃爲大慈氏。耶爲向。哂哈爲安立於自續，一切善施或一切堅固義)

於第十四圓點唸：

唵瓦給秀燃駙

及

阿

於第十五圓點唸：

唵啊瓦嘉燃唎燃嘎誨誨

(唵爲身金剛種子。啊爲語金剛種子。瓦嘉燃爲金剛。唎燃嘎爲持或不搖動。誨爲本尊種子。誨爲意金剛種子)

於第十六圓點唸：

唵啊誨

(唵爲身金剛種子。啊爲語金剛種子。誨爲意金剛種子)

於共同唸誦金剛薩埵百字咒：

唵-瓦嘉璘薩埵-薩瑪雅-瑪努巴兒雅-
 瓦嘉璘薩埵-地努爸帝叉-哲主美捺瓦-
 肅度夏優美捺瓦-肅布夏優美捺瓦-
 阿努璘度美捺瓦-薩璘瓦-斯哈-美爸璘雅佳-
薩璘瓦-嘎璘瑪-肅佳美-
 繼姆-矽璘姆-固璘誨-哈哈哈哈哈呼-
 捺釳瓦拿-薩璘瓦大捺釳大-瓦嘉璘-瑪美母佳-
 瓦嘉璘捺旺-瑪哈薩瑪雅-薩埵啊誨吼







彼諸咒盡力唸誦，最少亦須各唸二十一遍。



(唵爲具德、吉祥。瓦嘉璘薩埵爲金剛勇心。薩瑪雅爲誓言。瑪努巴兒雅爲隨護。瓦嘉璘薩埵爲金剛勇心。地努爸爲近。帝叉爲住歎或加持。哲主爲堅固。美爲我。捺瓦爲作爲實之自性歎。肅度夏優美捺瓦，乃作爲於我歡喜之自性歎。肅布夏優美捺瓦，乃作爲於我至極歡喜之自性歎。阿努璘度美捺瓦，乃作爲於我隨愛之自性歎。薩璘瓦，乃一切。斯哈，乃成就。美爸璘雅佳，乃祈賜予我。薩璘瓦，乃一切。嘎璘瑪，乃業。肅佳美，乃祈賜予我。繼姆，乃意或心。矽璘姆，乃爲德。固璘，乃作歎。誨，乃意金剛之種子。哈哈哈哈哈呼，乃代表五慧。捺釳瓦拿，乃越具除。薩璘瓦，乃一切。大捺釳大，乃逝如是者。瓦嘉璘，乃金剛。瑪美，乃我。母佳，乃祈不捨棄歎。瓦嘉璘捺旺，乃具金剛之自性。瑪哈，乃大。薩瑪雅，乃誓言。薩埵，乃勇心。啊，乃語金剛之種子，故代表一切法無生。誨，乃代表大樂之慧。吼，乃令樂空無別之慧顯明，且亦作摧毀不順方)

㊦ 結尾 分二：(收壇城、略迴向)

1. 收壇城

已爲於主之意間大如芥子清澈且明亮黃色圓點，以從彼放光芒，一切器精化爲光而融於結構不可思議之天之越量宮殿，且乃至十五圓點爲止之天及越量

宮殿，悉皆亦成爲各自顏色之圓點，並外融於外、內融於內而成爲大如豌豆之黃色圓點，彼乃融於己爲法身醒盛之頂門之唵（），唵（）亦融於啊（），啊（）亦融於誨（），誨（）亦融於至極微細氣心菩提心之圓點，而空性悲愍成無二矣。

從空性中，於己立爲一面二手眼目觀聖者之頂門以唵（），於頸啊（），於意間誨（）作裝飾矣。

一切器顯爲越量宮殿，及一切精顯爲大悲愍之化身矣。

2. 略迴向

**願從以此精勤修 所生善令諸具心
於諸生世不相離 至寶十六圓點天**

二、不共預備 分十九：〔修業瓶、修地儀軌、造供養猛燒施之壇城（猛壇城）、設置學官座供品及法器、加持金剛及鐸鈴、以瓶水作淨灶及供物等、以瓶水作淨於己、以內供作淨灶及供物等、以內供作淨於己、加持火天供物、淨化不具相性之諸過失、點燃以麵糰作燈盞之酥油燈、以淨水作淨、令生威嚴、以風布令火熾燃、養火、加持吉祥草、供草並祈願、除障〕

（一）修業瓶 分九：（加持業瓶水、加持業瓶之供物、供養業瓶天、略讚、修業瓶水、酬謝供養業瓶天、略讚、祈助事業、逝回本處）

修十六圓點之業瓶方式，乃一、須準備以金銀鑽石等珠寶類所製不限顏色之瓶，或以水晶等白色材料所製瓶為最佳，若無則於瓶塗白色或將瓶置於白紙或白布上，乃至無法備辦時以心修想為白瓶亦

可。總之，瓶須無毒，於裝淨水後可以飲用及無缺口為最佳。二、瓶衣，乃若以上等綢緞作瓶衣為最佳。三、瓶之口飾，乃以無毒具鮮綠葉之樹枝或吉祥草、孔雀翎作口飾為最佳。四、瓶之頸飾，乃以皎潔白布或白黃紅綠藍五色布為最佳。五、瓶水，乃無毒能飲之水，若加些許藏紅花則最佳。六、瓶物，乃以牛生丸等四續部各各不混雜之裝入瓶內之加持物，簡稱為瓶料或瓶物。七、設置瓶，乃於已面前之檯桌上，先敷蓮花瓣，其上再敷吉祥草，於彼上置業瓶，於業瓶前，設置八供乃至三十六供。

● 加持業瓶水 分六：(淨化、修空、生瓶、生業瓶水及作業之誓言者、迎慧者、迎請權天)

1. 淨化

唵-瓦嘉瓏阿明瓏大-固那札李-哈拿哈拿-誨吽

(淨化瓶)

2. 修空

唵-柿捺瓦-秀齡-薩瓏瓦-齡瓏瑪-柿捺瓦-秀讀誦

3. 生瓶

成爲空性，從空性中，從姆(𑍇)字成具縮底大腹長頸能裝水等一切相性之大寶白瓶矣。

4. 生業瓶水及作業之誓言者

唵-大畢大畢-瑪哈大畢-柿哈 (二遍)

[唵爲具德、吉祥。大畢爲呼喚熱者母(具行河之異名)。大畢爲呼喚熱者母。

瑪哈爲大。大畢爲呼喚熱者母。柿哈爲安立於自續，一切善施或一切堅固義]

於天之具行河與瓶水成爲無別之上，於從姆(𑍇)

字成蓮花及從姆(𑍈)字成日輪上，於從青黑誨(𑍉)

字成怒且暴之一面二手，右持利劍左持罽索，以蛇及大寶裝飾且穿著象皮及虎皮裙，以右縮而於聚主爲墊之上於火堆內以怒士會圍繞而住之藍色不搖怒士之頂門舍（𑖀𑖃𑖄），於頸啊（𑖀𑖃𑖄），於意間誨（𑖀𑖃𑖄）。

5. 迎慧者

由意間誨（𑖀𑖃𑖄）字放光芒，從自性刹中迎請與修想相同之慧者，成無別矣。

6. 迎請權天

以從意間誨（𑖀𑖃𑖄）字放光芒，迎請權之諸天，祈求現在授權於此，以如是祈求，故而以云：

舍-瓦嘉璘撿瓦-阿毗泄嘉誨

（舍爲具德或吉祥。瓦嘉璘爲金剛。撿瓦爲自性。阿毗爲現在。泄嘉爲賜權或授權。誨爲五慧）

而授權，故而盈滿渾身，淨除諸垢，享受大樂，以餘之水漩於頭頂且全復原而成以不動（醒盛）作頭飾矣。

● 加持業瓶之供物 分四：（淨化、修空、生供物、加持）

1. 淨化

舍-瓦嘉璘阿明璘大-固那札李-哈拿哈拿-誨吼

2. 修空

唵-柿捺瓦-秀齡-薩礚瓦-齡礚瑪-柿捺瓦-秀讀誦

3. 生供物

成爲空性，從空性中，於從唵（𑖀）字成諸寬且廣之大寶器內，以唵（𑖀）字融化爲光而成從天物成之供德、灌足、花朵、薰香、油燈、嗅水、食物、樂器等諸，成自性爲空、相爲供物、功能於六根之行境生具特殊之無漏樂矣。

4. 加持（以咒及手印作加持。若無充裕時間，則八供亦可）

唵 阿礚鉛姆 啊誦

唵 巴迪姆 啊誦

唵 布夏貝 啊誦

唵 讀貝 啊誦

唵 阿盧給 啊誦

唵 釳拿帝 啊誦

唵 呢偉迪 啊誦

唵 夏巴大 啊誦

唵 礚巴 啊誦

唵 夏巴大 啊誦

唵 釳拿帝 啊誦

唵 礚薩 啊誦

唵 灑礚夏 啊誦

③ 供養業瓶天(若無充裕時間，則僅八供便可，且於尾以捨棄「爸璘帝佳誨」而於尾以僅唸「啊誨」作供養亦可。以下皆如是作)

唵-阿璘雅-阿佳兒-阿璘鉛姆-爸璘帝佳誨-柿哈

唵-阿璘雅-阿佳兒-巴迪姆-爸璘帝佳誨-柿哈

唵-阿璘雅-阿佳兒-布夏貝-爸璘帝佳誨-柿哈

唵-阿璘雅-阿佳兒-讀貝-爸璘帝佳誨-柿哈

唵-阿璘雅-阿佳兒-阿盧給-爸璘帝佳誨-柿哈

唵-阿璘雅-阿佳兒-釗拿帝-爸璘帝佳誨-柿哈

唵-阿璘雅-阿佳兒-呢偉迪-爸璘帝佳誨-柿哈

唵-阿璘雅-阿佳兒-夏巴大-爸璘帝佳誨-柿哈

唵-阿璘雅-阿佳兒-璘巴-爸璘帝佳誨-柿哈

唵-阿璘雅-阿佳兒-夏巴大-爸璘帝佳誨-柿哈

唵-阿璘雅-阿佳兒-釗拿帝-爸璘帝佳誨-柿哈

唵-阿璘雅-阿佳兒-璘薩-爸璘帝佳誨-柿哈

唵-阿璘雅-阿佳兒-灑璘夏-爸璘帝佳誨-柿哈

(唵為具德、吉祥。阿璘雅為聖者。阿佳兒為不搖。阿璘鉛姆等為供德等八供及五欲供。爸璘帝佳為各各受。誨為意金剛種子，亦表大樂。柿哈為安立於自續，一切善施或一切堅固義)

④ 略讚

於身藍色持劍及胃索 右縮左伸四魔甚摧毀

無搖不搖不具震搖之 不搖怙越具除禮拜讚

⑤ 修業瓶水

以捉執執繩而唸：

以從己之意間咒之鬘纏繞於執繩而前往策動瓶內
天之意續，故以從天身降注除魔劑之流而(心想)瓶
水成爲慧之除魔劑矣。

唵堅札瑪哈璘夏拿誨吽

盡力唸誦，若無空暇則至少亦須唸誦 21 遍。

⑥ 酬謝供養業瓶天

唵-阿璘雅-阿佳兒-阿璘鉛姆-爸璘帝佳誨-唵哈

唵-阿璘雅-阿佳兒-巴迪姆-爸璘帝佳誨-唵哈

唵-阿璘雅-阿佳兒-布夏貝-爸璘帝佳誨-唵哈

唵-阿璘雅-阿佳兒-讀貝-爸璘帝佳誨-唵哈

唵-阿璘雅-阿佳兒-阿盧給-爸璘帝佳誨-唵哈

唵-阿璘雅-阿佳兒-釧拿帝-爸璘帝佳誨-唵哈

唵-阿璘雅-阿佳兒-呢偉迪-爸璘帝佳誨-唵哈

唵-阿璘雅-阿佳兒-夏巴大-爸璘帝佳誨-唵哈

唵-阿璘雅-阿佳兒-璘巴-爸璘帝佳誨-唵哈

唵-阿璘雅-阿佳兒-夏巴大-爸璘帝佳誨-唵哈

唵-阿璘雅-阿佳兒-釧拿帝-爸璘帝佳誨-唵哈

唵-阿璘雅-阿佳兒-璘薩-爸璘帝佳誨-唵哈

唵-阿璘雅-阿佳兒-灑璘夏-爸璘帝佳誨-唵哈

⑦ 略讚

於身藍色持劍及胃索 右縮左伸四魔甚摧毀

無搖不搖不具震搖之 不搖怙越具除禮拜讚

⑧ 祈助事業

以瓶之口飾取水而淨化瓶，然後唸誦：

祈求於乃至供養燒施之諸事未完成之彼期間作消除諸障之事業歟。

⑨ 逝回本處

唵瓦嘉琰摩

(唵為身金剛種子。瓦嘉琰為金剛。摩為“回”之種子)

慧者逝回於自性處，誓言者化為光而與瓶水成一味矣。

(二) 修地儀軌 分五：(修空、生金剛地基、令地基堅固、除障、無上淨化)

① 修空

已正住於大圓點之猷釗慢，故而若以前未曾作燒施之處，則以右手持金剛而觸於地而誦：

唵鯨姆

(唵為具德。鯨明為地，故而鯨為地之名字初字。姆為空之種子，表成為空)

地基成為如虛空界般自性空性矣。

② 生金剛地基

誨毘誨 地基成為粗細金剛塵之自性矣。

(誨為空性悲愍無別意金剛之種子，亦表五慧。毘為地輪之種子，表地基。誨為空性悲愍無別意金剛之種子，亦表五慧，乃表空性悲愍無別之金剛自性)

③ 令地基堅固

唵-瑪迪脬-瓦嘉琰掄瓦-瓦嘉琰綁齡-誨

(唵為具德。瑪迪為欲界天。脬為主。瓦嘉琰掄瓦為金剛自性。瓦嘉琰為金

剛。綁紮爲繫縛。誨爲空性悲愍無別之種子，亦表堅固自性)

地基繫於金剛自性而作爲堅固矣。

④ 除障 (此乃以皆俗諦而淨化)

唵啊誨-唵-哈拿哈拿-瓦嘉璘-固璘齋-誨吼

(唵啊誨爲身語意三金剛種子。唵爲具德。哈拿哈拿爲刺刺或誅滅誅滅。瓦嘉璘爲金剛。固璘齋爲怒士。誨吼爲戮、警覺、策勵)

以金剛怒士除諸障礙矣。

⑤ 無上淨化 (此乃以勝義諦淨化)

地等各種諸法於空性成一味矣。

(三) 造供養猛燒施之壇城 (猛壇城)

乃須先乞作燒施之地，若曾經作過燒施，則不須乞地，亦不須重新加持，若彼地基未曾加持，則須先加持，故而加持之方式，乃於火灶之用地，先設置地神三器皿、灑淨等四水、灑淨之吉祥草束、內供、白芥子、淨水或業瓶及前次燒施之灰土置於桌或檯上。若已修業瓶，則不必修淨水。若未修業瓶，則須修淨水，故以乾淨水與紅花混合而置於業瓶或潔淨器皿，且以薰香薰彼而唸誦乞地及加持之儀軌等。

其外，作燒施之場所若先前未曾作過淨化場所 (地基)，則亦須先行淨化場所，故而若時間足夠，則以修嘎檔十六圓點之廣自生猷釵而作淨化地基。若時間不充足，則以瞬間頓生而作淨化地基。

淨化地基畢，復次，猛灶壇城之製造方式，亦有繪畫式、挖掘式、堆砌式等三種。

其中，繪畫猛灶壇城，乃於裂地、鹽地、粗糙地、天然黑色地

或塗爲黑色之地基上，以毒血塗抹，以造具正方形小台之長寬各二肘之猛火灶而先尋灶之中央，然後以三十二指量之粉線從灶之北邊至南邊拉直而彈，故成具指量之第一淨線。

其餘第二淨線及諸角線皆如平常線般作。

從第一淨線之正中央，以半徑十二指之線轉一圈而作圓。

雖三角形法源之端須朝北或主持法會之學官若猷釵堅固，則法源之面角須正朝向學官之面，然除彼外，其餘主持法會之諸學官，則僅能使用三角形法源之端須朝南，否則將遭凶險。若端朝南，則從北先作圓圈。若端朝北，則從南先作圓圈。以彼從淨線接觸處之十二指在北南或東西圓線上彈雞足，於彼上拉一橫線。復次，法源之端無論朝南北何方，皆從淨線及圓線交接接觸各拉一橫線，而成各邊具二十指之三角形。

復又，於彼十二指再加六指而轉一圈。

再加六指轉一圈。於彼二圓線上，從依與法源之端之朝向相同之南北淨圓線接觸以抓粉線而於北東圓線上取雞足而拉橫線，故成爲具三指寬之邊沿。

復加三指而如彼拉橫線，故成爲引口。

從灶之中央轉一圈而觸於三角之內邊粉線。

復次，於淨線角線間之圓圈上，各作象徵。從彼諸上，於八方隅之圓圈上各拉一粉線，故成爲武器輪般之具八尖端之黑色蓮花。

從中央以二指畫圓圈之內，繪畫長四指量之怒士金剛。

於引口亦以作怒士金剛鬘而圍繞。

從法源之北或南之外，棄一指半而以中央量尋四角之雞足而作小台之正方形之線。於四角則以朏月金剛裝飾。

雖挖掘式及堆砌式，拉灶粉線之方式，皆如繪畫式猛灶壇城，然而挖掘，乃以深十指橫量以上隨己方便而以順轉方式挖能容

納猛灶之寬之正方形，且挖掘前，若於夜間觀看大腹行神之眾兆而掘，則最佳矣。

至於堆砌式，乃以泥土等材質四指高以上隨己方便而堆能容納猛灶之寬矣。

那麼蓮花、壇城之顏色、裝飾等皆必須依照德無比玫瑰嘎檔派及敕誨法之王之圖案而作，則最佳矣。

復次，灶之外內皆盡量以混合五除魔劑之黑色土、屍灰、驢及駱駝等之糞塗。灑佈惡嗅或無嗅之藍色或紅色之花、穀殼等。若作現行(誅度)，則須具裂痕且長十指量之具鹹之木、具苦之木、具辣木、具刺之木或燒屍之木塊，二端須銳利，以毒血及菜油或芥子油塗抹，從邊沿上以三角形方式累疊無生物之木柴。

於彼累疊柴薪塗毒血，且於其外圍以具驢及駱駝等之糞及具黑色除魔劑之黑嗅加以塗抹，且灑佈黑色零散花朵。

(四) 設置學官座、供品及法器

乃不僅以磚造或以鐵造或繪畫之猛壇城須坐北朝南，甚至主持燒施學官之座亦須朝南，故而須設置主持燒施學官之高低適當之座。因為猛燒施壇城乃黑色，故而學官須面向壇城之南，坐而供養燒施，所以學官之座必須從壇城北面向南設置，且彼座亦須黑色，若彼座非黑色，則於其座上須鋪蓋黑布。須於其座前設置桌子，若彼桌非黑色，則亦須以黑布鋪蓋桌子，於桌上從學官之左至右，設置舀勺、灌勺、業瓶、養火器具(黑色風布，或息盛權猛皆以綠色風布)、內供、金剛、鐸鈴、鼗鼓及穀盒，並準備人脛骨號、鼓、鉞、噴吶等樂器。並須於猛壇城之火灶與座桌之間，設擋火牆或擋火板，且須於彼擋火牆靠近灶之面，繪畫黑色武器輪及於武器輪下寫誨(𑖀)字。

若條件許可，則於學官之右前方，亦是猛壇城之西側，不被火燒著之處，設置高度至胸之黑色供桌，或其上鋪有黑色布料之供桌，於供桌上依次設置供品。為供養對自本尊天，而於供桌之南面之第一排，乃從供桌之左側至右側間，設置十六圓點本尊之十六個食子，悉為具四瓣，顏色為紅，且以肉血作飾。或者於一盤中，設置一個大食子，於其周圍設置十五個小食子，或者於一盤中，設置同樣大小之十六個小食子亦可。

於供桌之第二排，從供桌之左側至右側間，於顛器或黑色圓形陶碗中，設置對生之灑淨、洗面、供德、濯足、花朵、薰香、油燈、嗅水、食物、樂器等供品。於第三排，則從供桌之右側至左側間，設置自生之灑淨、洗面、供德、濯足、花朵、薰香、油燈、嗅水、食物、樂器等供品。其中四水，乃於以碎裂之瓷碗等黑色三器皿(灑淨與洗面作於一杯)中，以牛驢之尿、血與臭味之水混合之供德等。五受用品之花，乃具臭味或無香之黑花。薰香，乃以龍腦、芸香與大肉混合而成。燈，乃以人脂，或蔓菁油、菜油、清油、牛油等點燃。嗅水，乃以牛膝等與血混合而成。食物，乃以辣味食物、血、肉作成。樂器，乃以脛骨等製成之樂器。於此，若以廣式，則對十六圓點每個各設一組供品，及於諸資糧田設置一組供品，共十七組。

於第三排自生供品之後面，設置供養壞依及越壞依天之焚物乃從供桌之南側至北側間，於靠近猛壇城處之第一列(最內列)，於供桌上之顛器，或黑色圓形陶碗中，依次設置浮木、酥油、芝麻、多節草、米類、酸奶食(酸奶混合穀粉)、吉祥草、芥子、大麥、青稞、豆類、小麥，以上十二種供物乃稱為「十二大供物」。於第二列設置特殊供物，乃除十二大供物外之所有供物。若供桌長度不足，則於第一列設置浮木、酥油、芝麻、多節草、米

類、酸奶食六種焚物。於第二列設置吉祥草、芥子、大麥、青稞、豆類、小麥六種焚物。於第三列設置特殊供物。

於供桌之北面，從供桌之右側至左側，設置以肉血作飾之紅色三角形火天食子，及以屍灰等作之黑色牙劑（護齒食子、固齒食子），於二食子前，從食子之右側至左側，依次設置灑淨、洗面、供德、濯足、花朵、薰香、油燈、嗅水、食物、樂器等供品，材料內容與越壞依之供品相同。

其中：

1. 浮木：乃如《金剛走空續》中所說般，置具乳之浮木，亦稱「乳木」、「細木」、「薪木」、「吃施木」、「燒施木」、「令饜木」、「入木」、「木篋」、「焚木」、「焚柴」、「焚薪」等矣。總之，用於供養燒施之浮木，乃須具乳，若無法尋得自然具乳之木，則噴堪食之乳於木亦可。其中，山豆根或刺藤（螳螂樹）或小蘗等具苦具鹹具辣具刺之木，或具裂痕之燒屍木，乃最佳之浮木。至於浮木之長度乃須學官或施主之十指量，作成三角形，根及梢兩端作甚銳利，且以菜油與血混合而塗。
2. 酥油：乃人、牛、狗、馬、魚等動物之脂，條件不足則以菜油與血混合。
3. 特殊供物：乃若誅敵，則須盡量準備所辦之足跡土或頭髮或指甲或具汗之衣等，其外亦須駱駝、驢、家雞之脂、刺木、骨粉等諸物混合鹽而以毒血塗抹。

若無甚多特殊供物，則設一兩種少許特殊供物便可。因為供養燒施時，三物不可缺少，一酥油、二浮木、三特殊供物，所以務必設置彼三也。

其外，為供火天及越壞依之黑色等雙衣，若無則以黑布等布料代替。

所謂供養燒施，乃並非以焚物多寡而言，而是以唸誦一次燒施之咒及頌，並同時供焚物一次，方才算為一次供養燒施，因此採購適當焚物便可。

復次，對彼諸供器及供物皆灑佈具外內除魔劑之黑色嗅水。所謂內五除魔劑乃大嗅、嗅水、紅菩提心、骨髓、白菩提心。外五除魔劑乃鮮乳、酸奶、酥油、蜂蜜、紅糖或白糖。

其外，設置敵之俑像，以猛燒施種種焚物、敵者之排泄物、硝石、大灰、火炭（墳場燒用過為最佳）、穀殼（米糠等）糝和麵粉造敵者之全身俑像，於俑像之意間以毒（不犯國法之毒物）、以戰場或刑場所得灰混合黑墨水而書寫敵名，並書寫欲令敵者痛苦、疾病、衰耗、傷殘、滅絕等猛業目的文字，敵者俑像更以毒血塗抹。然後以鐵等製一鍋（最善為鎮魔孔），器中設置能漏血液之三角形血塊或肉塊，尖一角朝向敵者。再於血塊或肉塊之中央安置敵者俑像，俑像之面向於平邊。另外以黑色等布覆蓋鍋器，放置於猛燒施爐灶之左邊。

作猛燒施之最佳時間為二十九日等凶日之半夜，且於己之鼻氣右行時之開頭。

作猛燒施時，首先，度之裝備、順緣等用具悉皆必須聚集，然後學官面向南，凡是學官面之所對，即為南方。

若先前已修業瓶，則於此不必再修，若尚未修，則於此修，同時於諸供物以薰香薰之。

於正式燒施前，作燒施學官乃以作現相七法等之坐形入座而修。於正式燒施時，則無墊而以怒士跏趺坐（以右腳壓左腳）、上牙咬下牙、眼臉現大凶相而視，且具怒紋，以忿怒心而戴黑帽、著骨飾及黑衣，以血或水令濕而穿。並且心中主要乃想若十惡不赦之敵活越久，則對勝教及具心危害越大，因此若彼敵離彼般之不善惡業，則多麼好之因之動機，乃須具大悲愍。且時之

動機，乃須以忿怒心，於速速誅度此諸具極大罪者之想而作現行之業，乃至極重要。

所謂十惡不赦之十惡，乃1.破壞勝教、2.貶抑三寶、3.劫奪集善財、4.破斥大乘、5.戕害上師、6.挑撥金剛兄、7.障礙取驗、8.絕無慈悲、9.背棄誓言及戒律、10.邪見於業果。

所誅敵者，若非十惡不赦者，則須多加斟酌審慮，不可貿然作誅業，否則徒造惡業，反招惡果。

作燒施學官執金剛及鐸鈴，面向猛壇城，並且不可閒語、嬉笑，端正而從加持金剛及鐸鈴起至燒施圓滿間，手中執持金剛及鐸鈴不離。

若壇城及學官之面向，因環境等關係，無法向南方，則以方便而坐，凡是學官面之朝向，想為南方便可。

(五)加持金剛及鐸鈴

乃學官以右手拇指、無名指挾持金剛於意間作加持金剛故唸誦：

金剛乃方便，鐸鈴是智慧，故彼二皆亦為勝義菩提心之自性也。

唵-薩瓏瓦-大袖釳大-斯唵瓦嘉瓏-薩瑪耶-

帝叉欽夏齶-齶瓏雅明-黯黯黯黯黯-誨誨誨吽-

柿哈

(唵為具德或吉祥。薩瓏瓦為一切。大袖為如是、如實、如彼。釳大為逝、走、去、到、達、抵、到來、已來。大袖釳大，字面翻譯為：如是逝；義為：逝如是者；簡略為：逝如。斯唵為成就。瓦嘉瓏為金剛。薩瑪耶為誓言。帝叉為加持或入。欽夏為此或堅固。齶為汝或唯。齶瓏雅明為持歟。黯黯黯黯黯表醒盛之五慧。誨誨誨表身語意與不可分別大樂勝慧。吽為表前面一切義明瞭、令樂空無別之慧顯明，且亦作摧毀不順方。柿哈乃具消除罪及令增長善等功能，故而建立或勸慰或蘇息等)

以左手拇指、無名指持鐸鈴且令鈴口向上而置於左腕加持鐸鈴故唸誦：

唵-瓦嘉琺-給札-誨

(唵爲具德。瓦嘉琺爲金剛。給札爲鐸鈴。誨爲三金剛種子，表五慧及自續)

以右手拇指及無名指挾持金剛於心間且以右繞方式擲掬金剛並唸誦：

令金剛薩埵等悅矣

誨

**以金剛掬擲優美 而令具心離愚癡
乃爲法之解脫果 是以歡喜執金剛**

以右手持金剛從北方起，掬擲八方，右繞一圈，表東等四方，左轉一圈，表東南等四隅。且唸誦：

誨誨誨呼呼呼

(持金剛自北方起，掬擲八方。右繞一圈，表東等四方。左繞一圈，表東南等四隅。誨誨誨表身語意不可分別。呼呼呼表令小中大三種士夫脫離輪迴)

以右手拇指、無名指捻持金剛之臍住於心間或右腕，或仍掬金剛，且以左手持鐸鈴，以鈴舌向八方搖振，而誦下咒：

**唵-瓦嘉琺-齡琺瑪-琺喇大-爸琺琺喇大-
洩爸琺琺喇大-薩琺瓦鞞齡-謝大琺-
爸琺嘉李喇-爸琺嘉娘-爸琺明大-拿達-
怖齡瓦-瓦嘉琺薩埵-頸達雅-薩度夏喇-
誨誨誨呼呼呼-怖哈**

(唵，乃吉祥等義及代表身語意三金剛。瓦嘉琺，乃金剛，金剛乃代表空性。齡琺瑪，乃法。琺喇大，乃響或鳴。爸琺琺喇大，乃甚極響或鳴。洩爸琺琺喇大，乃於諸甚極響或鳴。薩琺瓦，乃一切。鞞齡，乃醒盛。謝大琺，乃剎。爸琺嘉李喇，乃甚極搖動。爸琺嘉娘，乃智慧。爸琺明大，乃去往

彼岸。拿達，乃聲。姊捺瓦，乃自性。瓦嘉璘，乃金剛。薩埵，乃勇心。頸達雅，乃心。薩度夏那，乃普悅。誨誨誨，乃表身語意不可分別。呼呼呼，乃表令小中大三種士夫脫離輪迴。姊哈，乃吉祥等義及代表身語意三金剛)

(彼咒乃分八段落，故稱“八段咒”，第一段為“唵-瓦嘉璘-捺璘瑪-璘那大”。第二段為“爸璘那那大”。第三段為“母爸璘那那大”。第四段為“薩璘瓦鞞捺-謝大璘”。第五段為“爸璘嘉李那”。第六段為“爸璘嘉娘-爸璘明大”。第七段為“拿達-姊捺瓦”。第八段為“瓦嘉璘薩埵-頸達雅”)

(六)以瓶水作淨灶及供物等

乃作燒施之學官以己右手持吉祥草，以吉祥草梢從業瓶取淨水而從己之左開頭而往右繞灑三次淨水作淨燒施之灶壇城、舀勺、灌勺、諸供物，同時唸誦不搖怒士王咒：

唵堅札瑪哈璘夏拿誨吽 (三遍)

(七)以瓶水作淨於己

乃作燒施之學官以己右手持吉祥草，以吉祥草梢從業瓶取淨水而從己之左開頭而往右繞灑三次淨水作淨己身，同時唸誦不搖怒士王咒：

唵堅札瑪哈璘夏拿誨吽 (三遍)

(八)以內供作淨灶及供物等

若有設置內供，則以己之左手拇指頭及無名指頭相接而以左繞三次攪拌沾取內供而亦從己之左開頭而往右繞灑三次內供作淨燒施之灶壇城、舀勺、灌勺、諸供物，同時唸誦不搖怒士王咒：

唵堅札瑪哈璘夏拿誨吽 (三遍)

(九)以內供作淨於己

若有設置內供，則以己之左手拇指頭及無名指頭相接而以左繞三次攪拌沾取內供而亦從己之左開頭而往右繞灑三次內供作淨己身，同

時唸誦不搖怒士王咒：

唵堅札瑪哈璘夏拿誨吽 (三遍)

於此，若時間及人力充裕，則由供官或侍者依照次第，以雙手捧持業瓶、內供，立於學官面前，以方便使用。

(十) 加持火天供物 分四：(淨化、修空、生供物、加持)

以吉祥草取業瓶水灑於火天之供物而作淨化

一 淨化

唵堅札瑪哈璘夏拿誨吽

二 修空

唵-柿撻瓦-秀齡-薩璘瓦-齡璘瑪-柿撻瓦-秀讀誨

三 生供物

成爲空性，從空性中，於從唵 (ॐ) 字成諸寬且廣之大寶器內，以唵 (ॐ) 字融化爲光而成之洗面、灑淨、供德、濯足、花朵、薰香、油燈、嗅、食物、樂器等諸成自性樂空、相具內供及供物各各之相、功能於六根之行境生具特之樂矣。

四 加持 (以各各之咒及手印作加持)

唵 布璘夏 誨 啊誨

唵 阿佳瑪 誨 啊誨

唵 阿璘鉛姆 誨 啊誨

唵 巴迪姆 誨 啊誨

唵 布夏貝 啊誨
唵 讀貝 啊誨
唵 阿盧給 啊誨
唵 釳拿帝 啊誨
唵 呢偉迪 啊誨
唵 夏巴大 啊誨
唵 瓔巴 啊誨
唵 夏巴大 啊誨
唵 釳拿帝 啊誨
唵 燃薩 啊誨
唵 灑燃夏 啊誨

(土)淨化不具相性之諸過失 分五：(洗滌諸供物、洗浮木、洗酥油、洗穀、洗其餘供物)

一 洗滌諸供物

乃以金剛拳伸二中指而端相接觸或示於諸焚物，且以唵誦：

唵唵娑哈

而洗滌諸供物。

(唵爲具德。唵爲具色諸物。娑哈爲建立或一切堅固)

一 洗浮木

乃以唵誦：

唵啊娑哈

而洗浮木。

(唵爲具德。啊爲語金剛種子，故稱爲生除魔劑，表浮木。娑哈爲建立或一切堅固)

③ 洗酥油

乃以唸誦：

唵 斫 璫 埵 哈

而洗酥油。

(斫爲具德。璫爲德，表酥油。埵哈爲建立或一切堅固)

④ 洗穀

乃以唸誦：

唵 姆 埵 哈

而洗穀。

(唵爲具德。姆爲受用、好吃，表穀類。埵哈爲建立或一切堅固)

⑤ 洗其餘供物

乃以唸誦：

唵 固 璫 固 璫 埵 哈

(唵爲具德、吉祥。固璫固璫爲賜予賜予或作作，此表亦洗其餘。埵哈爲建立或一切堅固)

諸供物之不具相性之一切過失悉皆淨化而成空性，從空性中，諸焚燒物雖本質爲五慧除魔劑之自性，然而相成爲誅度敵障之肉骨山及血脂大海矣。

唵 啊 誨

而加持諸供物。

⑥ 點燃以麵糰作燈盞之酥油燈

乃以唸誦：

唵 啊 誨 (三遍)

而加持從燒屍木取之火，或從屠戶取之火，或從劣種(鐵匠、獵戶、漁家、盜匪等)取之火，或從集善團爐灶內取之火，或從寺取之火隨一，且置於器皿，點燃以麵糰作燈盞之酥油燈。

(三)以淨水作淨

乃以唸誦業咒：

唵堅札瑪哈璘夏拿誨吽

(三遍)

且以淨水而作淨。

(四)令生威嚴

復次，彼酥油燈偕與潔淨且至極乾之草束放入灶壇城內。同時以唸誦：

唵瓦嘉璘灸兒灸兒誨

而令生威嚴。

(唵爲具德、吉祥。瓦嘉璘爲金剛。灸兒灸兒爲熾燃熾燃。誨爲空性悲愍無別意金剛之種子，亦表五慧)

(五)以風布令火熾燃

以唸誦：

誨

而以風布令火熾燃。

(六)養火

乃以唸誦業咒：

唵堅札瑪哈璘夏拿誨吽 (七遍)

且以七次滿灌勺之酥油供於猛灶而養火。

(七)加持吉祥草

諸吉祥草執於二手合掌(拇指插入掌中虛心合掌，指端朝前)之間(以兩手合掌之右左八指將吉祥草以豎立方式作挾持)。

以唸誦：

唵瓦嘉琰薩埵啊（七遍）

而加持吉祥草。

（**唵**為具德、身金剛種子。**瓦嘉琰薩埵**為金剛勇心。**啊**為語金剛種子，亦表以除魔劑加持）

(六) 供草並祈願

以唸誦：

唵

此吉祥乃潔且善 是令清淨諸淨天
且令三稀勝歡悅 從地生之葉精華
故祈消除吾之諸 一切障礙令吉祥

（誦三遍）

以一雙一雙梢相併之藍綠無垢無裂葉無殘缺不太長之吉祥草，從己之左方開始，以第一雙之吉祥草與己面向相同根坐北梢朝南而置於灶口台之東邊沿上。第二雙之吉祥草則根坐東梢朝西而置於灶口台之南邊沿上。以第三雙之吉祥草根坐南梢朝北而置於灶口台之西邊沿上。以第四雙之吉祥草根坐西梢朝東而置於灶口台之北邊沿上，且須以前草梢接後草根之方式佈置。並以牛耳般之不太長之吉祥草之根坐北梢朝南之方式鋪蓋灶眼（灶孔，即灶上出火出煙處）。

(七) 除障

乃以持金剛及鐸鈴之手合掌以唸誦：

祈求金剛薩埵越具除消除一切障礙且令成吉祥矣。

而祈禱。

以上乃預備之儀軌矣。

貳.正式 分二：(壞依火天之燒施、越壞依火天之燒施)

一、壞依火天之燒施 分十四：生壞依誓言者火天、迎請慧者火天、請住、除隨障、以四水供養、慧誓成無別、以四水供養、獻六供、讚、誥誓、以姆及誨裝飾、供養燒施、供養洗面、供養灑淨。

(一)生壞依誓言者火天 分三：(淨化、修空、生誓言者火天)

●淨化

以業咒：

唵堅札瑪哈瓞夏拿誨吽

而淨化。

●修空

唵-柿撻瓦-秀齡-薩瓞瓦-齡瓞瑪-柿撻瓦-秀讀誨

●生誓言者火天

灶成爲空性，從空性中，從黑色誨 (𑖀) 融化而成具邊沿及引口之三角形黑色慧灶，於引口以金剛鬘圍繞，於四角以朧月金剛裝飾，清澈且無礙矣。於灶內於從姆 (𑖂) 字生之三角形火之中央雜色蓮花及月上，從姆 (𑖂) 字生之黑蓮以姆 (𑖂) 字作裝飾，彼全復原而成一面四手，以右二手持黑蓮及晶鬘、左二手持淨瓶及螺，以黑色絹衣及以珍寶飾作裝飾，於意間三角形火以姆 (𑖂) 作裝飾之具至極靜姿態之紅色(與業相同，黑色亦可)火天。

(二)迎請慧者火天

於從意間種子放光芒之端，以欲帝怒士從東南迎請

與修想相同之以正直士眷屬圍繞之慧者火天。

以右手作施無畏手印而拇指向己招手。

舍

來臨來臨大精靈 天正直士勝淨族

特爲啖享燒灌食 於此乃祈令正悅

(三遍)

(三)請住

舍札給誨嘉

(舍爲具德。札給爲欲，表欲帝怒士，亦表火天。誨爲樂空種子，亦表五慧。
嘉爲至)

住於灶之火隅之引口之吉祥草墊矣。

(四)除隨障

乃以唸業咒：

舍堅札瑪哈璘夏拿誨吼

而除跟隨之諸障。

(五)以四水供養

舍-啊頸-爸璘瓦璘瑟嘎姆-布璘夏緝-

爸璘帝佳誨-柿哈

舍-啊頸-爸璘瓦璘瑟嘎姆-阿佳瑪緝-

爸璘帝佳誨-柿哈

舍-啊頸-爸璘瓦璘瑟嘎姆-阿璘給姆-

爸璘帝佳誨-柿哈

唵-啊頸-爸然瓦然瑟嘎姆-巴迪姆-
爸然帝佳誨-柿哈

(六) 慧誓成無別

瓦嘉然-唎固夏-嘉

(瓦嘉然爲金剛。唎固夏爲鈎。嘉爲勾)

唵-瓦嘉然-巴夏-誨

(唵爲具德、吉祥。瓦嘉然爲金剛。巴夏爲胃索。誨爲融)

唵-瓦嘉然-布札-姆

(唵爲具德、吉祥。瓦嘉然爲金剛。布札爲鎖鍊。姆爲縛)

唵-瓦嘉然-釧札-呼

(唵爲具德、吉祥。瓦嘉然爲金剛。釧札爲鐸鈴。呼爲喜)

與誓言者成無二矣。

(七) 以四水供養

唵-啊頸-爸然瓦然瑟嘎姆-布然夏姆-

爸然帝佳誨-柿哈

唵-啊頸-爸然瓦然瑟嘎姆-阿佳瑪姆-

爸然帝佳誨-柿哈

唵-啊頸-爸然瓦然瑟嘎姆-阿然鉛姆-

爸然帝佳誨-柿哈

唵-啊頸-爸然瓦然瑟嘎姆-巴迪姆-

爸然帝佳誨-柿哈

(八) 獻六供

舍-阿拿耶-阿迪拔雅-阿迪拔雅-阿毘夏-阿毘夏-
瑪哈矽璦耶-哈拔雅-嘎拔雅-拔哈拿雅-
瓦嘉璦-布夏貝-爸璦帝佳誨-唵哈

舍-阿拿耶-阿迪拔雅-阿迪拔雅-阿毘夏-阿毘夏-
瑪哈矽璦耶-哈拔雅-嘎拔雅-拔哈拿雅-
瓦嘉璦-讀貝-爸璦帝佳誨-唵哈

舍-阿拿耶-阿迪拔雅-阿迪拔雅-阿毘夏-阿毘夏-
瑪哈矽璦耶-哈拔雅-嘎拔雅-拔哈拿雅-
瓦嘉璦-迪呬-爸璦帝佳誨-唵哈

舍-阿拿耶-阿迪拔雅-阿迪拔雅-阿毘夏-阿毘夏-
瑪哈矽璦耶-哈拔雅-嘎拔雅-拔哈拿雅-
瓦嘉璦-釗拿帝-爸璦帝佳誨-唵哈

舍-阿拿耶-阿迪拔雅-阿迪拔雅-阿毘夏-阿毘夏-
瑪哈矽璦耶-哈拔雅-嘎拔雅-拔哈拿雅-
瓦嘉璦-呢偉迪-爸璦帝佳誨-唵哈

舍-阿拿耶-阿迪拔雅-阿迪拔雅-阿毘夏-阿毘夏-
瑪哈矽璦耶-哈拔雅-嘎拔雅-拔哈拿雅-
瓦嘉璦-夏巴大-爸璦帝佳誨-唵哈

(舍爲具德及身金剛種子。阿拿耶爲火天。阿爲明憶。迪拔雅爲天界供物。
阿毘夏-阿毘夏爲周遍周遍，即說遍滿地及天空。瑪哈矽璦耶爲大具德。
哈拔雅爲焚物。嘎拔雅爲作供養。拔哈拿雅爲變爲種種。瓦嘉璦爲金剛。)

布夏貝~夏巴大為花乃至音樂等六供。爸琿帝佳為各各受。誨為意金剛種子，亦表大樂。焯哈為建立或一切堅固)

(九) 讚

於壞依自在淨王怙子	以火天王欲帝作授權
作持以最勝智慧焚燒	諸煩惱火天以全敬揖
淨者壞依怙之子	火天王勝正直士
為救所有諸精靈	故以悲愍而化身
成明咒正直士式	焚燒煩惱智慧光
如劫火般威赫燄	並具現知神變足
騎方便化身山羊	誦明咒且持數珠
持具除魔劑淨瓶	於諸法除魔劑涼
遠離過失行於淨	雖住壞依亦離憂
雖得靜亦大悲愍	以彼故讚亦禮矣

(十) 誥誓

唵-瓦嘉琿-阿拿兒-瑪哈-鯨大-灸兒灸兒雅-
薩琿瓦-掄明姆-固琿-薩琿瓦-讀姆-誨-吼-
帝然夏雅-嘉誨姆呼-薩瑪雅-姆-薩瑪雅-姆
 (誦三遍)

以誦三遍而誥誓矣。

(唵為具德；瓦嘉琿為金剛；阿拿兒為火天；瑪哈鯨大為大淨天；灸兒灸兒雅為熾燃熾燃；薩琿瓦為一切；掄明姆為化為灰塵；固琿為作；薩琿瓦為一切；讀姆為具惡毒；誨吼為戮、警覺、策勵；帝然為三；夏雅為露、液、宣；嘉為勾；誨為融；姆為縛；呼為喜隨；薩瑪雅為誓言；姆為汝；薩瑪雅為誓言；姆為我)

(土)以姆 (𑖀) 及誨 (𑖂) 裝飾

於火之天單股金剛黑色舌以姆 (𑖀) 字及於舀勺之口以黑色誨 (𑖂) 字借光芒作裝飾矣。

(土)供養燒施

●供酥油乃：

心想酥油為敵障之心血，投於火天之極大張口，猛然吞納，以下供酥油時皆與此相同。

二手結金剛拳豎食指成為怒士拳，且以右手持舀勺及左手持灌勺，不越膝蓋而作。以左轉灌注於大開之火天口。並以大聲唸誦：

**唵-阿拿耶-阿迪拔雅-阿迪拔雅-阿毘夏-阿毘夏-
瑪哈矽攔耶-哈拔雅-嘎拔雅-拔哈拿雅**

凡以嫉瞋等惡心惡行	破壞具德嘎檔派勝教
及諸持教尤其作危害	我師徒諸主眷之過去
諸敵逮捕於手及未來	諸敵牢記於心及現時
諸敵障之福榮華富貴	魂魄命壽皆瑪攔雅吼
其外對吾師徒諸主眷	財物富足圓滿作障礙
一切敵障皆瑪攔雅吼	

(七返)

(瑪攔雅為誅殺。吼為戮、警覺、策勵、降諸不順方)

於此階段觀察火燄，若有障礙，則以諸方法令火旺盛矣。

●供浮木乃：

雖此諸浮木為菩提心之本質，然以心想為敵障之脛骨及諸骨而投於火中，以此供養，故而心想火天極大張口，狼吞猛噉所投諸骨，以下供浮木時皆與此相同。

以組合一雙或單獨，以雙手或右手之拇指無名指作施勝手印而梢示於天而供。

諸浮木成爲菩提心之自性矣。

唵-阿拿耶-阿迪拔雅-阿迪拔雅-阿毘夏-阿毘夏-瑪哈唵耶-哈拔雅-嘎拔雅-拔哈拿雅

唵-菩提畢唵夏雅

(唵爲具德；菩提爲淨通；畢唵爲勝；夏雅爲興趣)

凡以嫉瞋等惡心惡行	破壞具德嘎檔派勝教
及諸持教尤其作危害	我師徒諸主眷之過去
諸敵逮捕於手及未來	諸敵牢記於心及現時
諸敵障之福榮華富貴	魂魄命壽皆瑪 <u>唵</u> 雅吽
其外對吾師徒諸主眷	光榮赫奕圓滿作障礙
一切敵障皆瑪 <u>唵</u> 雅吽	

☉ 供酥油乃：

唵-阿拿耶-阿迪拔雅-阿迪拔雅-阿毘夏-阿毘夏-瑪哈唵耶-哈拔雅-嘎拔雅-拔哈拿雅

唵-阿拿耶

(唵爲具德。阿拿耶爲火天或火)

凡以嫉瞋等惡心惡行	破壞具德嘎檔派勝教
及諸持教尤其作危害	我師徒諸主眷之過去
諸敵逮捕於手及未來	諸敵牢記於心及現時
諸敵障之福榮華富貴	魂魄命壽皆瑪 <u>唵</u> 雅吽
其外對吾師徒諸主眷	財物富足圓滿作障礙
一切敵障皆瑪 <u>唵</u> 雅吽	

供養以下猛之焚物時，心想為敵障之大肉等。

④供特殊供物乃：(供養以下猛之焚物時，心想為敵障之大肉等)

手勢供法與供油、供浮木方式相同，或類似芝麻、穀類、豆類等粒狀供物，則以右手仰掌，拇指壓小指，食指、中指、無名指相併直伸而取芝麻、穀類、豆類等粒狀供物投於火中作供養。若不方便時，可以裝於瀉勺而供。

心想諸特殊供物為敵障之全身，投於火天之極大張口，猛然吞噉，並且令敵障之心神，於無自性中，遷移至醒盛剎，獲得報化身之位，以下供特殊供物時皆與此相同。

**舍-阿拿耶-阿迪拔雅-阿迪拔雅-阿毘夏-阿毘夏-
瑪哈矽礪耶-哈拔雅-嘎拔雅-拔哈拿雅**

凡以嫉瞋等惡心惡行	破壞具德嘎檔派勝教
及諸持教尤其作危害	我師徒諸主眷之過去
諸敵逮捕於手及未來	諸敵牢記於心及現時
諸敵障之福榮華富貴	魂魄命壽皆瑪礪雅吼
其外以吾師徒諸主眷	從無始起所積一切罪
及諸敵障皆瑪礪雅吼	

(三)供養洗面

舍-啊頸-爸礪瓦礪瑟嘎姆-阿佳瑪緝-爸礪帝佳誨-柿哈

(四)供養灑淨

舍-啊頸-爸礪瓦礪瑟嘎姆-布礪夏緝-爸礪帝佳誨-柿哈

二越壞依火天之燒施 分十四：(生越量宮及壇城誓言者、迎請慧者、慧誓成無二、獻座、迎請權天、七支供養、略願、略祝賀吉祥、獻十五供、

讚、祈加持、以誨裝飾、供養燒施、託事)

(一) 生越量宮及壇城誓言者

乃於供養越壞依火天時，若不結合壇城修供，則：

於火天意間，於甚極燄燃之三角火中央，於五色彩虹帳篷中央，於具千瓣白蓮之臍，俱備四方四門、欲台、磚、網鬘、半網鬘、埤坳、圍牆及牌坊等一切相性之越量宮殿。內之上及東爲白，南爲黃、西爲紅、北爲綠、下爲藍等各各顏色以己色般顯現，且相爲以具形之字遍滿而無間隙，於能見顏色及形狀不混雜而各各顯露之上方之一切字爲舍 (𑖀)、東爲瑪 (𑖂)、南爲胛 (𑖄)、西爲爸 (𑖆)、北爲美 (𑖈)、下方爲誨 (𑖊) 之越量宮殿中央，於從白色呬 (𑖌) 字成遍至虛空所遍之白蓮花上，白色阿 (𑖎) 字全復原而成相等蓮花臍之月輪，於彼之上，白色頸 (𑖐) 字全復原而成猶如虛空具離邊自性之白色圓點，彼全復原而成(第一圓點結構不可思議圓點) 以身遍至凡是虛空所遍之具十一面千手千眼，根面爲白、右面爲紅、左面爲綠。於彼上之中面爲綠、右面爲白、左面爲紅。於彼上之面，中爲紅、右爲綠、左爲白。於彼之上爲毗露獠牙，具三眼，紅黃之髮向上豎之黑色怒面。於彼之頂門，爲具頂髻之紅色靜面。根本手之元二於意間合掌，於右第二手持數珠，於第三手以從施勝手印降除魔劑之流而令諸餓鬼饜足，於第四手持輪。於左第二手

持蓮花，於第三手持淨瓶，於第四手持弓箭，其餘九百九十二手悉皆作施勝手印，於一一毛孔具無數醒盛之刹，於彼諸住無邊醒盛及菩薩，足以金剛跏趺而坐之結構不可思議之勝者大海大悲愍（眼目觀），以從三處之字放出光芒而作具心之無量義。

於彼之意間第二圓點三千無懼結構圓點，於如前之越量宮殿內，於蓮月上，從黃色唵（)字成具化身裝扮，右手作施救手印及左手作住平手印，雙勝以立而住於右左，說四諦之法且於甚多處以化身而作具心義，以甚多醒盛、菩薩、聞聲及自醒盛之聖者充滿彼宮殿周邊之大雪湖作現相大能者，且以從彼一切之三處字放光芒而消除所有六走之二種遮蔽借習氣。

於彼之意間第三圓點具雪圓點（亦稱為藏界圓點）於越量宮殿內，於蓮月座上，白色頸（)字全復原而成以正如是結構不可思議而住之十一面千手千眼勝者大海眼目觀。

於彼之意間第四圓點住屋圓點，於如前一切相性俱備之越量宮殿內，於蓮月上，從頸（)字成一面二手，面露笑容而略微傲態，身如晶般清澈，蔚藍色髮垂至肩膀，右手持白晶之數珠，左手持於晶杖端具千瓣白蓮花臍之月墊上以大坤母坐正位、作燈上師坐右、釋迦摩彌勝者坐左、千醒盛坐於千瓣之

標誌且二足以併姿而立之眼目觀。(彼四圓點乃稱為依壇城之圓點)

於彼之意間第五圓點(坤去智母圓點)於越量宮殿內，於蓮月上，從黃色阿(𑖀)字成一面四手，以右元手於意間作施救手印，以左元手作住平手印，以右手手持金剛，以左手手持書函，從口中隆隆說去智之聲，且令朗朗生確定於離化戲，以十方諸醒盛偕勝子圍繞之坤黃色去智母。

於彼之意間第六圓點(調魔能者圓點)於越量宮殿內，於蓮月上，從黃色姆(𑖃)字成具化身裝扮，右手作壓地手印，左手作住平手印，唯獨以十地菩薩眷屬圍繞之調魔能者。

於彼之意間第七圓點(四手眼目觀圓點)於越量宮殿內，於蓮月上，從白色頸(𑖆)字成一面四手，以元二手於意間合掌，以餘二手持晶鬘及白蓮，足以金剛跏趺而坐，以菩薩會眷屬圍繞之眼目觀。

於彼之意間第八圓點(綠度母或稱靜度母圓點)於越量宮殿內，於蓮月上，從綠色姆(𑖉)字成一面二手，右手作施勝手印，及左手以拇指及無名指持青蓮花於意間，以無量靜天女眷屬圍繞之綠度母。(彼四圓點乃四續部中屬於事續)

於彼之意間第九圓點(猛度母圓點)，於越量宮殿內，於蓮日上，從綠黑姆(𑖊)字成一面四手，以元二

手持鉞刀及頂骨，下二手持鼗鼓及天杖，穿著整張人皮、虎皮裙、六骨飾且以左伸而住，以無量猛天女會眷屬圍繞之綠黑猛度母，彼皆亦發誨及吼之聲，以舞蹈而搖地且震動。

於彼之意間第十圓點（不搖圓點），於越量宮殿內，於蓮日上，從青黑誨（𑖀𑖃𑖄）字成怒且暴之一面二手，右持利劍及左持胃索，以蛇及大寶裝飾且穿著象皮及虎皮裙，以右縮而於聚主爲墊之上，於火堆內以怒士會圍繞而住之藍色不搖。（彼二圓點乃四續部中屬於行續）

於彼之意間第十一圓點（阿帝夏怙主圓點），於越量宮殿內，於蓮月上，從白色誨（𑖀𑖃𑖄）字成本質能王，相具報身裝扮，持金剛及鐸鈴而以跏趺坐之阿帝夏怙主。於彼之面前，具報身裝扮之釋迦摩訶，於右四手眼目觀，於左綠度母，於後不搖怒士，於東南具邦哲大裝扮之阿帝夏大尊者，於西南具近善裝扮之棕敦巴勝者，於西北具乞善裝扮之絀氏嘉之智慧，於東北具乞善裝扮之庫敦精進不變，於上之部分住三傳承上師諸會。

於彼之意間第十二圓點（棕法王圓點），於越量宮殿內，於蓮月上，從白色頸（𑖀𑖃𑖄𑖅）字成具報身相，住於舞裝，身如晶般清澈，且於明亮之面如實般顯現三稀勝之影像，具年滿十六歲之年齡，右持白蓮花

左持鐸鈴，足以跏趺而坐之捺氏大法王，於彼面前，有若以外看則與己相同之四位白色童子，於右四位黃色童子，於左四位綠色童子，於後四位紅色童子，若以內看則爲三昆仲等，若以密看則五族之本質。於上之部分，三傳承之諸上師及秘密慧等甚多走空會皆正如飛行刹所作般而跳各種舞姿。

於彼之意間第十三圓點（慈氏勝者圓點），於越量宮殿內，於蓮月上，從黃色娑（𑖀）字成具乞善相，身著三法衣，具賢相及喻形，作說法手印，以虛空無垢及眼目觀聖者二具乞善裝扮而立住於右左之慈氏勝者。於上之部分，以無阻聖者等廣行派之諸傳承上師會住。從口發去智之諸深敕，且對彼之義以無散亂而於天處等以化無量化身而將諸所調置於不顛倒之地道。

於彼之意間第十四圓點（龍修怙主圓點），於越量宮殿內，於蓮月墊，從似純金般之唵（𑖀）字成出家具化身裝扮及頂髻，以七蛇頭冠作美飾，二手具法輪手印，足以跏趺而坐。以阿帝夏大尊者及眼目觀聖者二具乞善相住於右左之黃色龍修怙主。於上之部分，以至尊柔德音及月稱等深見派之諸傳承上師會化甚多化身，復又消失於不悟之界且以清楚顯現各各之身相而說有詮及無詮之各種法。（彼四圓點乃屬於四續部中猷釳續）

於彼之意間第十五圓點（持金剛勝者圓點），於越量宮殿內，於以獅擊之大寶座上，於蓮花日月墊，從青黑誨（𑖀𑖃𑖄）字成具報身裝扮，於意間以交叉而持金剛及鐸鈴，足以金剛跏趺而坐。以具報身裝扮之雙勝站立於右左之藍色持金剛勝者。於上之部分，以取驗加持傳承之上師帝魯巴、拿陁巴等尤其以寶鬘傳承之諸上師圍繞而住。（彼圓點乃屬於四續部中無上猷釤且彼五圓點亦稱根傳上師圓點）

於彼之意間第十六圓點（法身醒盛圓點亦稱入雙圓點），於如前般美且悅意越量宮殿，具力及無畏等自性之中央，於蓮月墊，黃色誨（𑖀𑖃𑖄）字全復原而成己爲具無漏慧，以跏趺及住平而住之報身相之黃色法身醒盛，以從法界中不搖動而以出無勤自成身語意之所有事且以化甚多化身而住於彼越量宮殿。（彼圓點乃稱爲入雙菩提心之圓點，亦屬於四續部中無上猷釤）

自己於主之心中引菩提圓點，且清晰大如芥子，彼以漸漸壯大而於寬且高及清澈閃亮之大寶器內，己之心黃色圓點大如豌豆，清澈且明亮，盪漾搖動且如牽拉般，以彼漸漸壯大而圓點之大海如純金般清澈且平坦，基堅固、廣闊、範圍大，能顯一切影像矣。

於十六圓點之諸天會之頂門以白色舍（𑖀𑖃𑖄）字，於頸以紅色啊（𑖀𑖃𑖄）字，於意間以藍色誨（𑖀𑖃𑖄）字作

裝飾矣。

於此乃如圓點之儀軌白銀鏡內般撰寫，故而須知其餘階段以各各儀軌般轉變之方式也。若與壇城修供結合時，則明憶如上述從「不可思議…」乃至～「入雙圓點」為止。復次以業金剛或供官從布繪或彩粉壇城之東門三禮拜而以左手持香，且從第一圓點乃至第十六圓點為止，唸誦每尊天咒之同時，取一花且心想以從壇城之諸天如一燈分二般出同已第二天方式迎請而諸花供養於學官之手，以學官亦心想諸天融於各各越壞依之火天，而以漸次唸誦每一圓點咒之同時，拋每一花於灶內，而融於先前已生之諸天，故而心想諸天威嚴較先前更大燄燃，此乃十六圓點之不共方式矣。與密樂怖三等略不同，故而須知諸階段之一般及特別矣。

(二) 迎請慧者

復次，唸誦儀軌乃：

**從諸天身之部分成爲放黑色光芒會，以從諸天意間
誨（) 字放光芒，而從究竟清淨之刹界，迎請以
醒盛及菩薩會圍繞之與修想相同之慧者。**

(三) 慧誓成無二

嘉誨姆呼，成無二矣。

(嘉爲勾。誨爲融。姆爲縛。呼爲喜)

(唸誦“嘉”時，慧者住於誓言者之頂門。唸誦“誨”時，慧者融於誓言者之身。唸誦“姆”時，慧者與誓言者成無別。唸誦“呼”時，加持而令堅固)

(四) 獻座

爸瑪-嘎瑪晃耶嚩

(爸瑪為蓮花。嘎瑪兒耶為入座。廟為汝)

(五)迎請權天

以從意間誨 (ྱི) 字放光芒，迎請權之諸天，祈求以汝諸現在授權於吾。以如是祈求，故而以云：

唵-薩攷瓦-大袍釳大-阿毗泄嘎大-薩瑪雅-
攷攷耶-誨

(唵為具德或吉祥。薩攷瓦為一切。大袍釳大為逝如是者。阿毗為現在。泄嘎大為賜權或授權。薩瑪雅為誓言。攷攷耶為德。誨為五慧)

而授權，盈滿渾身，淨除諸垢，享受大樂，以餘之水漩於頭頂而成以各各之種子作頭飾矣。

(六)七支供養

本禮拜於拜及拜	境二空之純淨身
獻矣天以生住滅	不染之無垢供會
坦白懺悔三門離	生住滅犯過險境
隨喜於雖空以顯	各種身而引無數
祈求於界恆常轉	以願及相空之輪
以生空之法身汝	除住自成自性外
於何亦不作亡歟	以此之善迴向諸
輪迴悟為此般而	引至此般越量宮
且如此般行密讚	

(七)略願

願將暫時如事續 五天於具千白蓮

臍於月熔液墊上 外內秘密彼性之
生圓讚歎爲最勝

(八)略祝賀吉祥

願臨俱備忽然此 亦除法界外亦無
存在任何異故爲 無異圓滿之吉祥
願臨潔淨族吉祥 願臨從初中後三
潔淨無動搖吉祥

(九)獻十五供 分四：(供四水、供五受用品、供音樂、供五欲德)

❶ 供四水乃：

唵-薩攷瓦-大袖釧大-布攷夏髀-爸攷帝佳誨-柿哈
唵-薩攷瓦-大袖釧大-阿佳瑪髀-爸攷帝佳誨-柿哈
唵-薩攷瓦-大袖釧大-阿攷鉛姆-爸攷帝佳誨-柿哈
唵-薩攷瓦-大袖釧大-巴迪姆-爸攷帝佳誨-柿哈

❷ 供五受用品乃：

唵-薩攷瓦-大袖釧大-布夏貝-爸攷帝佳誨-柿哈
唵-薩攷瓦-大袖釧大-讀貝-爸攷帝佳誨-柿哈
唵-薩攷瓦-大袖釧大-阿盧給-爸攷帝佳誨-柿哈
唵-薩攷瓦-大袖釧大-釧拿帝-爸攷帝佳誨-柿哈
唵-薩攷瓦-大袖釧大-呢偉迪-爸攷帝佳誨-柿哈

❸ 供音樂乃：

唵-薩攷瓦-大袖釧大-夏巴大-爸攷帝佳誨-柿哈

❹ 供五欲德乃：

唵-薩攷瓦-大袖釧大-攷巴-爸攷帝佳誨-柿哈

唵-薩攰瓦-大袖釵大-夏巴大-爸攰帝佳誨-柿哈
 唵-薩攰瓦-大袖釵大-釵拿帝-爸攰帝佳誨-柿哈
 唵-薩攰瓦-大袖釵大-攰薩-爸攰帝佳誨-柿哈
 唵-薩攰瓦-大袖釵大-灑攰夏-爸攰帝佳誨-柿哈

(十)讚

讚歎所有不淨剝壞依	直接嘉轉爲究竟清淨
天之越量者大能者越	具除至尊手中蓮花會
讚歎三部器之大坤去	智母靜醒盛怒走空會
全集嘎檔特別四勝天	等諸勝依本尊及護法
讚歎所有無間斷善巧	持且宏揚廣行深見道
取驗耳傳最勝教誨藏	具七天法傳承之上師
讚歎從初純淨顯空淨	之性形像以相喻虹艷
方智無別不壞氣心雙	顯現爲極微細圓點相

(十一)祈加持

祈求加持以修七天法	精粹圓點法而於此生
使令現前入雙身而且	無餘二義無勤自然成

(十二)以誨裝飾

於具金剛相之諸天舌以誨 (ྱིྩ) 字作裝飾，及於舀勺以具燄燃光芒之誨 (ྱིྩ) 字作裝飾矣。

(十三)供養燒施 分二：(於十六圓點共同供酥油、於十六圓點各各供養燒施)

●於十六圓點共同供酥油 分二：(以三字供油、以咒頌間雜供油)

1. 以三字供油

乃以唸：

唵啊誨（七遍）

而於十六圓點共同供七次酥油。

2. 以咒頌間雜供油

乃以唸：

**唵-阿拿耶-阿迪拔雅-阿迪拔雅-阿毘夏-阿毘夏-
瑪哈矽攔耶-哈拔雅-嘎拔雅-拔哈拿雅**

**凡以嫉瞋等惡心惡行 破壞具德嘎檔派勝者
及諸持教尤其作危害 我師徒諸主眷之過去
諸敵逮捕於手及未來 諸敵牢記於心及現時
諸敵障之福榮華富貴 魂魄命壽皆瑪攔雅吽**

以七返間雜而呈述矣。

●於十六圓點各各供養燒施 分十六：

1. 於第一圓點勝者大海大悲愍（眼目觀）

(1) 供浮木乃：

諸浮木成爲菩提心之自性矣。

唵瑪彌爸美誨

唵-菩提畢攔夏雅

**凡以嫉瞋等惡心惡行 破壞具德嘎檔派勝者
及諸持教尤其作危害 我師徒諸主眷之過去
諸敵逮捕於手及未來 諸敵牢記於心及現時
諸敵障之福榮華富貴 魂魄命壽皆瑪攔雅吽**

(2) 供酥油乃：

唵瑪彌瓮美誨

**唵-阿拿耶-阿迪拔雅-阿迪拔雅-阿毘夏-阿毘夏-
瑪哈矽燃耶-哈拔雅-嘎拔雅-拔哈拿雅**

唵-阿拿耶

凡以嫉瞋等惡心惡行 及諸持教尤其作危害 諸敵逮捕於手及未來 諸敵障之福榮華富貴 其外對吾師徒諸主眷 一切敵障皆瑪璣雅吽	破壞具德嘎檔派勝者 我師徒諸主眷之過去 諸敵牢記於心及現時 魂魄命壽皆瑪璣雅吽 財物富足圓滿作障礙
--	--

(3) 供特殊供物

**唵-阿拿耶-阿迪拔雅-阿迪拔雅-阿毘夏-阿毘夏-
瑪哈矽燃耶-哈拔雅-嘎拔雅-拔哈拿雅**

凡以嫉瞋等惡心惡行 及諸持教尤其作危害 諸敵逮捕於手及未來 諸敵障之福榮華富貴 其外對吾師徒諸主眷 一切敵障皆瑪璣雅吽	破壞具德嘎檔派勝者 我師徒諸主眷之過去 諸敵牢記於心及現時 魂魄命壽皆瑪璣雅吽 勝共成就圓滿作障礙
--	--

2. 於第二圓點大雪湖作現相大能者

(1) 供浮木乃：

諸浮木成爲菩提心之自性矣。

唵摩訶摩訶瑪哈摩訶耶柿哈

唵-菩提畢璘夏雅

凡以嫉瞋等惡心惡行	破壞具德嘎檔派勝者
及諸持教尤其作危害	我師徒諸主眷之過去
諸敵逮捕於手及未來	諸敵牢記於心及現時
諸敵障之福榮華富貴	魂魄命壽皆瑪璘雅吼

(三或七返等盡力)

(2) 供酥油乃：

唵摩訶摩訶瑪哈摩訶耶柿哈

唵-阿拿耶-阿迪拔雅-阿迪拔雅-阿毘夏-阿毘夏-

瑪哈矽璘耶-哈拔雅-嘎拔雅-拔哈拿雅

唵-阿拿耶

凡以嫉瞋等惡心惡行	破壞具德嘎檔派勝者
及諸持教尤其作危害	我師徒諸主眷之過去
諸敵逮捕於手及未來	諸敵牢記於心及現時
諸敵障之福榮華富貴	魂魄命壽皆瑪璘雅吼
其外對吾師徒諸主眷	財物富足圓滿作障礙

一切敵障皆瑪璘雅吼

(三或七返等盡力)

(3) 供特殊供物

唵-阿拿耶-阿迪拔雅-阿迪拔雅-阿毘夏-阿毘夏-
瑪哈矽璣耶-哈拔雅-嘎拔雅-拔哈拿雅

凡以嫉瞋等惡心惡行	破壞具德嘎檔派勝者
及諸持教尤其作危害	我師徒諸主眷之過去
諸敵逮捕於手及未來	諸敵牢記於心及現時
諸敵障之福榮華富貴	魂魄命壽皆瑪璣雅吼
其外以吾師徒諸主眷	從無始起所積一切罪
及諸敵障皆瑪璣雅吼	

(三或七返等盡力)

3. 於第三圓點十一面千手千眼勝者大海眼目觀

(1) 供浮木乃：

諸浮木成爲菩提心之自性矣。

唵瑪喇爸美誨

唵-菩提畢璣夏雅

凡以嫉瞋等惡心惡行	破壞具德嘎檔派勝者
及諸持教尤其作危害	我師徒諸主眷之過去
諸敵逮捕於手及未來	諸敵牢記於心及現時
諸敵障之福榮華富貴	魂魄命壽皆瑪璣雅吼

(三或七返等盡力)

(2) 供酥油乃：

唵瑪喇爸美誨

**唵-阿拿耶-阿迪拔雅-阿迪拔雅-阿毘夏-阿毘夏-
瑪哈矽璣耶-哈拔雅-嘎拔雅-拔哈拿雅**

唵-阿拿耶

凡以嫉瞋等惡心惡行	破壞具德嘎檔派勝者
及諸持教尤其作危害	我師徒諸主眷之過去
諸敵逮捕於手及未來	諸敵牢記於心及現時
諸敵障之福榮華富貴	魂魄命壽皆瑪璣雅吽

(三或七返等盡力)

(3) 供特殊供物

**唵-阿拿耶-阿迪拔雅-阿迪拔雅-阿毘夏-阿毘夏-
瑪哈矽璣耶-哈拔雅-嘎拔雅-拔哈拿雅**

凡以嫉瞋等惡心惡行	破壞具德嘎檔派勝者
及諸持教尤其作危害	我師徒諸主眷之過去
諸敵逮捕於手及未來	諸敵牢記於心及現時
諸敵障之福榮華富貴	魂魄命壽皆瑪璣雅吽
其外以吾師徒諸主眷	從無始起所積一切罪

及諸敵障皆瑪璣雅吽

(三或七返等盡力)

4. 於第四圓點一面二手眼目觀

(1) 供浮木乃：

諸浮木成爲菩提心之自性矣。

唵瑪喇爸美誨

唵-菩提畢璘夏雅

凡以嫉瞋等惡心惡行	破壞具德嘎檔派勝者
及諸持教尤其作危害	我師徒諸主眷之過去
諸敵逮捕於手及未來	諸敵牢記於心及現時
諸敵障之福榮華富貴	魂魄命壽皆瑪璘雅吽
(三或七返等盡力)	

(2) 供酥油乃：

唵瑪喇爸美誨

唵-阿拿耶-阿迪拔雅-阿迪拔雅-阿毘夏-阿毘夏-

瑪哈矽璘耶-哈拔雅-嘎拔雅-拔哈拿雅

唵-阿拿耶

凡以嫉瞋等惡心惡行	破壞具德嘎檔派勝者
及諸持教尤其作危害	我師徒諸主眷之過去
諸敵逮捕於手及未來	諸敵牢記於心及現時
諸敵障之福榮華富貴	魂魄命壽皆瑪璘雅吽
其外對吾師徒諸主眷	財物富足圓滿作障礙
一切敵障皆瑪璘雅吽	
(三或七返等盡力)	

(3) 供特殊供物

唵-阿拿耶-阿迪拔雅-阿迪拔雅-阿毘夏-阿毘夏-
瑪哈唵耶-哈拔雅-嘎拔雅-拔哈拿雅

凡以嫉瞋等惡心惡行	破壞具德嘎檔派勝者
及諸持教尤其作危害	我師徒諸主眷之過去
諸敵逮捕於手及未來	諸敵牢記於心及現時
諸敵障之福榮華富貴	魂魄命壽皆瑪 <u>唵</u> 雅 <u>吽</u>
其外以吾師徒諸主眷	從無始起所積一切罪
及諸敵障皆瑪 <u>唵</u> 雅 <u>吽</u>	

(三或七返等盡力)

5. 於第五圓點去智母

(1) 供浮木乃：

諸浮木成爲菩提心之自性矣。

大唵雅吽-唵-釳帝釳帝-巴唵釳帝-巴唵海釳帝-菩
提耶-柿哈

唵-菩提畢唵夏雅

凡以嫉瞋等惡心惡行	破壞具德嘎檔派勝者
及諸持教尤其作危害	我師徒諸主眷之過去
諸敵逮捕於手及未來	諸敵牢記於心及現時
諸敵障之福榮華富貴	魂魄命壽皆瑪 <u>唵</u> 雅 <u>吽</u>

(三或七返等盡力)

(2) 供酥油乃：

大唎雅袖-唵-釳帝釳帝-巴璘釳帝-巴璘海釳帝-菩
提耶-柿哈

唵-阿拿耶-阿迪拔雅-阿迪拔雅-阿毘夏-阿毘夏-

瑪哈斫璘耶-哈拔雅-嘎拔雅-拔哈拿雅

唵-阿拿耶

凡以嫉瞋等惡心惡行

及諸持教尤其作危害

諸敵逮捕於手及未來

諸敵障之福榮華富貴

其外對吾師徒諸主眷

一切敵障皆瑪璘雅吽

(三或七返等盡力)

破壞具德嘎檔派勝者

我師徒諸主眷之過去

諸敵牢記於心及現時

魂魄命壽皆瑪璘雅吽

財物富足圓滿作障礙

(3) 供特殊供物

唵-阿拿耶-阿迪拔雅-阿迪拔雅-阿毘夏-阿毘夏-

瑪哈斫璘耶-哈拔雅-嘎拔雅-拔哈拿雅

凡以嫉瞋等惡心惡行

及諸持教尤其作危害

諸敵逮捕於手及未來

諸敵障之福榮華富貴

其外以吾師徒諸主眷

及諸敵障皆瑪璘雅吽

(三或七返等盡力)

破壞具德嘎檔派勝者

我師徒諸主眷之過去

諸敵牢記於心及現時

魂魄命壽皆瑪璘雅吽

從無始起所積一切罪

6. 於第六圓點調魔能者

(1) 供浮木乃：

諸浮木成爲菩提心之自性矣。

唵摩闍摩闍瑪哈摩闍耶娑哈

唵-菩提畢璘夏雅

凡以嫉瞋等惡心惡行 破壞具德嘎檔派勝者

及諸持教尤其作危害 我師徒諸主眷之過去

諸敵逮捕於手及未來 諸敵牢記於心及現時

諸敵障之福榮華富貴 魂魄命壽皆瑪璘雅吼

(三或七返等盡力)

(2) 供酥油乃：

唵摩闍摩闍瑪哈摩闍耶娑哈

唵-阿拿耶-阿迪拔雅-阿迪拔雅-阿毘夏-阿毘夏-

瑪哈矽璘耶-哈拔雅-嘎拔雅-拔哈拿雅

唵-阿拿耶

凡以嫉瞋等惡心惡行 破壞具德嘎檔派勝者

及諸持教尤其作危害 我師徒諸主眷之過去

諸敵逮捕於手及未來 諸敵牢記於心及現時

諸敵障之福榮華富貴 魂魄命壽皆瑪璘雅吼

其外對吾師徒諸主眷 財物富足圓滿作障礙

一切敵障皆瑪璘雅吼

(三或七返等盡力)

(3) 供特殊供物

**舍-阿拿耶-阿迪拔雅-阿迪拔雅-阿毘夏-阿毘夏-
瑪哈矽璣耶-哈拔雅-嘎拔雅-拔哈拿雅**

凡以嫉瞋等惡心惡行	破壞具德嘎檔派勝者
及諸持教尤其作危害	我師徒諸主眷之過去
諸敵逮捕於手及未來	諸敵牢記於心及現時
諸敵障之福榮華富貴	魂魄命壽皆瑪璣雅吼
其外以吾師徒諸主眷	從無始起所積一切罪
及諸敵障皆瑪璣雅吼	

(三或七返等盡力)

7. 於第七圓點一面四手眼目觀

(1) 供浮木乃：

諸浮木成爲菩提心之自性矣。

舍瑪彌爸美誨

舍-菩提畢璣夏雅

凡以嫉瞋等惡心惡行	破壞具德嘎檔派勝者
及諸持教尤其作危害	我師徒諸主眷之過去
諸敵逮捕於手及未來	諸敵牢記於心及現時
諸敵障之福榮華富貴	魂魄命壽皆瑪璣雅吼

(三或七返等盡力)

(2) 供酥油乃：

唵瑪喇爸美誨

**唵-阿拿耶-阿迪拔雅-阿迪拔雅-阿毘夏-阿毘夏-
瑪哈矽璣耶-哈拔雅-嘎拔雅-拔哈拿雅**

唵-阿拿耶

凡以嫉瞋等惡心惡行	破壞具德嘎檔派勝者
及諸持教尤其作危害	我師徒諸主眷之過去
諸敵逮捕於手及未來	諸敵牢記於心及現時
諸敵障之福榮華富貴	魂魄命壽皆瑪璣雅吼
其外對吾師徒諸主眷	財物富足圓滿作障礙
一切敵障皆瑪璣雅吼	

(三或七返等盡力)

(3) 供特殊供物

**唵-阿拿耶-阿迪拔雅-阿迪拔雅-阿毘夏-阿毘夏-
瑪哈矽璣耶-哈拔雅-嘎拔雅-拔哈拿雅**

凡以嫉瞋等惡心惡行	破壞具德嘎檔派勝者
及諸持教尤其作危害	我師徒諸主眷之過去
諸敵逮捕於手及未來	諸敵牢記於心及現時
諸敵障之福榮華富貴	魂魄命壽皆瑪璣雅吼
其外以吾師徒諸主眷	從無始起所積一切罪
及諸敵障皆瑪璣雅吼	

(三或七返等盡力)

8. 於第八圓點綠度母

(1) 供浮木乃：

諸浮木成爲菩提心之自性矣。

唵大嚩度大嚩度嚩訶

唵-菩提畢嚩夏雅

凡以嫉瞋等惡心惡行	破壞具德嘎檔派勝者
及諸持教尤其作危害	我師徒諸主眷之過去
諸敵逮捕於手及未來	諸敵牢記於心及現時
諸敵障之福榮華富貴	魂魄命壽皆瑪嚩雅吽
(三或七返等盡力)	

(2) 供酥油乃：

唵大嚩度大嚩度嚩訶

唵-阿拿耶-阿迪拔雅-阿迪拔雅-阿毘夏-阿毘夏-

瑪哈斫嚩耶-哈拔雅-嘎拔雅-拔哈拿雅

唵-阿拿耶

凡以嫉瞋等惡心惡行	破壞具德嘎檔派勝者
及諸持教尤其作危害	我師徒諸主眷之過去
諸敵逮捕於手及未來	諸敵牢記於心及現時
諸敵障之福榮華富貴	魂魄命壽皆瑪嚩雅吽
其外對吾師徒諸主眷	財物富足圓滿作障礙
一切敵障皆瑪嚩雅吽	
(三或七返等盡力)	

(3) 供特殊供物

唵-阿拿耶-阿迪拔雅-阿迪拔雅-阿毘夏-阿毘夏-
瑪哈唵耶-哈拔雅-嘎拔雅-拔哈拿雅

凡以嫉瞋等惡心惡行	破壞具德嘎檔派勝者
及諸持教尤其作危害	我師徒諸主眷之過去
諸敵逮捕於手及未來	諸敵牢記於心及現時
諸敵障之福榮華富貴	魂魄命壽皆瑪 <u>唵</u> 雅 <u>吽</u>
其外以吾師徒諸主眷	從無始起所積一切罪
及諸敵障皆瑪 <u>唵</u> 雅 <u>吽</u>	

(三或七返等盡力)

9. 於第九圓點綠黑猛度母

(1) 供浮木乃：

諸浮木成爲菩提心之自性矣。

唵大唵度大唵度唵誨吽

唵-菩提畢唵夏雅

凡以嫉瞋等惡心惡行	破壞具德嘎檔派勝者
及諸持教尤其作危害	我師徒諸主眷之過去
諸敵逮捕於手及未來	諸敵牢記於心及現時
諸敵障之福榮華富貴	魂魄命壽皆瑪 <u>唵</u> 雅 <u>吽</u>

(三或七返等盡力)

(2) 供酥油乃：

唵大嚩度大嚩度嚩誨吽

唵-阿拿耶-阿迪拔雅-阿迪拔雅-阿毘夏-阿毘夏-

瑪哈斫嚩耶-哈拔雅-嘎拔雅-拔哈拿雅

唵-阿拿耶

凡以嫉瞋等惡心惡行

及諸持教尤其作危害

諸敵逮捕於手及未來

諸敵障之福榮華富貴

其外對吾師徒諸主眷

一切敵障皆瑪嚩雅吽

(三或七返等盡力)

破壞具德嘎檔派勝者

我師徒諸主眷之過去

諸敵牢記於心及現時

魂魄命壽皆瑪嚩雅吽

財物富足圓滿作障礙

(3) 供特殊供物

唵-阿拿耶-阿迪拔雅-阿迪拔雅-阿毘夏-阿毘夏-

瑪哈斫嚩耶-哈拔雅-嘎拔雅-拔哈拿雅

凡以嫉瞋等惡心惡行

及諸持教尤其作危害

諸敵逮捕於手及未來

諸敵障之福榮華富貴

其外以吾師徒諸主眷

及諸敵障皆瑪嚩雅吽

(三或七返等盡力)

破壞具德嘎檔派勝者

我師徒諸主眷之過去

諸敵牢記於心及現時

魂魄命壽皆瑪嚩雅吽

從無始起所積一切罪

10. 於第十圓點不搖怒士

(1) 供浮木乃：

諸浮木成爲菩提心之自性矣。

唵堅札瑪哈瑪夏拿誨吽

唵-菩提畢夏雅

凡以嫉瞋等惡心惡行	破壞具德嘎檔派勝者
及諸持教尤其作危害	我師徒諸主眷之過去
諸敵逮捕於手及未來	諸敵牢記於心及現時
諸敵障之福榮華富貴	魂魄命壽皆瑪 <u>瑪</u> 雅吽

(三或七返等盡力)

(2) 供酥油乃：

唵堅札瑪哈瑪夏拿誨吽

唵-阿拿耶-阿迪拔雅-阿迪拔雅-阿毘夏-阿毘夏-
瑪哈瑪夏雅

唵-阿拿耶

凡以嫉瞋等惡心惡行	破壞具德嘎檔派勝者
及諸持教尤其作危害	我師徒諸主眷之過去
諸敵逮捕於手及未來	諸敵牢記於心及現時
諸敵障之福榮華富貴	魂魄命壽皆瑪 <u>瑪</u> 雅吽
其外對吾師徒諸主眷	財物富足圓滿作障礙
一切敵障皆瑪 <u>瑪</u> 雅吽	

(三或七返等盡力)

(3) 供特殊供物

**唵-阿拿耶-阿迪拔雅-阿迪拔雅-阿毘夏-阿毘夏-
瑪哈唵耶-哈拔雅-嘎拔雅-拔哈拿雅**

凡以嫉瞋等惡心惡行	破壞具德嘎檔派勝者
及諸持教尤其作危害	我師徒諸主眷之過去
諸敵逮捕於手及未來	諸敵牢記於心及現時
諸敵障之福榮華富貴	魂魄命壽皆瑪璣雅吽
其外以吾師徒諸主眷	從無始起所積一切罪
及諸敵障皆瑪璣雅吽	

(三或七返等盡力)

II. 於第十一圓點怙主阿帝夏本質具報身裝扮之釋迦能王

(1) 供浮木乃：

諸浮木成爲菩提心之自性矣。

**唵摩唎摩唎瑪哈摩唎耶姊哈、唵瑪唎爸美誨、唵大
璣度大璣度璣姊哈、唵堅札瑪哈璣夏拿誨吽、唵瑪
哈咕璣迪噶嘎璣阿帝夏姊哈**

唵-菩提畢璣夏雅

凡以嫉瞋等惡心惡行	破壞具德嘎檔派勝者
及諸持教尤其作危害	我師徒諸主眷之過去
諸敵逮捕於手及未來	諸敵牢記於心及現時
諸敵障之福榮華富貴	魂魄命壽皆瑪璣雅吽

(三或七返等盡力)

(2) 供酥油乃：

唵摩唎摩唎瑪哈摩唎耶姍哈、唵瑪唎爸美誨、唵大
璫度大璫度璫姍哈、唵堅札瑪哈璫夏拿誨吽、唵瑪
哈咕璫迪噶璫阿帝夏姍哈

唵-阿拿耶-阿迪拔雅-阿迪拔雅-阿毘夏-阿毘夏-
瑪哈矽璫耶-哈拔雅-嘎拔雅-拔哈拿雅

唵-阿拿耶

凡以嫉瞋等惡心惡行	破壞具德嘎檔派勝者
及諸持教尤其作危害	我師徒諸主眷之過去
諸敵逮捕於手及未來	諸敵牢記於心及現時
諸敵障之福榮華富貴	魂魄命壽皆瑪璫雅吽
其外對吾師徒諸主眷	財物富足圓滿作障礙
一切敵障皆瑪璫雅吽	

(三或七返等盡力)

(3) 供特殊供物

唵-阿拿耶-阿迪拔雅-阿迪拔雅-阿毘夏-阿毘夏-
瑪哈矽璫耶-哈拔雅-嘎拔雅-拔哈拿雅

凡以嫉瞋等惡心惡行	破壞具德嘎檔派勝者
及諸持教尤其作危害	我師徒諸主眷之過去
諸敵逮捕於手及未來	諸敵牢記於心及現時
諸敵障之福榮華富貴	魂魄命壽皆瑪璫雅吽
其外以吾師徒諸主眷	從無始起所積一切罪
及諸敵障皆瑪璫雅吽	

(三或七返等盡力)

12.於第十二圓點報身相棕氏大法王

(1)供浮木乃：

諸浮木成爲菩提心之自性矣。

唵瑪喇爸美誨、唵瓦給秀璘駙、唵瓦嘉璘巴喇誨

唵-菩提畢璘夏雅

凡以嫉瞋等惡心惡行 破壞具德嘎檔派勝者

及諸持教尤其作危害 我師徒諸主眷之過去

諸敵逮捕於手及未來 諸敵牢記於心及現時

諸敵障之福榮華富貴 魂魄命壽皆瑪璘雅吽

(三或七返等盡力)

(2)供酥油乃：

唵瑪喇爸美誨、唵瓦給秀璘駙、唵瓦嘉璘巴喇誨

唵-阿拿耶-阿迪拔雅-阿迪拔雅-阿毘夏-阿毘夏-

瑪哈矸璘耶-哈拔雅-嘎拔雅-拔哈拿雅

唵-阿拿耶

凡以嫉瞋等惡心惡行 破壞具德嘎檔派勝者

及諸持教尤其作危害 我師徒諸主眷之過去

諸敵逮捕於手及未來 諸敵牢記於心及現時

諸敵障之福榮華富貴 魂魄命壽皆瑪璘雅吽

其外對吾師徒諸主眷 財物富足圓滿作障礙

一切敵障皆瑪璘雅吽

(三或七返等盡力)

(3) 供特殊供物

唵-阿拿耶-阿迪拔雅-阿迪拔雅-阿毘夏-阿毘夏-
瑪哈唵耶-哈拔雅-嘎拔雅-拔哈拿雅

凡以嫉瞋等惡心惡行	破壞具德嘎檔派勝者
及諸持教尤其作危害	我師徒諸主眷之過去
諸敵逮捕於手及未來	諸敵牢記於心及現時
諸敵障之福榮華富貴	魂魄命壽皆瑪 <u>唵</u> 雅吼
其外以吾師徒諸主眷	從無始起所積一切罪
及諸敵障皆瑪 <u>唵</u> 雅吼	

(三或七返等盡力)

13. 於第十三圓點乞善相之慈氏勝者

(1) 供浮木乃：

諸浮木成爲菩提心之自性矣。

唵娑帝唵娑帝唵瑪哈娑帝唵耶娑哈

唵-菩提畢唵夏雅

凡以嫉瞋等惡心惡行	破壞具德嘎檔派勝者
及諸持教尤其作危害	我師徒諸主眷之過去
諸敵逮捕於手及未來	諸敵牢記於心及現時
諸敵障之福榮華富貴	魂魄命壽皆瑪 <u>唵</u> 雅吼

(三或七返等盡力)

(2) 供酥油乃：

唵媻帝璘媻帝璘瑪哈媻帝璘耶哂哈

唵-阿拿耶-阿迪拔雅-阿迪拔雅-阿毘夏-阿毘夏-

瑪哈斫璘耶-哈拔雅-嘎拔雅-拔哈拿雅

唵-阿拿耶

凡以嫉瞋等惡心惡行
及諸持教尤其作危害
諸敵逮捕於手及未來
諸敵障之福榮華富貴
其外對吾師徒諸主眷
一切敵障皆瑪璘雅吼

破壞具德嘎檔派勝者
我師徒諸主眷之過去
諸敵牢記於心及現時
魂魄命壽皆瑪璘雅吼
財物富足圓滿作障礙

(三或七返等盡力)

(3) 供特殊供物

唵-阿拿耶-阿迪拔雅-阿迪拔雅-阿毘夏-阿毘夏-

瑪哈斫璘耶-哈拔雅-嘎拔雅-拔哈拿雅

凡以嫉瞋等惡心惡行
及諸持教尤其作危害
諸敵逮捕於手及未來
諸敵障之福榮華富貴
其外以吾師徒諸主眷
及諸敵障皆瑪璘雅吼

破壞具德嘎檔派勝者
我師徒諸主眷之過去
諸敵牢記於心及現時
魂魄命壽皆瑪璘雅吼
從無始起所積一切罪

(三或七返等盡力)

14. 於第十四圓點化身裝扮具頂髻乞善黃色龍修怙主

(1) 供浮木乃：

諸浮木成爲菩提心之自性矣。

唵瓦給秀璘駟 阿

唵-菩提畢璘夏雅

凡以嫉瞋等惡心惡行	破壞具德嘎檔派勝者
及諸持教尤其作危害	我師徒諸主眷之過去
諸敵逮捕於手及未來	諸敵牢記於心及現時
諸敵障之福榮華富貴	魂魄命壽皆瑪璘雅吼

(三或七返等盡力)

(2) 供酥油乃：

唵瓦給秀璘駟 阿

唵-阿拿耶-阿迪拔雅-阿迪拔雅-阿毘夏-阿毘夏-

瑪哈矽璘耶-哈拔雅-嘎拔雅-拔哈拿雅

唵-阿拿耶

凡以嫉瞋等惡心惡行	破壞具德嘎檔派勝者
及諸持教尤其作危害	我師徒諸主眷之過去
諸敵逮捕於手及未來	諸敵牢記於心及現時
諸敵障之福榮華富貴	魂魄命壽皆瑪璘雅吼
其外對吾師徒諸主眷	財物富足圓滿作障礙
一切敵障皆瑪璘雅吼	

(三或七返等盡力)

(3) 供特殊供物

唵-阿拿耶-阿迪拔雅-阿迪拔雅-阿毘夏-阿毘夏-
瑪哈矧耶-哈拔雅-嘎拔雅-拔哈拿雅

凡以嫉瞋等惡心惡行	破壞具德嘎檔派勝者
及諸持教尤其作危害	我師徒諸主眷之過去
諸敵逮捕於手及未來	諸敵牢記於心及現時
諸敵障之福榮華富貴	魂魄命壽皆瑪 <u>璣</u> 雅 <u>吽</u>
其外以吾師徒諸主眷	從無始起所積一切罪
及諸敵障皆瑪 <u>璣</u> 雅 <u>吽</u>	

(三或七返等盡力)

15. 於第十五圓點報身裝扮之藍色持金剛勝者

(1) 供浮木乃：

諸浮木成爲菩提心之自性矣。

唵啊瓦嘉璣給璣嘎吽吽

唵-菩提畢璣夏雅

凡以嫉瞋等惡心惡行	破壞具德嘎檔派勝者
及諸持教尤其作危害	我師徒諸主眷之過去
諸敵逮捕於手及未來	諸敵牢記於心及現時
諸敵障之福榮華富貴	魂魄命壽皆瑪 <u>璣</u> 雅 <u>吽</u>

(三或七返等盡力)

(2) 供酥油乃：

唵啊瓦嘉璘唎唎嘎誨誨

唵-阿拿耶-阿迪拔雅-阿迪拔雅-阿毘夏-阿毘夏-

瑪哈矽璘耶-哈拔雅-嘎拔雅-拔哈拿雅

唵-阿拿耶

凡以嫉瞋等惡心惡行

及諸持教尤其作危害

諸敵逮捕於手及未來

諸敵障之福榮華富貴

其外對吾師徒諸主眷

一切敵障皆瑪璘雅吽

(三或七返等盡力)

破壞具德嘎檔派勝者

我師徒諸主眷之過去

諸敵牢記於心及現時

魂魄命壽皆瑪璘雅吽

財物富足圓滿作障礙

(3) 供特殊供物

唵-阿拿耶-阿迪拔雅-阿迪拔雅-阿毘夏-阿毘夏-

瑪哈矽璘耶-哈拔雅-嘎拔雅-拔哈拿雅

凡以嫉瞋等惡心惡行

及諸持教尤其作危害

諸敵逮捕於手及未來

諸敵障之福榮華富貴

其外以吾師徒諸主眷

及諸敵障皆瑪璘雅吽

(三或七返等盡力)

破壞具德嘎檔派勝者

我師徒諸主眷之過去

諸敵牢記於心及現時

魂魄命壽皆瑪璘雅吽

從無始起所積一切罪

16. 於第十六圓點法身醒盛

(1) 供浮木乃：

諸浮木成爲菩提心之自性矣。

唵啊誨

唵-菩提畢璘夏雅

凡以嫉瞋等惡心惡行	破壞具德嘎檔派勝者
及諸持教尤其作危害	我師徒諸主眷之過去
諸敵逮捕於手及未來	諸敵牢記於心及現時
諸敵障之福榮華富貴	魂魄命壽皆瑪璘雅吽
(三或七返等盡力)	

(2) 供酥油乃：

唵啊誨

**唵-阿拿耶-阿迪拔雅-阿迪拔雅-阿毘夏-阿毘夏-
瑪哈矽璘耶-哈拔雅-嘎拔雅-拔哈拿雅**

唵-阿拿耶

凡以嫉瞋等惡心惡行	破壞具德嘎檔派勝者
及諸持教尤其作危害	我師徒諸主眷之過去
諸敵逮捕於手及未來	諸敵牢記於心及現時
諸敵障之福榮華富貴	魂魄命壽皆瑪璘雅吽
其外對吾師徒諸主眷	財物富足圓滿作障礙
一切敵障皆瑪璘雅吽	
(三或七返等盡力)	

(3) 供特殊供物

唵-阿拿耶-阿迪拔雅-阿迪拔雅-阿毘夏-阿毘夏-
瑪哈矽噠耶-哈拔雅-嘎拔雅-拔哈拿雅

凡以嫉瞋等惡心惡行 破壞具德嘎檔派勝者
及諸持教尤其作危害 我師徒諸主眷之過去
諸敵逮捕於手及未來 諸敵牢記於心及現時
諸敵障之福榮華富貴 魂魄命壽皆瑪噠雅吽
其外以吾師徒諸主眷 從無始起所積一切罪
及諸敵障皆瑪噠雅吽

(三或七返等盡力)

(四) 託事

心想：

以從十六圓點天會偕眷屬意間化出無量至極忿怒
且兇暴而饕餮敵障之血肉及命之怒士會，故從凡以
嫉瞋等惡心惡行破壞具德嘎檔派勝教及諸持教
者，尤其作危害猷釵士我師徒偕眷屬之供處、施
主、人、財、寺、宅等之諸敵障之心臟以鐵鉤而執、
從頸以胃索繫縛而勾召，以恐懼戰慄狀至於本尊天
偕眷屬之面前，因此以各式武器加以刺殺，並且肉
血骨內臟等以巨響咀嚼聲而啖食，故而成爲殲滅
矣。

參. 結尾 分五：(越壞依火天之結尾、供養壞依火天、收器精、迴向、祝賀吉祥文)

一. 越壞依火天之結尾 分十三：(供送別飲料、供酥油、以三水供養、供雙衣、供牙劑、獻六供、讚、禮拜、供供德、祈宥、懺罪、祈願、逝回本處)

(一) 供送別飲料

乃臨行時所獻茶酒等、供金飲，雖嘎檔派遵照持金剛之教語而不反對供酒及食肉，然而於公眾場所，則為嚴格遵守各各解脫戒，故而嘎檔派之諸根傳上師之教規，所供之金飲，乃百分之九十九用可飲茶水，且為不違持金剛之續，故僅加入不會造成亂行之百分之一之酒類或混有些許酒之麵粉丸。

(二) 供酥油

以唸誦

舍啊誨 (3遍、7遍或21遍等)

而供3次、7次或21次等酥油。

(三) 以三水供養

舍-啊頸-爸然瓦燃瑟嘎姆-阿璘鉛姆-

爸然帝佳誨-柿哈

舍-啊頸-爸然瓦燃瑟嘎姆-布璘夏緝-

爸然帝佳誨-柿哈

舍-啊頸-爸然瓦燃瑟嘎姆-阿佳瑪緝-

爸然帝佳誨-柿哈

(四) 供雙衣

乃以唸：

輕薄滑軟之天衣 對於不變金剛像

我以無二信供故 願吾亦得金剛身

唵-瓦嘉瓏-瓦色-薩雅-柿哈

(唵爲具德；瓦嘉瓏爲金剛；瓦色爲穿；薩雅爲眼前；柿哈爲建立或一切堅固)
而供雙衣於諸天矣。

(五)供牙劑(護齒食子、固齒食子)

唵-瓦嘉瓏-姆轆兒耶-柿哈

(唵爲具德；瓦嘉瓏爲金剛；姆轆兒耶爲牙劑；柿哈爲建立或一切堅固)

(六)獻六供

千瓣甚盛白色蓮花等 於諸方時盡所有花朵
爲令大悲愍天會悅獻 祈求納而賜吾諸成就
唵-薩瓏瓦-大裨釳大-布夏貝-爸瓏帝佳-柿哈

瑪兒雅山之梅檀嗅等 於諸方時盡所有薰香
爲令大悲愍天會悅獻 祈求納而賜吾諸成就
唵-薩瓏瓦-大裨釳大-讀貝-爸瓏帝佳-柿哈

除諸暗者穀精華之燈 於諸方時盡所有油燈
爲令大悲愍天會悅獻 祈求納而賜吾諸成就
唵-薩瓏瓦-大裨釳大-阿盧給-爸瓏帝佳-柿哈

梅檀紅花所塗香水等 於諸方時盡所有嗅水
爲令大悲愍天會悅獻 祈求納而賜吾諸成就
唵-薩瓏瓦-大裨釳大-釳拿帝-爸瓏帝佳-柿哈

三白三甜除魔劑食等 於諸方時盡所有食物
爲令大悲愍天會悅獻 祈求納而賜吾諸成就
唵-薩瓏瓦-大裨釳大-呢偉迪-爸瓏帝佳-哖哈

具足六支天之樂器等 於諸方時盡所有樂器
爲令大悲愍天會悅獻 祈求納而賜吾諸成就
唵-薩瓏瓦-大裨釳大-夏巴大-爸瓏帝佳-哖哈

照諸影像珍寶琉璃等 於諸方時盡所有勝色
爲令大悲愍天會悅獻 祈求納而賜吾諸成就
唵-薩瓏瓦-大裨釳大-瓏巴-爸瓏帝佳-哖哈

從如意樹出離詮音等 於諸方時盡所有悅聲
爲令大悲愍天會悅獻 祈求納而賜吾諸成就
唵-薩瓏瓦-大裨釳大-夏巴大-爸瓏帝佳-哖哈

悅意白色梅檀之嗅等 於諸方時盡所有勝嗅
爲令大悲愍天會悅獻 祈求納而賜吾諸成就
唵-薩瓏瓦-大裨釳大-釳拿帝-爸瓏帝佳-哖哈

三千精淨處除魔劑等 於諸方時盡所有勝味
爲令大悲愍天會悅獻 祈求納而賜吾諸成就
唵-薩瓏瓦-大裨釳大-瓏薩-爸瓏帝佳-哖哈

薄柔五色天絹之衣等 於諸方時盡所有勝觸
爲令大悲愍天會悅獻 祈求納而賜吾諸成就
唵-薩瓏瓦-大袖釵大-灑瓏夏-爸瓏帝佳-柿哈

以此壞依之圓滿最勝 七種珍寶充滿天之道
爲令大悲愍天會悅獻 祈求納而賜吾諸成就
唵-薩瓏瓦-大袖釵大-瑪哈薩度瓏大拿-
爸瓏帝佳-柿哈

(其中，瑪哈爲大。薩度爲七。瓏大拿爲珍寶。以虛空庫手印而供)

以念除諸不祥賜勝之 八吉祥徽物滿天之道
爲令大悲愍天會悅獻 祈求納而賜吾諸成就
唵-薩瓏瓦-大袖釵大-阿箴芒釵兒-兒釵栝-
爸瓏帝佳誨-柿哈

(其中，阿箴爲八。芒兒爲吉祥。兒釵爲徽。栝爲物。以虛空庫手印而供)

(七)讚

讚歎所有不淨剎壞依 直接嘉轉爲究竟清淨
天之越量者大能者越 具除至尊手中蓮花會
讚歎三部器之大坤去 智母靜醒盛怒走空會
全集嘎檔特別四勝天 等諸勝依本尊及護法
讚歎所有無間斷善巧 持且宏揚廣行深見道
取驗耳傳最勝教誨藏 具七天法傳承之上師
讚歎從初純淨顯空淨 之性形像以相喻虹艷
方智無別不壞氣心雙 顯現爲極微細圓點相

(八)禮拜

唵-爸璘拿瑪-明-薩璘瓦-大袍釳大拿

(唵爲具德。爸璘拿瑪明爲禮拜。薩璘瓦爲一切。大袍釳大爲逝如是者。拿爲向)

(九)供供德

**唵-啊頸-爸璘瓦璘瑟嘎姆-阿璘鉛姆-
爸璘帝佳誨-柿哈**

(十)祈宥

未能獲得及缺少 凡是以吾之癡睿
而凡自作教他作 彼亦祈求作寬恕

惡時具心福低劣 與無明煩惱混合
未圓聖者之意旨 彼亦祈求作寬恕

以吝所制而不巧 故惡供物且過設
怙主具大悲愍故 彼亦祈求作寬恕

未得不知全亦以 無何能力而凡是
於此所作彼諸事 應該以主作寬恕

凡是多餘或缺少 遺漏儀軌之支分
及諸被我所遺忘 彼亦祈求作寬恕

凡以吾睿愚癡而 凡所造作些微過
凡爲具身依靠故 祈求怙汝恕彼諸

請賜予我勝成就 賜予一切持定果
賜予一切諸具心 所欲無上之成就

(土)懺罪 分二：(短咒、百字咒)

●短咒：

唵-瓦嘉然薩埵-啊

●百字咒：

唵-瓦嘉然薩埵-薩瑪雅-瑪努巴兒雅-
瓦嘉然薩埵-地努爸帝叉-哲主美掬瓦-
肅度夏優美掬瓦-肅布夏優美掬瓦-
阿努然度美掬瓦-薩然瓦-斯給-美爸然雅佳-
薩然瓦-嘎然瑪-肅佳美-繼姆-矽然姆-固然誨-
哈哈哈哈哈呼-掬釵瓦拿-薩然瓦大袖釵大-瓦嘉然-
瑪美母佳-瓦嘉然掬旺-瑪哈薩瑪雅-薩埵啊誨吽

(土)祈願

請賜予我勝成就 賜予一切持定果
賜予一切諸具心 所欲無上之成就

(土)逝回本處

復又爲將再來臨 故而逝往己之處

瓦嘉礪摩

從火天之意間諸天復逝而與壇城之各各天成無二矣。

唸畢以學官賜花予弟子業金剛之手，以彼業金剛亦禮拜學官，以持花及香而前往於壇城之前面。若彩粉，則心想迎請諸天至壇城內，且花於壇城中央略揮而置於壇城之前面(南面)。若是布繪，則拋於壇城內而作禮拜於壇城矣。

那麼，若不結合壇城修供，則心想諸慧者逝往已處，且諸誓言者融於自己等如通常步驟般作。若結合壇城修供，則亦於此先前迎請時亦諸天從布繪或彩粉而迎請，故而融於灶內已生之天於是成無別，且以作勾入慧者、授權及蓋印等而供養諸焚物，故而心想諸天又逝而被迎請於布繪或彩粉之壇城時，亦從已生之越壞依諸火天意間以迎請諸壇城天而融於布繪或彩粉之天，故而迎請壇城天之後，越壞依之慧者火天逝往及誓言者融於自己之想，乃須作未結合壇城之修供之階段般，最後供養壞依之火天乃：

二、供養壞依火天 分十五：(獻六供、供養二水、供牙劑、獻雙衣、供燒施、讚、供養二水、獻六供、供火天食子、獻六供、讚、供供德、祈宥、為欲事祈禱、逝回本處)

(一)獻六供

**舍-阿拿耶-阿迪拔雅-阿迪拔雅-阿毘夏-阿毘夏-
瑪哈斫礪耶-哈拔雅-嘎拔雅-拔哈拿雅-
瓦嘉礪-布夏貝-爸礪帝佳誨-唵哈**

**舍-阿拿耶-阿迪拔雅-阿迪拔雅-阿毘夏-阿毘夏-
瑪哈斫礪耶-哈拔雅-嘎拔雅-拔哈拿雅-
瓦嘉礪-讀貝-爸礪帝佳誨-唵哈**

唵-阿拿耶-阿迪拔雅-阿迪拔雅-阿毘夏-阿毘夏-
瑪哈矽璘耶-哈拔雅-嘎拔雅-拔哈拿雅-
瓦嘉璘-迪呬-爸璘帝佳誨-柿哈

唵-阿拿耶-阿迪拔雅-阿迪拔雅-阿毘夏-阿毘夏-
瑪哈矽璘耶-哈拔雅-嘎拔雅-拔哈拿雅-
瓦嘉璘-釗拿帝-爸璘帝佳誨-柿哈

唵-阿拿耶-阿迪拔雅-阿迪拔雅-阿毘夏-阿毘夏-
瑪哈矽璘耶-哈拔雅-嘎拔雅-拔哈拿雅-
瓦嘉璘-呢偉迪-爸璘帝佳誨-柿哈

唵-阿拿耶-阿迪拔雅-阿迪拔雅-阿毘夏-阿毘夏-
瑪哈矽璘耶-哈拔雅-嘎拔雅-拔哈拿雅-
瓦嘉璘-夏巴大-爸璘帝佳誨-柿哈

(二)供養二水

唵-啊頸-爸璘瓦璘瑟嘎姆-布璘夏鞞-
爸璘帝佳誨-柿哈

唵-啊頸-爸璘瓦璘瑟嘎姆-阿佳瑪鞞-
爸璘帝佳誨-柿哈

(三)供牙劑(護齒食子、固齒食子)

唵-瓦嘉璘-姆鞞晃耶-柿哈

(四)獻雙衣

唵-瓦嘉璘-瓦色-薩雅-哂哈

(五)供燒施

● 供浮木乃：

唵-阿拿耶-阿迪拔雅-阿迪拔雅-阿毘夏-阿毘夏-
瑪哈矽璘耶-哈拔雅-嘎拔雅-拔哈拿雅

唵-菩提畢璘夏雅

凡以嫉瞋等惡心惡行	破壞具德嘎檔派勝者
及諸持教尤其作危害	我師徒諸主眷之過去
諸敵逮捕於手及未來	諸敵牢記於心及現時
諸敵障之福榮華富貴	魂魄命壽皆瑪璘雅吽

● 供酥油乃：

唵-阿拿耶-阿迪拔雅-阿迪拔雅-阿毘夏-阿毘夏-
瑪哈矽璘耶-哈拔雅-嘎拔雅-拔哈拿雅

唵-阿拿耶

凡以嫉瞋等惡心惡行	破壞具德嘎檔派勝者
及諸持教尤其作危害	我師徒諸主眷之過去
諸敵逮捕於手及未來	諸敵牢記於心及現時
諸敵障之福榮華富貴	魂魄命壽皆瑪璘雅吽
其外對吾師徒諸主眷	財物富足圓滿作障礙
一切敵障皆瑪璘雅吽	

● 供特殊供物乃：

唵-阿拿耶-阿迪拔雅-阿迪拔雅-阿毘夏-阿毘夏-
瑪哈唵耶-哈拔雅-嘎拔雅-拔哈拿雅

凡以嫉瞋等惡心惡行 破壞具德嘎檔派勝者
及諸持教尤其作危害 我師徒諸主眷之過去
諸敵逮捕於手及未來 諸敵牢記於心及現時
諸敵障之福榮華富貴 魂魄命壽皆瑪唵雅吼
其外以吾師徒諸主眷 從無始起所積一切罪
及諸敵障皆瑪唵雅吼

(六)讚

於壞依自在淨王怙子 以火天王欲帝作授權
作持以最勝智慧焚燒 諸煩惱火天以全敬揖
淨者壞依怙之子 火天王勝正直士
為救所有諸精靈 故以悲愍而化身
成明咒正直士式 焚燒煩惱智慧光
如劫火般威赫燄 並具現知神變足
騎方便化身山羊 誦明咒且持數珠
持具除魔劑淨瓶 於諸法除魔劑涼
遠離過失行於淨 雖住壞依亦離憂
雖得靜亦大悲愍 以彼故讚亦禮矣

(七)供養二水

唵-啊頸-唵瓦唵瑟嘎姆-阿佳瑪鞞-
唵帝佳誨-柿哈

唵-啊頸-爸璘瓦璘瑟嘎姆-布璘夏羯-
爸璘帝佳誨-柿哈

(八)獻六供

唵-阿拿耶-阿迪拔雅-阿迪拔雅-阿毘夏-阿毘夏-
瑪哈矽璘耶-哈拔雅-嘎拔雅-拔哈拿雅-
瓦嘉璘-布夏貝-爸璘帝佳誨-柿哈

唵-阿拿耶-阿迪拔雅-阿迪拔雅-阿毘夏-阿毘夏-
瑪哈矽璘耶-哈拔雅-嘎拔雅-拔哈拿雅-
瓦嘉璘-讀貝-爸璘帝佳誨-柿哈

唵-阿拿耶-阿迪拔雅-阿迪拔雅-阿毘夏-阿毘夏-
瑪哈矽璘耶-哈拔雅-嘎拔雅-拔哈拿雅-
瓦嘉璘-迪呬-爸璘帝佳誨-柿哈

唵-阿拿耶-阿迪拔雅-阿迪拔雅-阿毘夏-阿毘夏-
瑪哈矽璘耶-哈拔雅-嘎拔雅-拔哈拿雅-
瓦嘉璘-釓拿帝-爸璘帝佳誨-柿哈

唵-阿拿耶-阿迪拔雅-阿迪拔雅-阿毘夏-阿毘夏-
瑪哈矽璘耶-哈拔雅-嘎拔雅-拔哈拿雅-
瓦嘉璘-呢偉迪-爸璘帝佳誨-柿哈

唵-阿拿耶-阿迪拔雅-阿迪拔雅-阿毘夏-阿毘夏-
瑪哈唵耶-哈拔雅-嘎拔雅-拔哈拿雅-
瓦嘉唵-夏巴大-唵帝佳誨-唵哈

(九)供火天食子 分五：(淨化、修空、生食子、加持食子、供食子)

一 淨化

火天之食子執於舀勺之口而以業咒

唵堅札瑪哈唵夏拿誨吽

而淨化。

二 修空

唵-唵唵瓦-秀唵-唵瓦-唵瑪-唵唵瓦-秀讀誨

三 生食子

成爲空性，從空性中，於以唵 (ॐ) 字成寬且廣之大寶器內，以唵 (ॐ) 融化爲光而成最勝天物之食子矣。

四 加持食子

以唵誦：

唵啊誨 (三遍)

而加持。

五 供食子

以唵誦：

唵-阿拿耶-阿迪拔雅-阿迪拔雅-阿毘夏-阿毘夏-
 瑪哈斫孃耶-哈拔雅-嘎拔雅-拔哈拿雅-
 阿嘎孃摩姆-薩孃瓦-齡孃瑪鞞-阿迪雅奴班拿-
 埵達-唵啊誨吡哈（三遍）

而供食子。

(十)獻六供

唵-阿拿耶-阿迪拔雅-阿迪拔雅-阿毘夏-阿毘夏-
 瑪哈斫孃耶-哈拔雅-嘎拔雅-拔哈拿雅-
 瓦嘉孃-布夏貝-爸孃帝佳誨-埵哈

唵-阿拿耶-阿迪拔雅-阿迪拔雅-阿毘夏-阿毘夏-
 瑪哈斫孃耶-哈拔雅-嘎拔雅-拔哈拿雅-
 瓦嘉孃-讀貝-爸孃帝佳誨-埵哈

唵-阿拿耶-阿迪拔雅-阿迪拔雅-阿毘夏-阿毘夏-
 瑪哈斫孃耶-哈拔雅-嘎拔雅-拔哈拿雅-
 瓦嘉孃-迪呬-爸孃帝佳誨-埵哈

唵-阿拿耶-阿迪拔雅-阿迪拔雅-阿毘夏-阿毘夏-
 瑪哈斫孃耶-哈拔雅-嘎拔雅-拔哈拿雅-
 瓦嘉孃-釗拿帝-爸孃帝佳誨-埵哈

唵-阿拿耶-阿迪拔雅-阿迪拔雅-阿毘夏-阿毘夏-

瑪哈矽璘耶-哈拔雅-嘎拔雅-拔哈拿雅-
瓦嘉璘-呢偉迪-爸璘帝佳誨-柿哈

唵-阿拿耶-阿迪拔雅-阿迪拔雅-阿毘夏-阿毘夏-
瑪哈矽璘耶-哈拔雅-嘎拔雅-拔哈拿雅-
瓦嘉璘-夏巴大-爸璘帝佳誨-柿哈

(土)讚

於火乃食所燒天	正直士王邪之主
偕與東南火天會	供且讚而亦揖拜
納此供養食子歟	令猷釵我們偕眷
獲得無病及長壽	自在及德並美譽
幸運及廣受用且	祈請賜予吾息及
盛等業之諸成就	祈以具誓保護我
及相助作諸成就	祈作消除非時死
一切病邪及諸障	祈作消除諸惡夢
惡徵兆及惡行爲	願諸世界安樂並
莊稼豐收諸穀增	且法增長及出諸
樂嘉及諸所欲成	

(土)供供德

唵-啊頸-爸璘瓦璘瑟嘎姆-阿璘鉛姆-
爸璘帝佳誨-柿哈

(三) 祈宥

未能獲得及缺少 凡是以吾之癡睿
而凡自作教他作 彼亦祈求作寬恕

惡時具心福低劣 與無明煩惱混合
未圓聖者之意旨 彼亦祈求作寬恕

以吝所制而不巧 故惡供物且過設
怙主具大悲愍故 彼亦祈求作寬恕

未得不知全亦以 無何能力而凡是
於此所作彼諸事 應該以主作寬恕

凡是多餘或缺少 遺漏儀軌之支分
及諸被我所遺忘 彼亦祈求作寬恕

凡以吾睿愚癡而 凡所造作些微過
凡爲具身依靠故 祈求怙汝恕彼諸

(四) 為欲事祈禱

請賜予我勝成就 賜予一切持定果
賜予一切諸具心 所欲無上之成就

(五) 逝回本處

以唵誦：

唵-瓦嘉璘薩埵-啊（多遍）

而

爲己義及他之義 蒞臨食作修所焚

於如是時請前來 成辦吾之諸成就

唵啊瓦嘉璘摩

慧者火天逝回自性剎，誓言者融化爲光而成火燄燃之相矣。

三收器精

修想以從己意間放光芒，故以攝一切器精之法而融於己爲法身醒盛之頂門之唵（𑖀𑖃𑖦），唵（𑖀𑖃𑖦）亦融於啊（𑖀𑖥𑖦），啊（𑖀𑖥𑖦）亦融於誨（𑖀𑖥𑖦），誨（𑖀𑖥𑖦）亦融於至極微細氣心菩提心之圓點且以修想空性悲愍成無二而盡力住平於法身中。復次，以修想從空性中，於己以剎那間起爲一面二手眼目觀聖者之頂門以唵（𑖀𑖃𑖦），於頸以啊（𑖀𑖥𑖦），於意間以誨（𑖀𑖥𑖦）作裝飾而加持己之三門。復次，以從己之三门之三字放光芒，故以修想諸器爲大圓點之越量宮，諸精爲大圓點天之化身，而作任時不離三攜（顯聞明三，亦稱：見聲明。即將諸色皆攜爲本尊身。將諸聞皆攜爲本尊語。將諸明皆攜爲本尊意）之猷釳矣。

若須擯除火時，則以黑嗅水而擯除，諸灰以風往敵方飄送。若如彼咒及供物等無法俱備，則須知曉僅以思擇之儀軌次第而可如此作，

且於內之燒施亦分依供物及不依供物二。第一，乃食、飲加持為除魔劑等而作內之燒施之方式。第二，乃依以臍之暴女火融化頂門之姆(𑖀)字燃滴而以樂空之慧焚燒二遮蔽偕習氣之木薪之方式等而於順易得所有勝共成就作勤奮矣。

四 迴向

一切持金剛上師	因慧悲愍無阻礙
故祈持金剛容許	三時行具勝方便
智慧之權生圓及	入雙法爲了於此
壇城圓滿汝意旨	故作勝中勝迴向
願乃至虛空未消	間與持金剛共同
以甚極轉會之輪	且成爲具二成就
願除諸器天越宮	故諸精天及天女
外無有成不淨現	以方智二成離憂
十方諸勝者偕子	與諸上師無別而
菩薩垂念吾迴向	乃至住於成爲遍
虛空具恩諸父母	具願及入心力之
二資三時行之諸	甚攝於專一心而
走往十地後且於	無學自然成他義
願乃至未臻彼處	間以三寶加持令
不徘徊無權輪迴	而以神變力饜足
願諸弱者得蘇息	願諸熱苦得清涼
願諸冷苦得溫暖	願諸饑苦得飽食
願諸渴苦得饜足	願諸病苦得療癒

願諸將亡得活命	願諸藥樹成繁茂
願毒之海成乾涸	願成渡河之舟船
願成渡溪之橋樑	願成遠行之坐騎
願成滿足所欲寶	其外願成如意樹
公園以及華麗屋	等諸所欲能獲得
願貧婦女被男濟	有財婦女成男士
而安置於男子法	願此刹任時無戰
願莫成犯戒破誓	願仇敵偷賊毒蛇
等八怖畏莫成敵	願雨水於時降注
曜及星宿等所有	一切恆常成爲善
祈住於諸十方作義之	具甚智悲愍上師稀勝
以智愛垂念求解脫者	三門不被放逸牽引而
三時一切功德基勝戒	勝者勝道以聞思修三
於晝及夜以座爲劃分	迴向無餘父母成勝導

五、祝賀吉祥文

願寶之鬘黃金珠	鬘甚極美爲聖飾
成爲住於清淨睿	故無文字得勝利
願追隨吾正直士	道不以垢染勝寶
以三部器四勝天	故鑿已續得勝利
願三士夫天三法	甚收攝於一座而
未臻此生究竟前	故於竟地得勝利
願於具戒蓮花基	以四無量牆城圍
以六勝母之柱擎	故於終極得勝利

願以對治堤潰流	以所斷火無能擋
二資日月之光明	故不悟慧得勝利
願於不漏欲泥堆	不被泥染勝蓮花
於晝及夜成善之	純潔傳記得勝利
願於面寬堅地基	以不墮較賺大虧
宗派邪見險境而	珍寶嘎檔得勝利
願從有漏善之福	茂盛無漏慧葉瓣
具於諸時善之果	甚深業果得勝利
願從智慧坤不搖	而凡不以指望吝
纏之外內所佈施	臨於勝珍寶吉祥
願臨於不婪再有	自欲三門善清涼
之流相續不斷而	住之勝珍寶吉祥
願凡成不具仇恨	怒亂且行難輪迴
忍之悲愍勇士鎧	臨於勝珍寶吉祥
願凡於一剎那作	賜予成母之一切
所欲喜勤之吉祥	臨於成一切珍寶
願臨於除義不變	平等外他無量諸
持定無有阻擋而	行之勝珍寶吉祥
願凡無餘所知極	清晰而勤於各各
及收諸吉祥吉祥	臨於無餘圓吉祥
願臨於凡是作善	順利勝珍寶吉祥
願臨盛已執賢道	不退轉而堅吉祥
願爲凡何走者義	故成知說引彼法

願從此起持行爲	而所作行爲以善
引導他之眼圓滿	故臨增法友吉祥
願從此甚執吉祥	而未得究竟吉祥
間臨以四種收引	走者勝親友吉祥
願成輪迴空爲止	己爲奕奕燦爛德
成爲虛空般遍而	臨啓解脫門吉祥
願凡是諸吉祥集	於一吉祥吉祥海
臨於深廣圓滿之	吉祥令成時常祥

此名爲《嘎檔十六圓點猛燒施之略儀軌立刻送至非下淨土可怕烈火論》，乃德無比玫誤嘎檔派之最佳徒弟……等篤信嘎檔派數萬信徒爲令德無比玫誤嘎檔派勝教興盛於十方及遍滿虛空之一切成母具心速速脫離三界苦海而得持金剛位，故以供替代瑞哲晃費、具七大寶八吉祥徽之白黃紅綠藍之上等覲綾而屢屢祈求，尤其己亦看到此釋迦摩訶能王經續敕顯現無違教誨之德無比玫誤嘎檔派之精華之最精華彼十六圓點之燒施儀軌，於往昔乃除僅以耳傳方式持於意(背熟)之外，並沒有文字撰寫之習慣，因此爲了隨持諸具份者，依於經續及阿帝夏大尊者三父子等嘎檔派諸上師之口訣及從吾已得嘎檔先祖意精除魔劑流於吾睿器皿全溢漩而撰寫此往昔未有之新書《嘎檔十六圓點立刻送至非下淨土可怕烈火論》。

內教曆 2514 年

嘎檔曆 966 年

阿帝夏大尊者示現全離憂 954 年

西元 2008 年 3 月 9 日圓滿完成

文字整理：沈□□大猷乳士、黃□大猷乳士、陳□□大猷乳士

新字讀音對照：

璫 ར, ra

頸 རྩྭ, hr'i

爸璫 རྩ, pra

璫 ར, re

璫 ར, ru

簪 རྩྭ, aoM

誨 རྩྭ, h'um

髻 རྩྭ, rngog, 爲髻毛。

諒 རྩྭ, ngag, 爲音或語之意思。

棕 རྩྭ, drom, 爲遊牧民族, 或牛姓等。

睪 རྩྭ, snga, 爲眼前。

精 རྩྭ, mnga', 爲掌控者。

燃 རྩྭ, ri, 爲族類。

尅 རྩྭ, bhe, 爲兇、猛、剷敵, 或被女人控制。

吡 རྩྭ, phaT

埶 རྩྭ, sva

誨	𑖇𑖳, haM	黠	𑖇𑖳, hi	駮	𑖇𑖳, au
𑖇𑖳	𑖇𑖳, yaM	𑖇𑖳	𑖇𑖳, waM	𑖇𑖳	𑖇𑖳, gha
𑖇𑖳	𑖇𑖳, raM	𑖇𑖳	𑖇𑖳, liM	𑖇𑖳	𑖇𑖳, nga
𑖇𑖳	𑖇𑖳, aM	𑖇𑖳	𑖇𑖳, daM	𑖇𑖳	𑖇𑖳, jha
𑖇𑖳	𑖇𑖳, dzriM	𑖇𑖳	𑖇𑖳, sid	𑖇𑖳	𑖇𑖳, dhra
𑖇𑖳	𑖇𑖳, khaM	𑖇𑖳	𑖇𑖳, ni	𑖇𑖳	𑖇𑖳, dha
𑖇𑖳	𑖇𑖳, laM	𑖇𑖳	𑖇𑖳, kye	𑖇𑖳	𑖇𑖳, bha
𑖇𑖳	𑖇𑖳, m'aM	𑖇𑖳	𑖇𑖳, dzhaiH	𑖇𑖳	𑖇𑖳, shha
𑖇𑖳	𑖇𑖳, paM	𑖇𑖳	𑖇𑖳, caM	𑖇𑖳	𑖇𑖳, ksha
𑖇𑖳	𑖇𑖳, t'aM	𑖇𑖳	𑖇𑖳, naM	𑖇𑖳	𑖇𑖳, dat
𑖇𑖳	𑖇𑖳, baM	𑖇𑖳	𑖇𑖳, bhruM	𑖇𑖳	𑖇𑖳, dhih
𑖇𑖳	𑖇𑖳, m'u	𑖇𑖳	𑖇𑖳, ro	𑖇𑖳	𑖇𑖳, ri
𑖇𑖳	𑖇𑖳, phaiM	𑖇𑖳	𑖇𑖳, bhayo	𑖇𑖳	𑖇𑖳, ki
𑖇𑖳	𑖇𑖳, kShiM	𑖇𑖳	𑖇𑖳, aa	𑖇𑖳	𑖇𑖳, svao
𑖇𑖳	𑖇𑖳, kaM	𑖇𑖳	𑖇𑖳, ii	𑖇𑖳	𑖇𑖳, muM
𑖇𑖳	𑖇𑖳, saM	𑖇𑖳	𑖇𑖳, uu	𑖇𑖳	𑖇𑖳, ghM
𑖇𑖳	𑖇𑖳, stvaM	𑖇𑖳	𑖇𑖳, ri	𑖇𑖳	𑖇𑖳, jiM
𑖇𑖳	𑖇𑖳, truM	𑖇𑖳	𑖇𑖳, li	𑖇𑖳	𑖇𑖳, dhraM
𑖇𑖳	𑖇𑖳, traM	𑖇𑖳	𑖇𑖳, ai	𑖇𑖳	𑖇𑖳, khriM

1



2



3

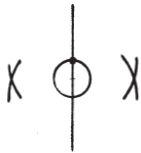

4

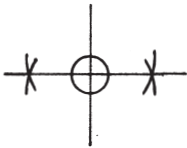

5

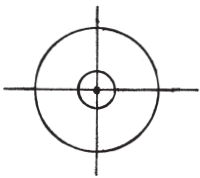

6

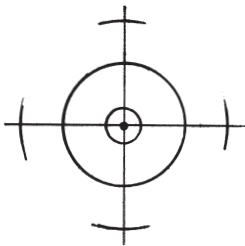

7

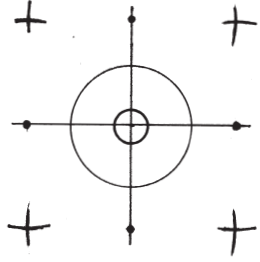

8

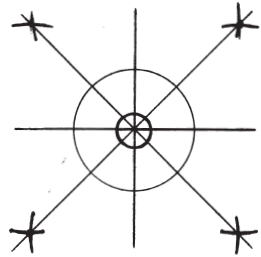

9

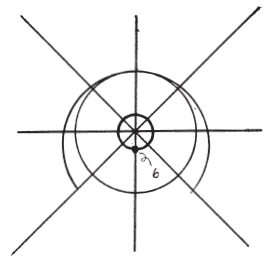

10

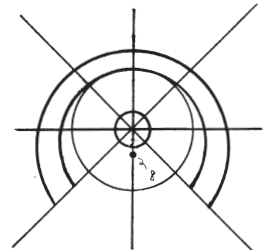

權灶壇城分解圖

1



2



3

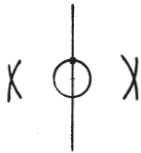

4

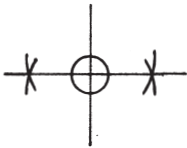

5

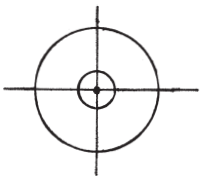

6

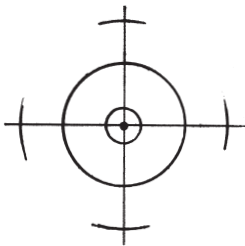

7

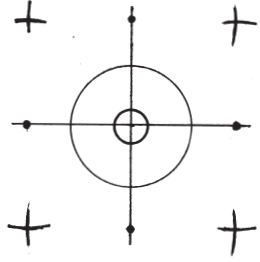

8

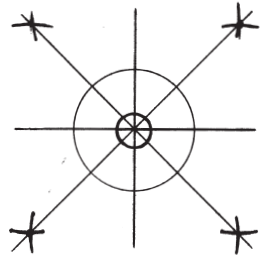

9

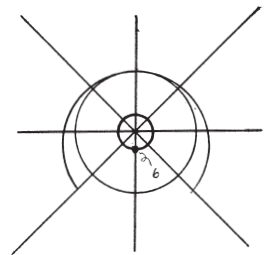

10

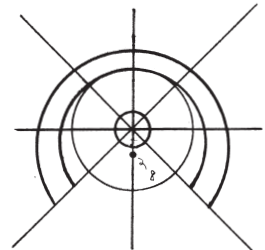

權灶壇城分解圖

11

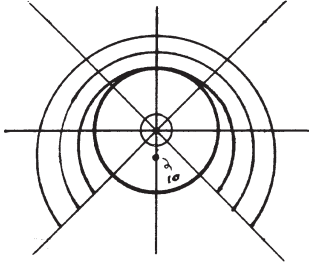

15

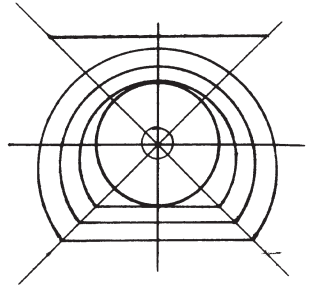

12

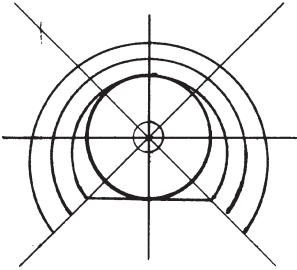

16

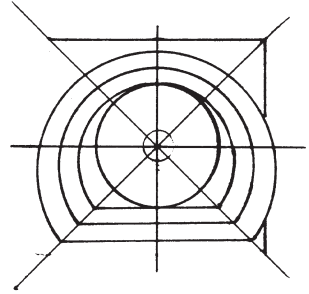

13

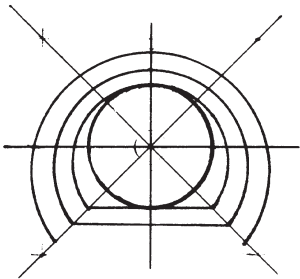

17

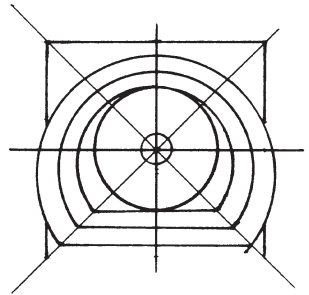

14

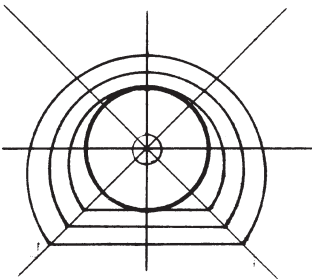

18

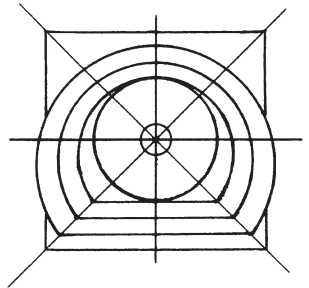

權灶壇城分解圖

19

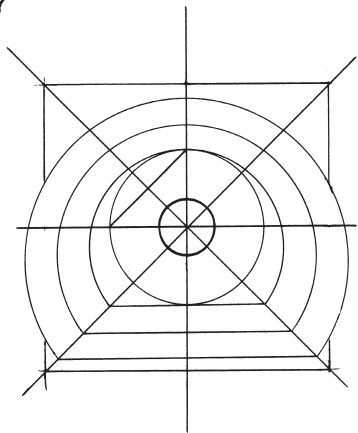

21

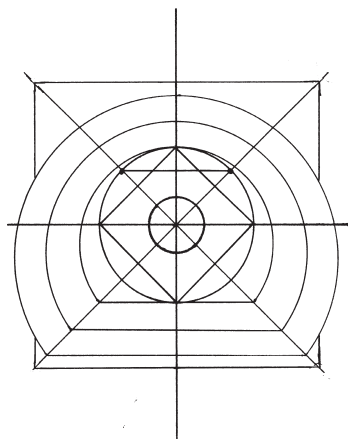

20

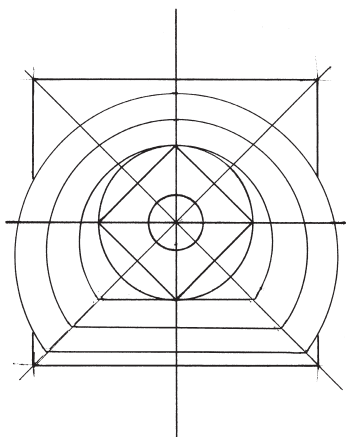

22

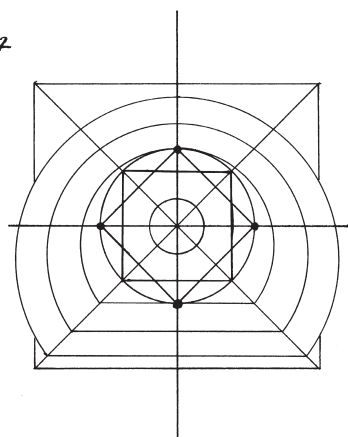

權灶壇城分解圖

23 (a)

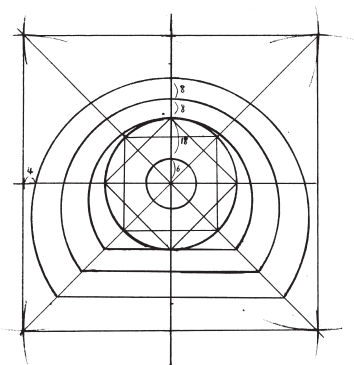

(c)

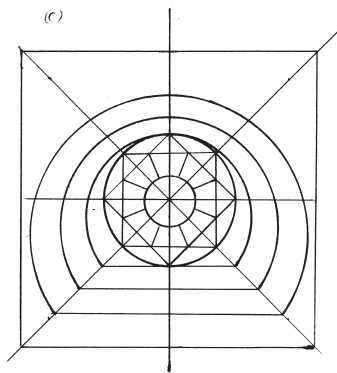

(b)

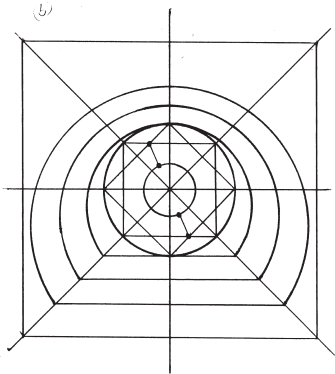

(d)

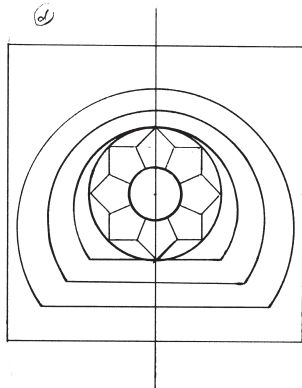

嘎檔派置內式權炷壇城分解圖
 救誨法王（外式、密式）之權炷壇城分解圖

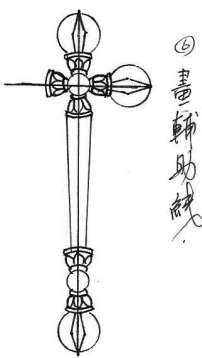
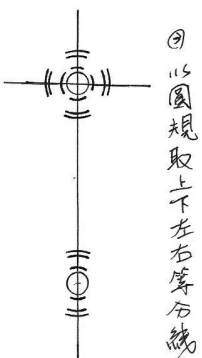
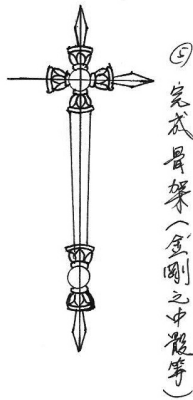
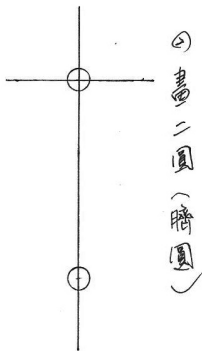
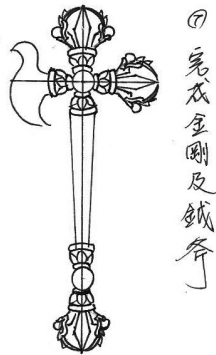
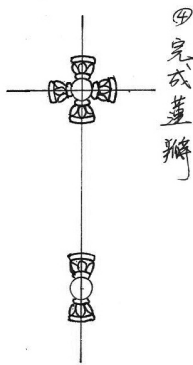
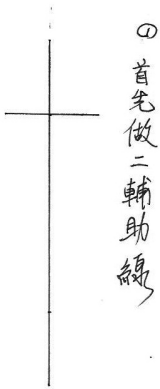

金剛鉞斧分解圖



第十八世 林高仁 敬印
18.10.2016

敕誨法王外式置金剛鉞斧之權灶壇城



第八世 珠高仁波切
18.10.2010

敕誨法王外式置金剛蓮花之權灶壇城



第八世 格高仁波切 18.10-2010

敕誨法王內式之置金剛鉞斧權灶壇城



第八世 格高仁波切 18.10-2010

敕誨法王內式之置金剛蓮花權灶壇城



第八世 格高仁波切 18.10-2010

敕誨法王密式之置金剛鉞斧權灶壇城



第十八世 珠噶仁波切
2003.3.2003

敕誨法王密式之置金剛蓮花權灶壇城

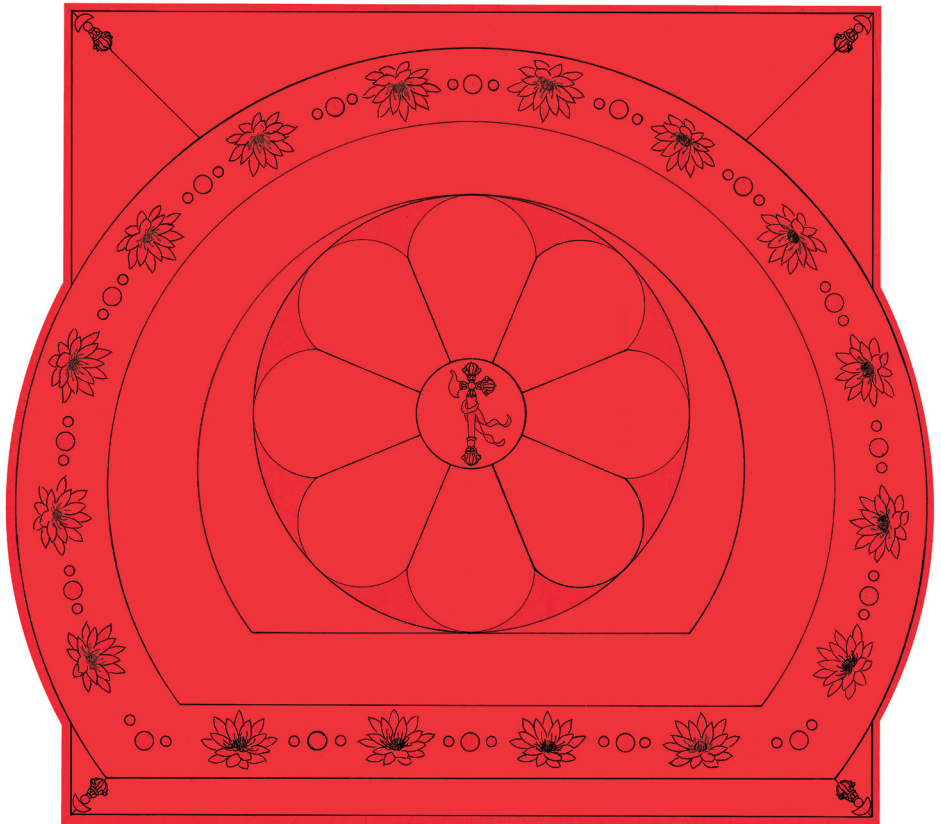

第八世 珠高紅波切
18.10.2010

嘎檔派置外式及金剛鉞斧權灶壇城



第八世 珠高仁波切
18.10.2010

嘎檔派置外式及金剛蓮花權灶壇城



第十八世 珠高紅波切
18.10.2010

嘎檔派置內式及金剛鉞斧權灶壇城



第八世 珠高仁波切
18.10.2010

嘎檔派置內式及金剛蓮花權灶壇城



第十八世 珠高仁波切
18.10.2010

敕誨法王之置外式及金剛鉞斧權灶壇城



第十八世 珠高仁波切
18. Sept. 2010

教誨法王之置外式及金剛蓮花權灶壇城

1



5

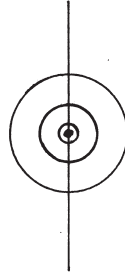

2



6

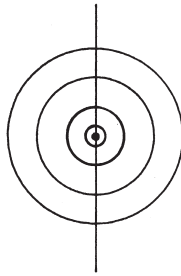

3



7

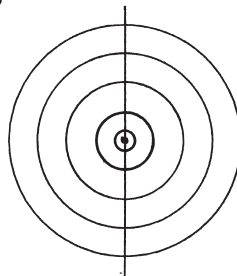

4



8

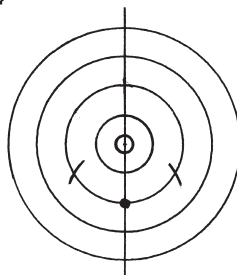

猛灶壇城分解圖

9

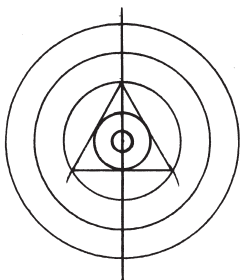

13

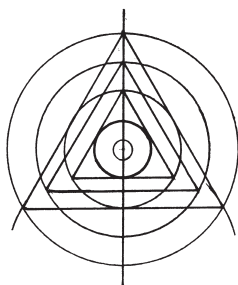

10

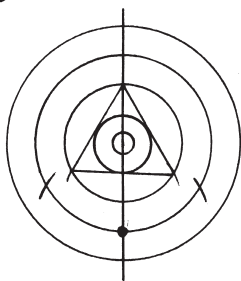

14

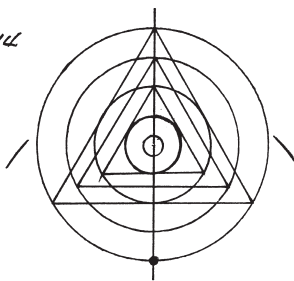

11

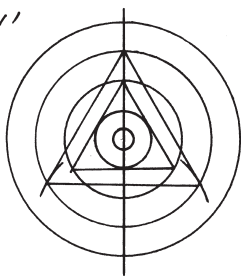

15

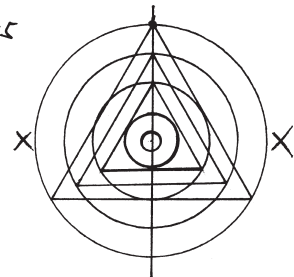

12

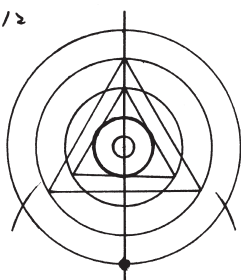

16

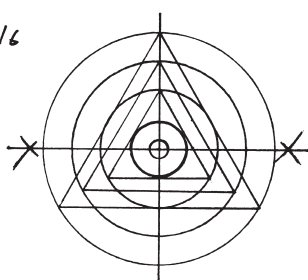

猛灶壇城分解圖

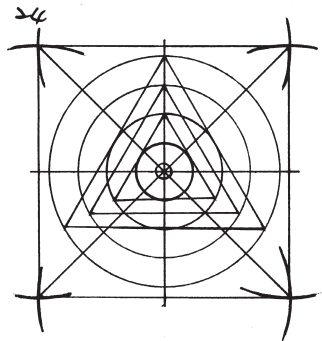
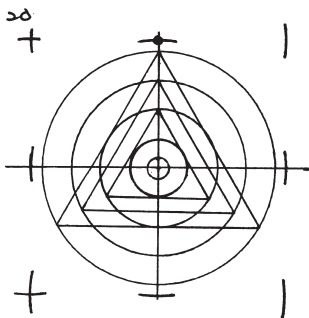
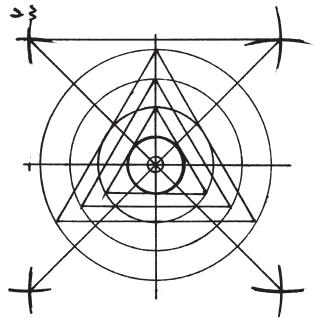
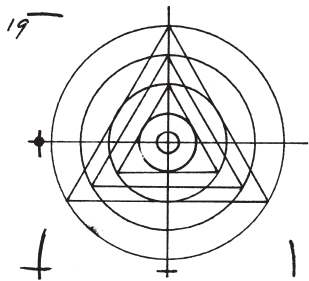
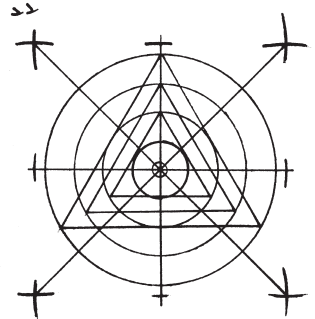
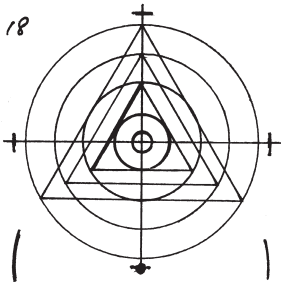
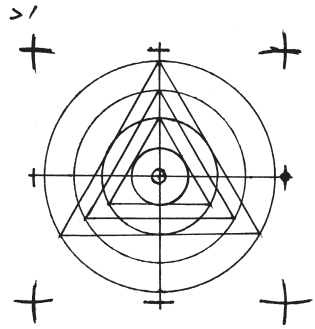
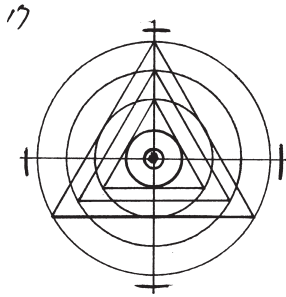

猛灶壇城分解圖

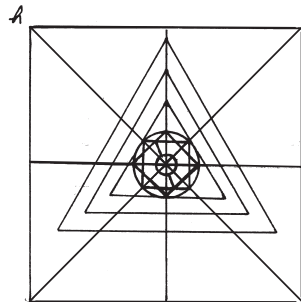
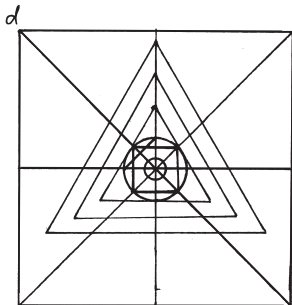
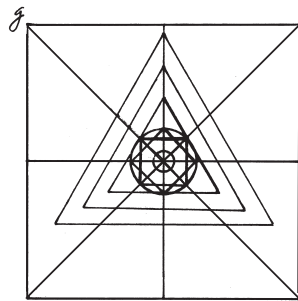
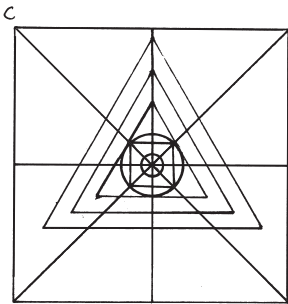
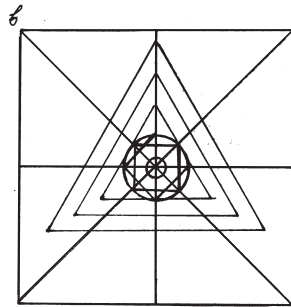
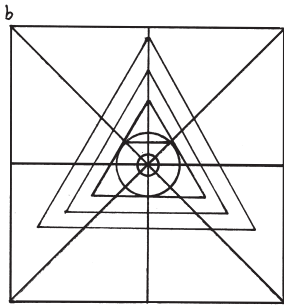
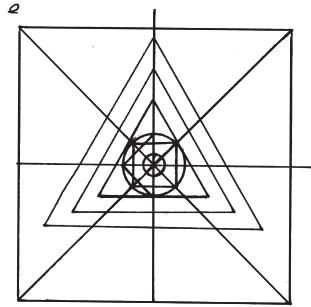
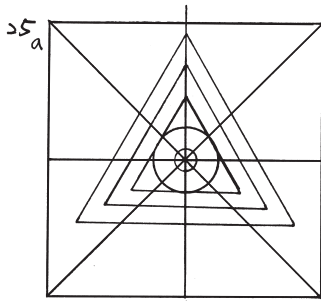

嘎檔派及敕誨法王（外式）之猛灶壇城分解圖

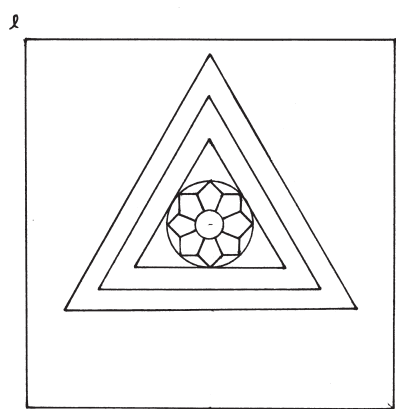
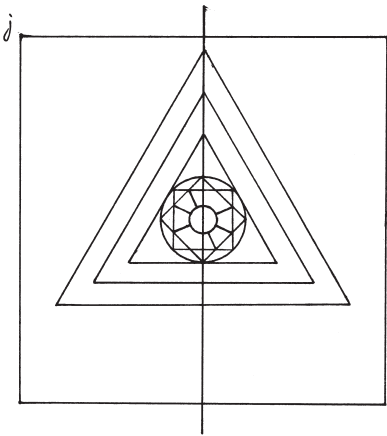
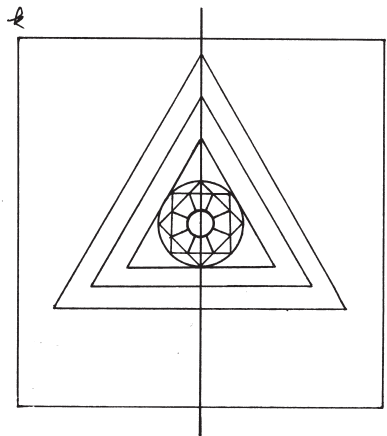
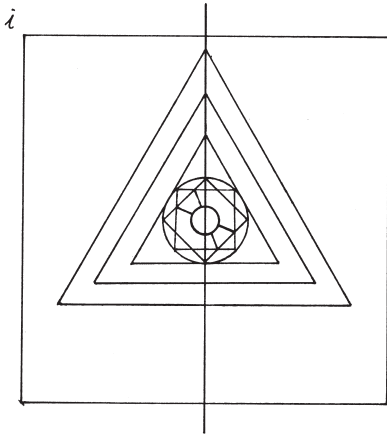

嘎檔派及敕誨法王（外式）之猛灶壇城分解圖

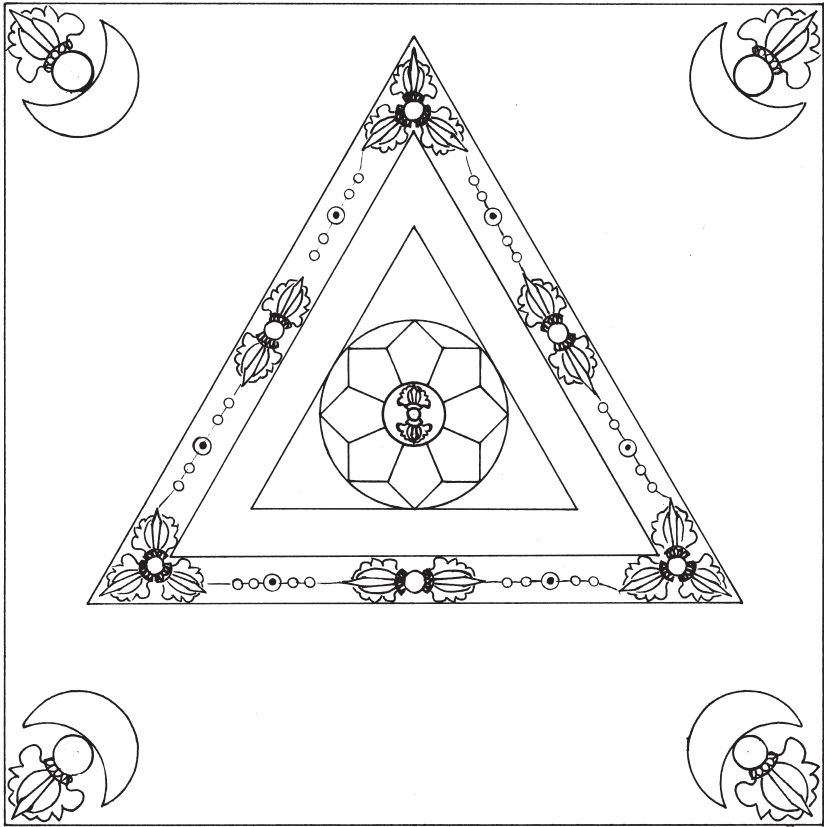

萬善樓 91.5.13.

嘎檔派猛灶壇城完成圖

25
①

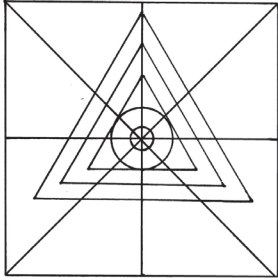

②

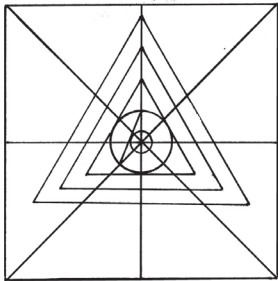
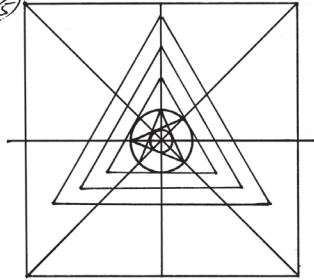

④

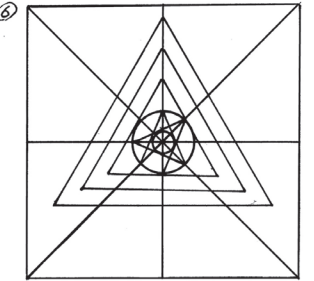

③

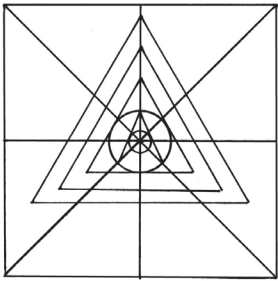

⑦

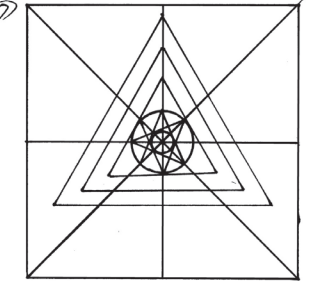

④

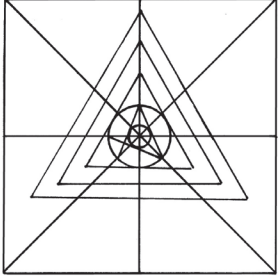

⑩

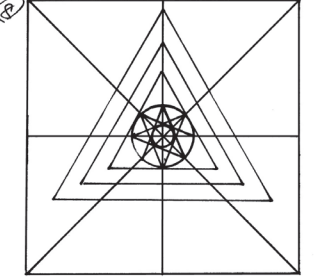

敕誨法王（內式）之猛灶壇城分解圖

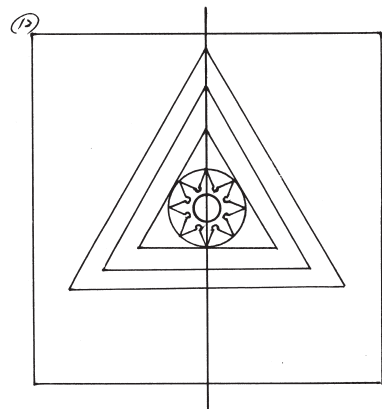
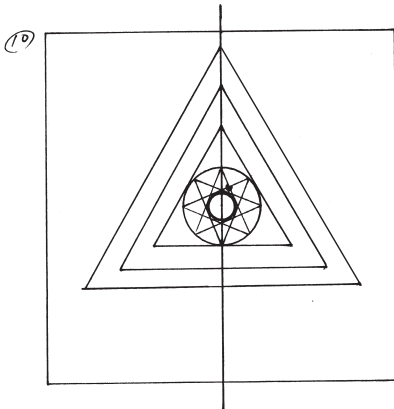
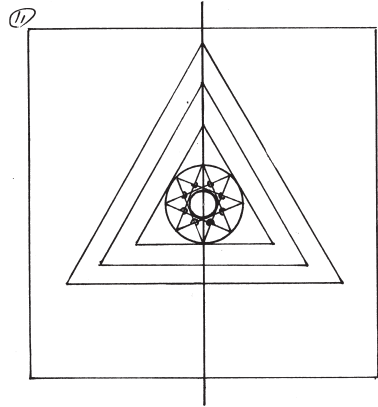
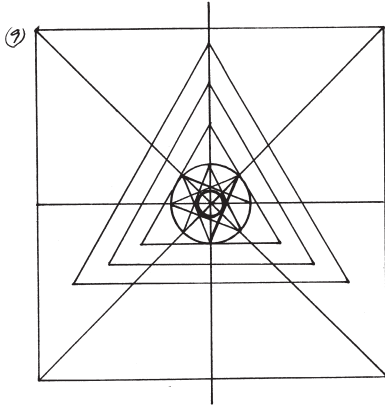

敕誨法王（內式）之猛灶壇城分解圖



第十八世持箭白波切
འཇུག་པོ་འཇུག་པོ་

教誨法王外式之猛灶壇城



第十世特珠仁波切
28.10.2010.

教誨法王內式之猛灶壇城



第七世採當仁波切
28.10.2010.

嘎檔派猛灶壇城

嘎檔十六圓點燒施類 / 嘎檔赤慶獎秋提雷洛桑饒
結苾謝炯內作. -- 初版. -- 臺北市 : 嘎檔
巴, 民100.03

冊 ; 公分.-- (嘎檔文集 ; 第106冊)

ISBN 978-986-86614-4-8 (下冊 ; 平裝)

1. 藏傳佛教 2. 佛教儀注

226.964

100003997

嘎檔文集第106冊 嘎檔十六圓點燒施類下冊

作者：嘎檔赤慶獎秋提雷洛桑饒結苾謝炯內嘎檔趣吉嘉布
(菩提圓點睿賢甚盛慧源處教誨法之王。亦稱：第廿
五世大乘法王蓮花戲遊金剛) 著

發行人：黃映儒

出版者：嘎檔巴出版社有限公司

地址：台北市大安區延吉街126巷1-1號1樓

電話：(02) 2873-8987 • 2927-3185

行政院新聞局局版北市業字第967號

中華民國100年5月初版一刷

郵政劃撥：士林天母郵局(台北郵局52支局)

戶名：嘎檔巴出版社有限公司

帳號：50167780

定價：新台幣500元整 ISBN：978-986-86614-4-8 (平裝)

版權所有 翻印必究



ISBN 978-986-86614-4-8



9 789868 661448