

快开盲板是压力容器的重要部件，是运行安全的重要保障。

英国 GD 公司 BANDLOCK 2 型盲板介绍

一. 锁定型式

整体锥形锁带（locking band），卡在头盖和端法兰之间，具有自锁功能，接触长度长，面积大满足压杆稳定原理，不受剪切力作用，压力越大越处于压紧状态，这种结构是快速 360 度传递压力的最有效方式，可 100%保证安全。

Horizontal Closure Components

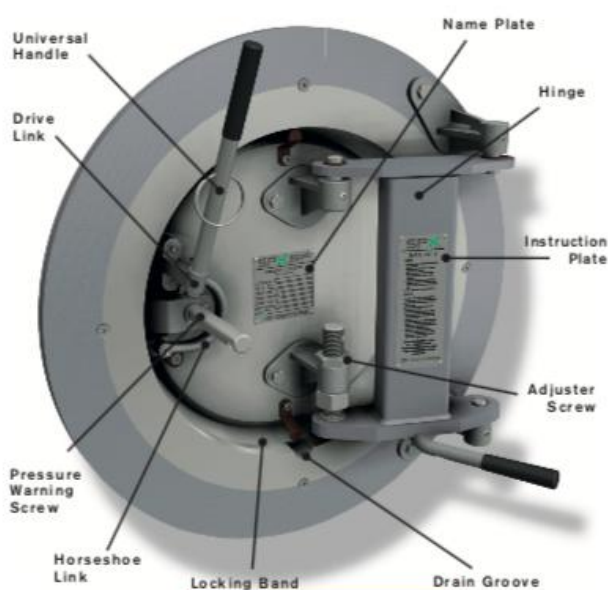

整体外置锁环，360度均匀受压，操作工时刻能观察到锁环的锁定状态

Vertical Closure Components c/w Davit

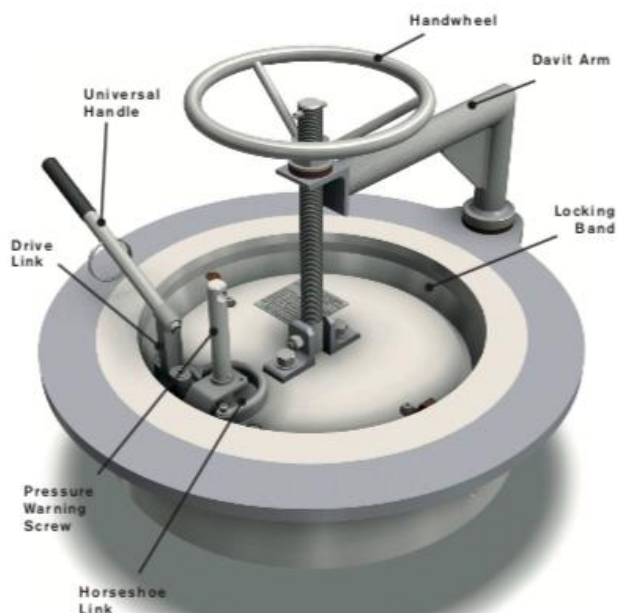

立式盲板（带吊臂）

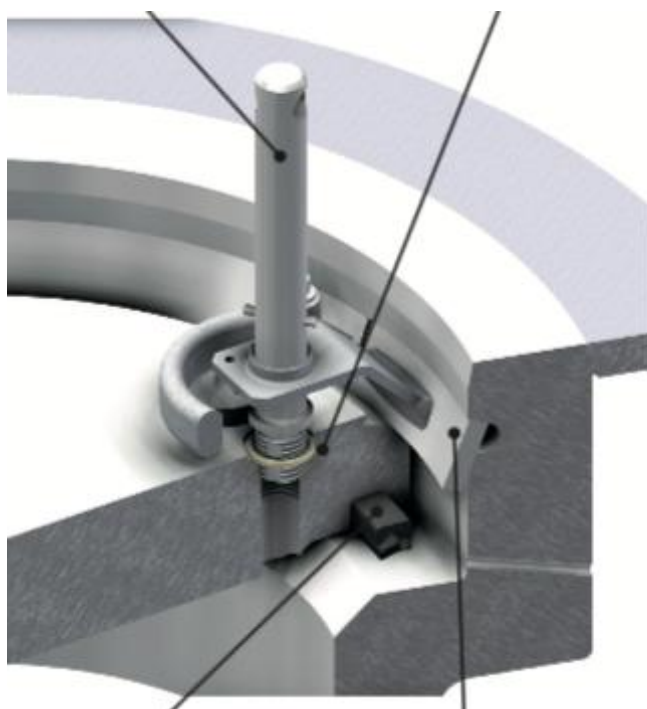

二. 端法兰厚度

见下图，GD 盲板的端法兰设计的很厚，安全系数非常高，100%不会发生热处变形情况



三. 开启和关闭型式

锁带的机械装置包括了驱动连接和马蹄形连接，这个装置一端固定，一端操作使帮助操作工轻松回缩和张开锁带。

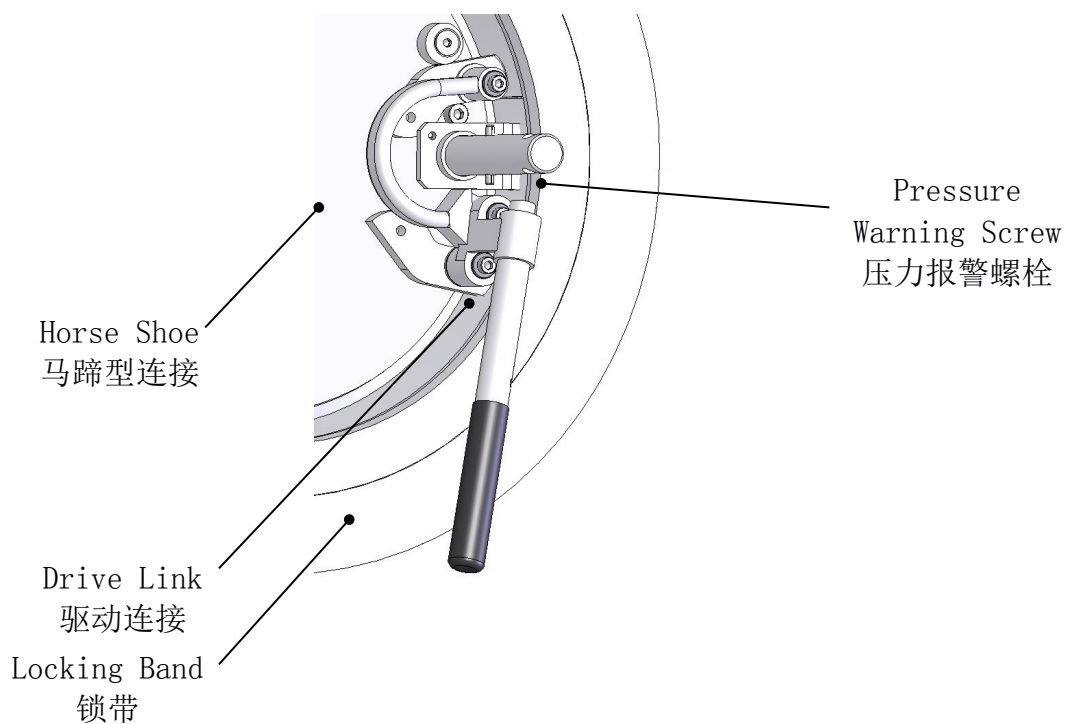

四. 盲板关闭状态下的安全性

锁带的锁定状态操作工可视，关闭盲板时，锁带不扩张到位，安全连锁装置就不可能安装上，也就不会升压运行。锁带在锁定位置的时候，是100%锁定状态，锁带不可能被移动造成任何危险。





四. 密封

GD 密封圈是橡胶内衬不锈钢弹簧，安装在门上的密封槽中确保高压下不被挤出发生安全事故。

Bandlock™ 2 Unique Seal

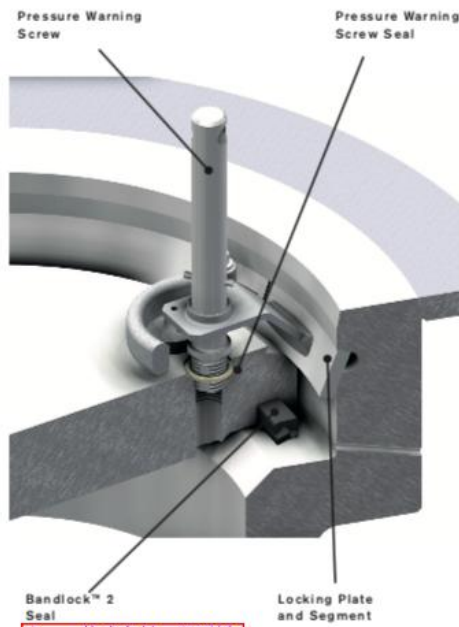

注：一体式密封，即不锈钢弹簧和橡胶铸为一体，高压时防止从槽内挤出。



五. 业绩

GD 公司是全球最著名的快开盲板专业制造商，是众多运行公司的首选品牌，目前有近 50000 套的盲板在安全运行中，其中中国市场有近 3000 套。尺寸从 6 寸到 100 寸，压力从 150 磅级到 2500 磅级。下图大口径盲板的图片供贵方参考，另附国际市场典型项目业绩明细。

1. 下图盲板尺寸是 90 英寸（内径 2000 毫米）：



2. 下图盲板是 80 英寸 600 磅级（内径 1900）：



证 明

英国 GD 公司自 2002 年起陆续为西气东输天然气管道工程的收发球筒和过滤器提供了 200 多台 BANDLOCK 2 快开盲板, 该盲板性能可靠, 操作简便。在合作期间, 该公司积极配合, 提供了良好的售后服务和技术支持, 使各项检验, 试验顺利进行。



快开盲板现场使用报告

中石油塔里木油田凝析气轻烃深度回收工程项目中总计有 8 台 DN1300 的原料气过滤分离器及粉尘过滤器，其关键部件快开盲板使用的是英国 SPX/GD 品牌的产品，该产品结构先进，操作方便。调试阶段，各项试验和检验进行顺利。自 2017 年 8 月正式投产以来，目前已安全运行一年。

巴州塔里木能源有限责任公司

日期：2018-9-21

