



正修科技大學

GAI-2D到3D與影音

金石教育科技有限公司



YOU
CAN DO
HARD
THINGS

BE
KIND
ONLINE

THINK
BEFORE
YOU
CLICK

KEYBOARD SHORTCUTS	
Ctrl + C	Copy
Ctrl + V	Paste
Ctrl + X	Cut
Ctrl + Z	Undo
Ctrl + S	Save
Ctrl + P	Print
Alt + Tab	Switch Windows
Ctrl + F	Find

ChatGPT
Ask anything
How do glaciers move?
Glaciers move slowly due to gravity. The ice deforms and slides over rock and boulders.

ChatGPT
Ask anything
What are binary stars?
Binary stars are two stars that orbit around their common center of mass. They are held together by gravity.

02 18 04

- 用一次性相機拍攝一張逼真的照片，展現2000年代初期美國一所高中的電腦實驗室場景。設定為架空歷史/時代錯亂：所有學生都在使用老式米色CRT顯示器和笨重的桌上型主機主機運行ChatGPT。場景應營造2002-2004年的氣氛：一排排棕褐色電腦、滾輪椅、Windows XP時代的瀏覽器視窗、滾球滑鼠、纏繞的線纜、活頁夾貼紙、軟碟、CD-ROM活頁夾、頭頂的螢光燈、覆膜的鍵盤快速鍵海報、課桌下的書包。一群穿著2000年代初期風格服裝的青少年學生，身體前傾，對著螢幕嬉笑，一個學生指著ChatGPT的答案，另一個學生正在打字。在幾台顯示器上顯示簡潔易讀的螢幕文字：ChatGPT、Ask anything以及簡短的聊天氣泡，但不要模仿現代精美的應用程式使用者介面。拍出一張自然而懷舊的照片，閃光燈效果不佳，略帶動態模糊，膠片顆粒感，構圖略微偏離中心，角落裡有一個橙色的日期戳，顯示 02 18 04。



兩日課程安排

- 第一周：ChatGPT Images 2.0 設計海報
- 第二周：GAI生成影音與3D模型

先來省思

台灣只能做**代工**
不重**研究**做不了**技術創新**，
不重**人文**，做不了**產品創新**，
也**沒氣質**可言所以**做不了品牌**，
永遠當**代工島**。

三カ

創新力

技術力

執行力

先來看部影片

- <https://youtu.be/nJNdggizrtM>



工業4.0



IOT

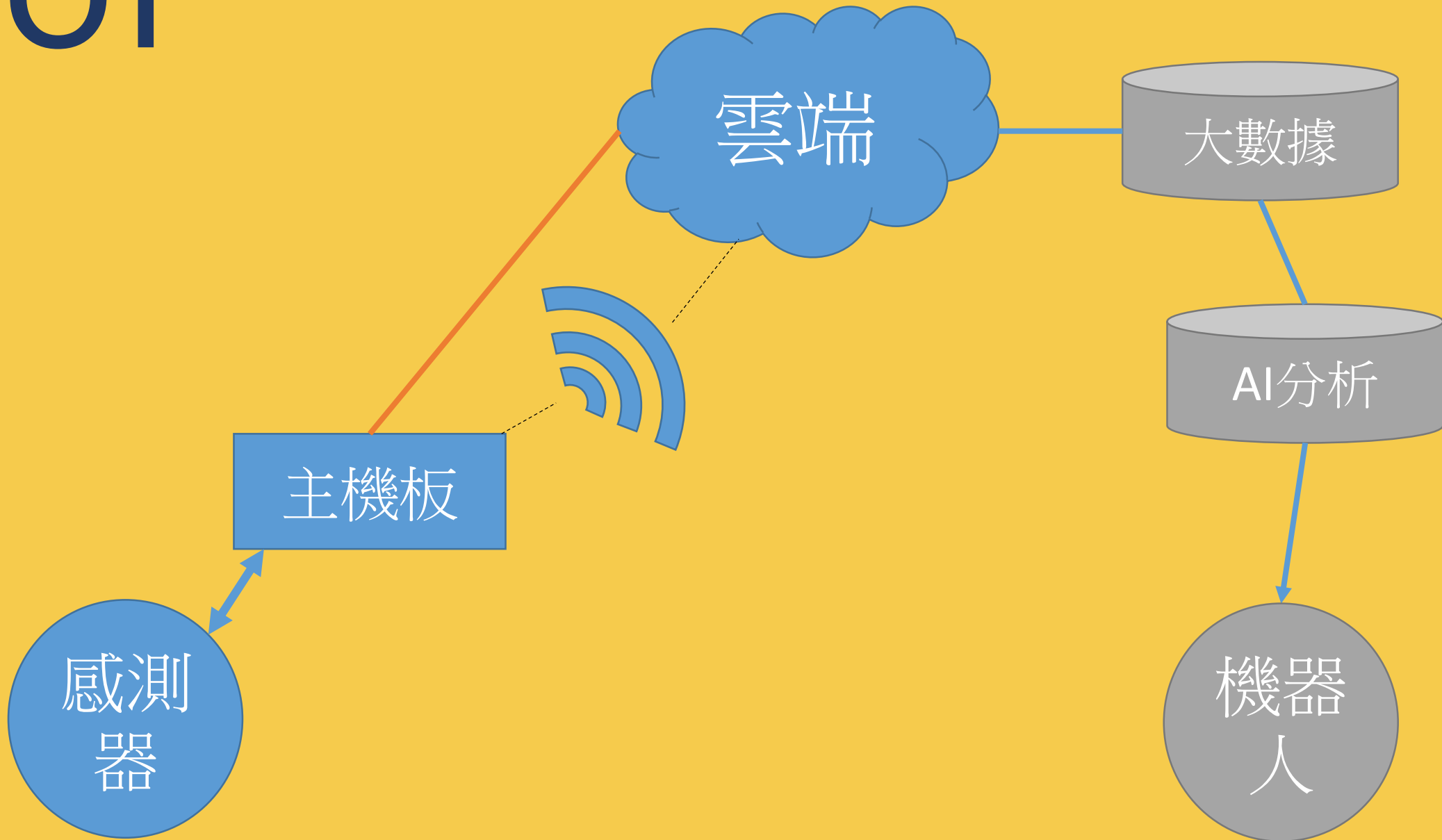

AI

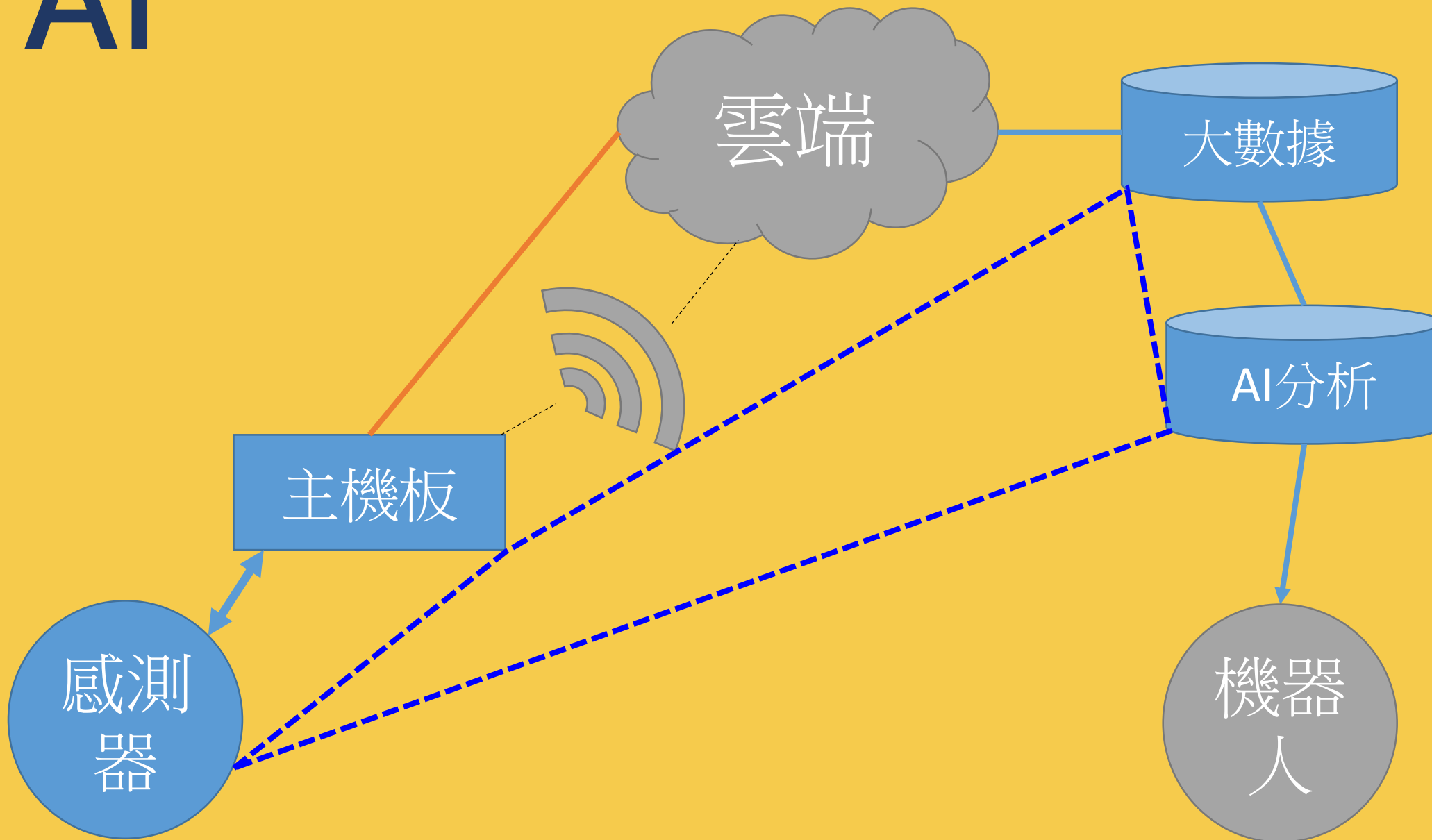

AIOT

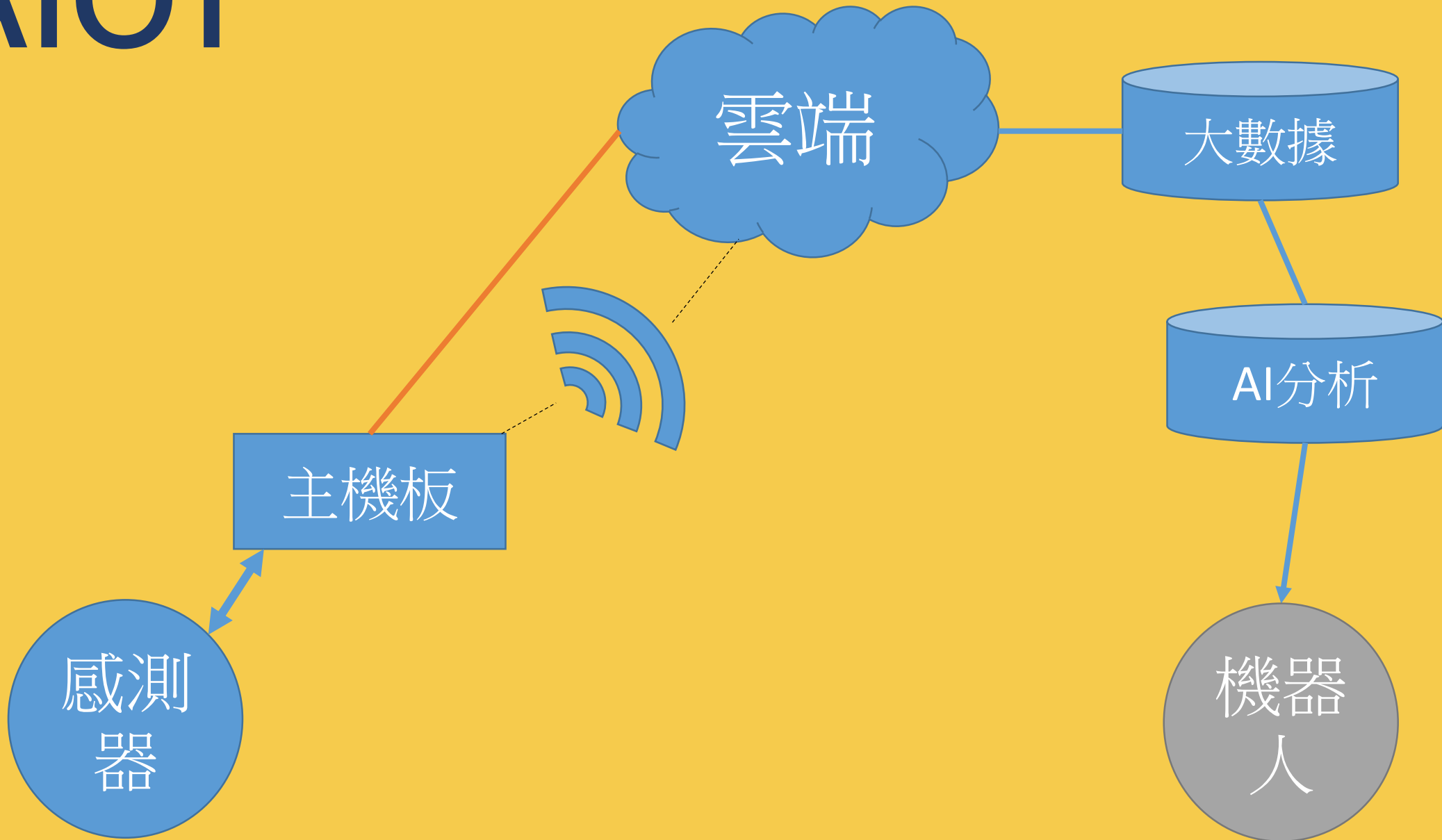

3D-GAI重要性

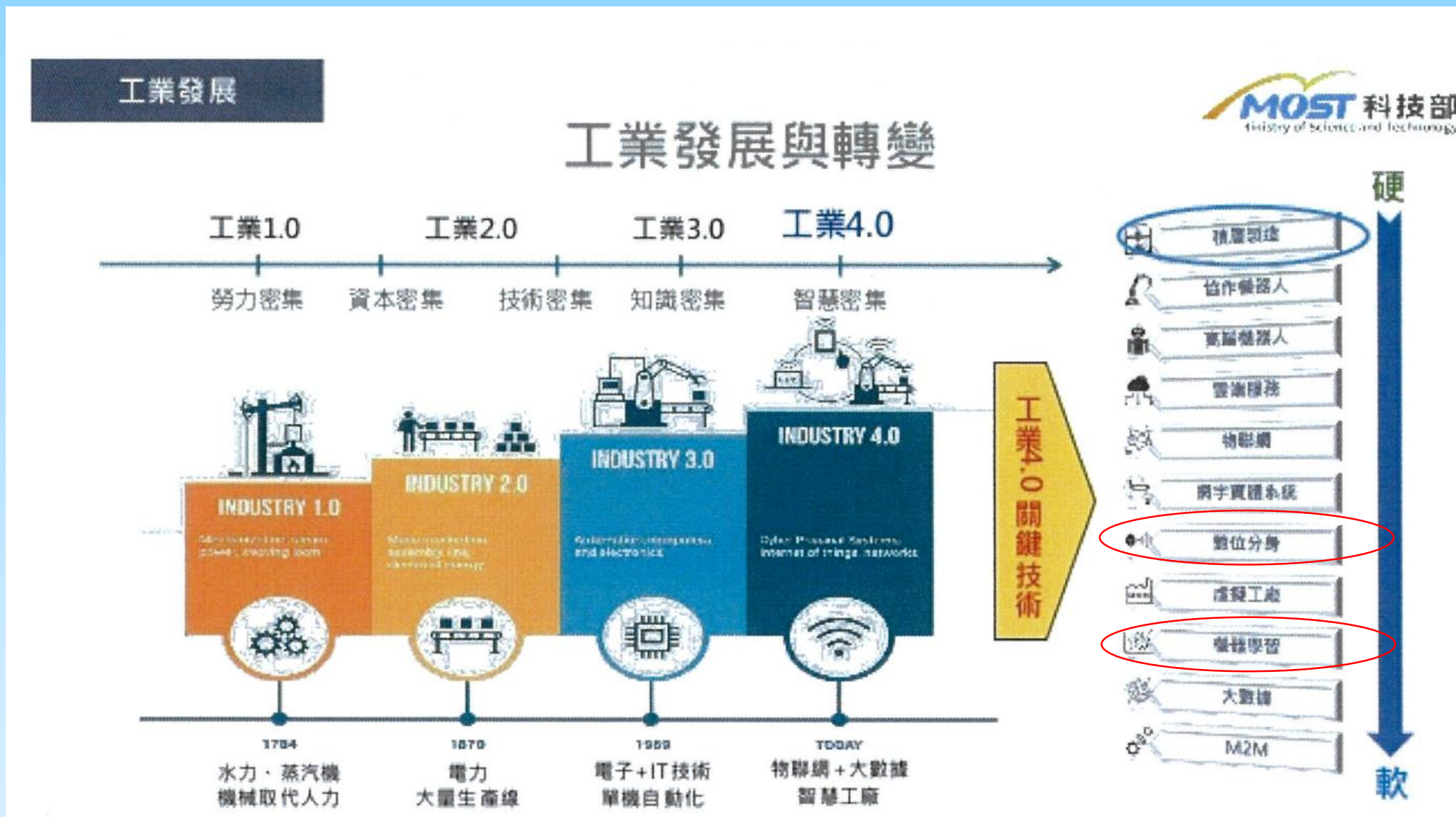

1958年

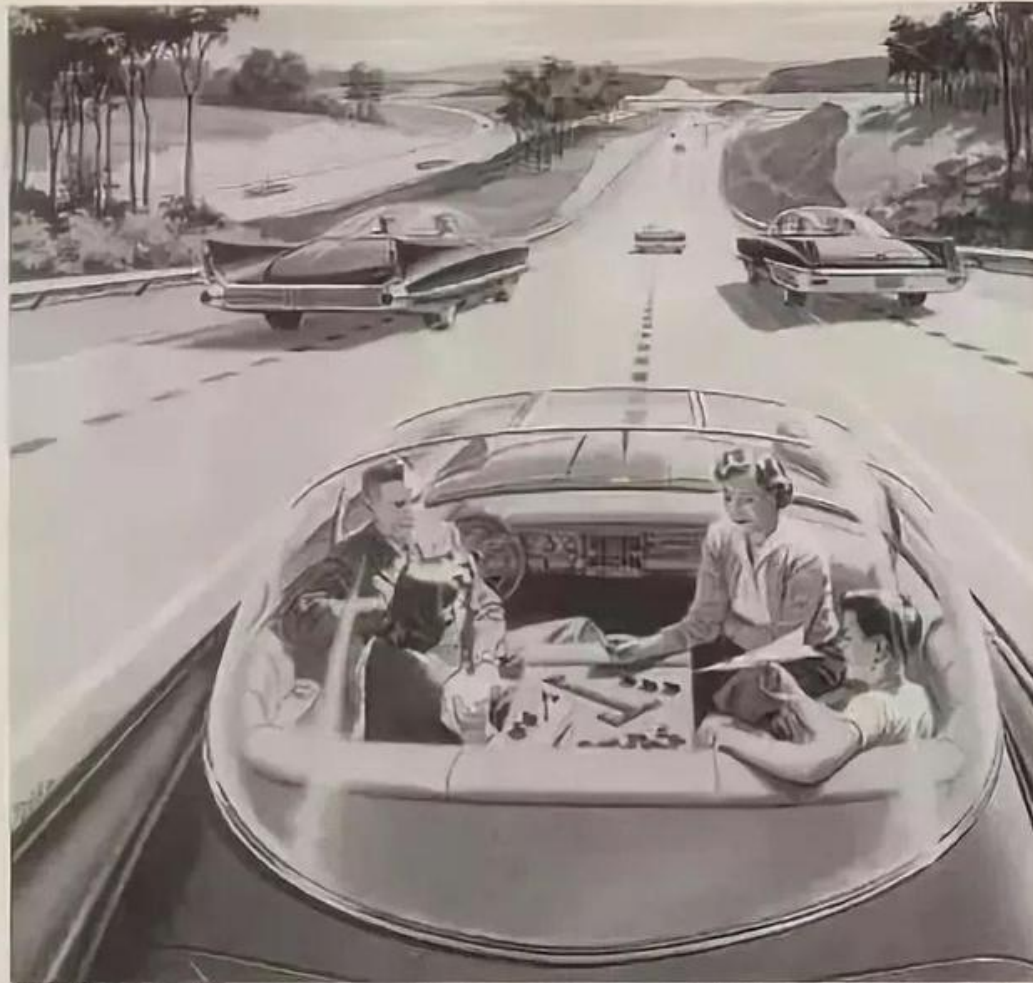

ELECTRICITY MAY BE THE DIFFER. One day you'll see your neighborhood in good and glowing surroundings controlled by electric lines and cables in the sky. You'll get the answer to all the things you've always wanted to do—by electricity. You'll see... you'll see... you'll see...

POWER COMPANIES BUILD FOR YOUR NEW ELECTRIC LIVING

Your air conditioner, television and other appliances are just the beginning of a new electric life.

Your food will cook in seconds, instead of hours. Electricity will also cook (without a fire) the best of you. You'll get the end of maintenance and the lighting in your home. You'll see "wires" will bring you the best of the best party will be made to be and your home is complete, and it is electric.

You will need to have much more electricity than you have today. That's why America's power companies are working to build the new power

companies for energy and building to meet even as much electricity for you by 1960. These companies are here this year, ready when you need it. Don't let it go. Don't let it go for an act of Congress—or for a vote of 50,000,000—look the plan.

Through the power companies and utilities that serve the world as a whole. So you can see at least double your electric power. That's why in the years to come, as in the past, you will benefit most when you see... you'll see... you'll see... the plan is to bring you this change—America's Independent Electric and Power Companies.



智慧溫室系統

2 遠端APP監控系統



3 人機設備管理界面



7 自適應系統



1 溫室環境資訊資料庫

5 專家變項參數M2M演算

150	同	350	同	60	10
32	同	28	同		
32	上升	28	下降		
32	上升	28	下降		
32	上升	28	下降		
650	同	150	同		
35	同	30	同	29	
60	同	80	同	31	

網路層 AIoT自適應演算平台



4 APP 影像監控與警示



6 複製的溫室增量數據庫



你覺得什麼是AI？ 1950(Turing test)

- 如果一個人（代號**C**）使用測試對象皆理解的語言去詢問兩個他不能看見的對象任意一串問題。對象為：一個是正常思維的人（代號**B**）、一個是機器（代號**A**）。如果經過若干詢問以後，**C**不能得出實質的區別來分辨**A**與**B**的不同，則此機器**A**通過圖靈測試。

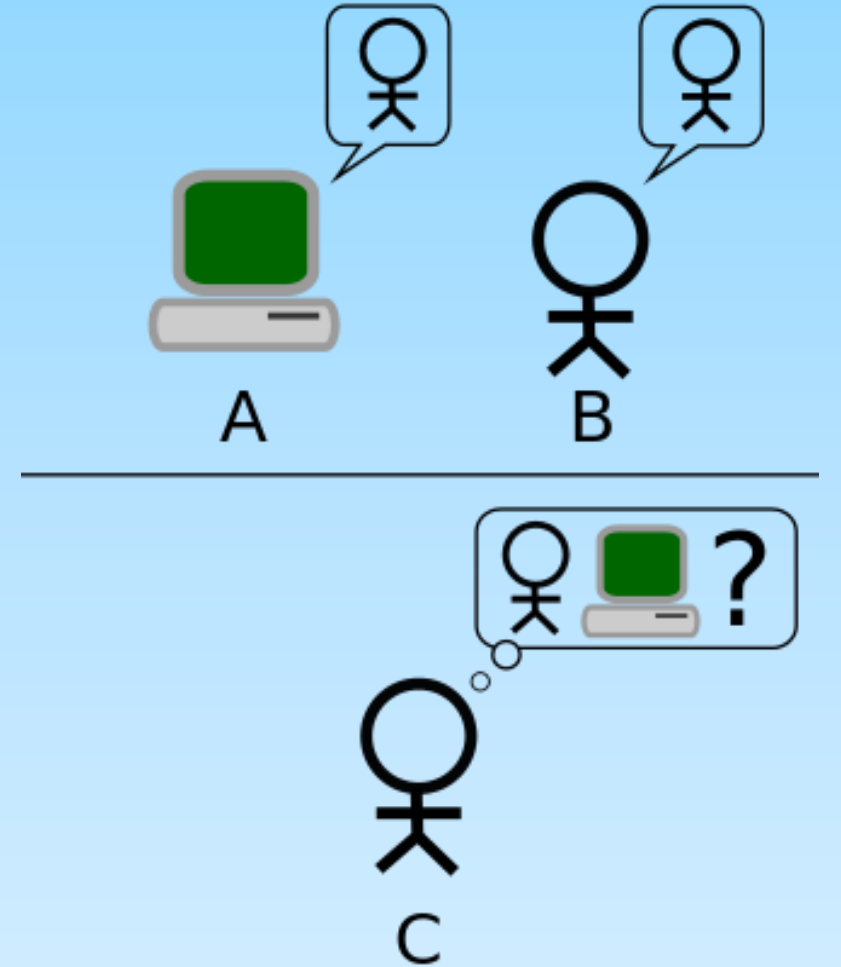

David Hubel和Torsten Wiesel測試了貓的視皮質細胞反應

- 在**螢幕上打出一些光影或者其他圖形時**，貓就用帶子繫好，藉已固定好貓的頭部，研究者就可以知道是網膜上的哪一部分是圖像顯現之處，然後把這個被**刺進的皮質區**進行連接，透過放大器和喇叭，他們可以聽到**細胞啟動的聲音**。其結果**顯示細胞對一個橫向的線或者邊緣有強烈反應**，但對點、斜線或直線只有非常微弱的反應，或者根本就沒有反應，之後的研究繼續顯示：**有些細胞對某些處在一個角度上的線條、垂直線條、直角或者明顯的邊緣線，都有特別的反應。**

1981諾貝爾獎

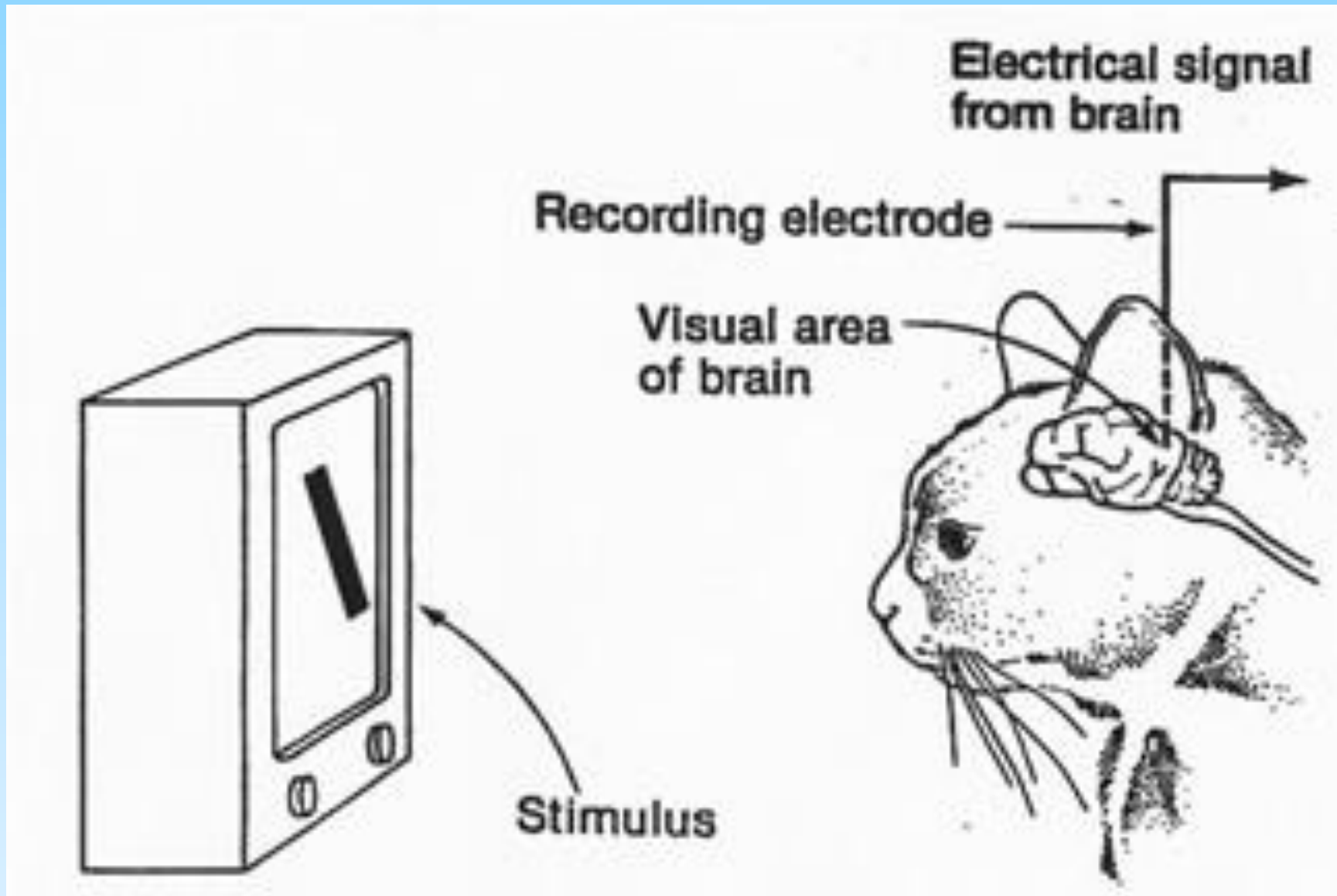

可生活應用如車牌辨識

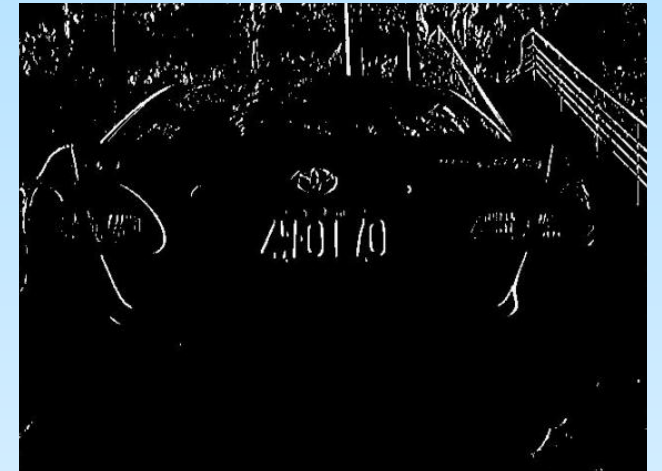

可生活應用如車牌辨識

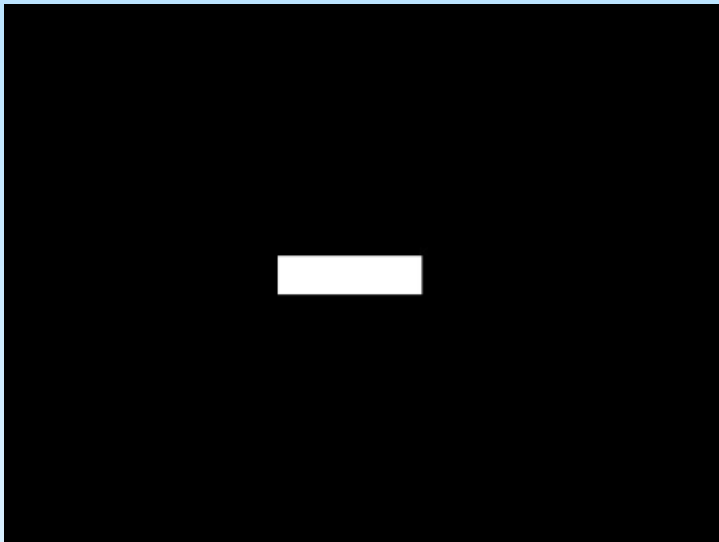

可生活應用如車牌辨識



0	1	2	3	4	5	6	7
8	9	A	B	C	D	E	F
G	H	I	J	K	L	M	N
O	P	Q	R	S	T	U	V
W	X	Y	Z				

為了後續與樣本字元比對，必須將切割出來的字元正規化，本專題採用線性正規化，將字元正規化成 $15*45$ 的大小，正規化的方法是以 $15*45$ 的座標推斷欲正規化字元在此大小裡的座標是黑點或白點。



可生活應用如車牌辨識

Form1

檔案 工具 處理 設定



高雄市中
ZW-0170

正規化 樣板

Z Z

ZW-0170 W W

0 0

結果 ZW-0170 1 1

7 7

0 0

Detailed description: The image shows a software interface for license plate recognition. On the left, a photograph of a silver Toyota Altis is shown from the rear, with its license plate 'ZW-0170' highlighted by a red rectangular box. The license plate also features the text '高雄市中' (Kaohsiung City) above the main characters. On the right side of the interface, there is a '正規化 樣板' (Normalized Template) section. This section displays the license plate characters 'Z', 'W', '0', '1', '7', and '0' in a clean, black font, arranged in two columns. Below this, the original license plate image is shown with vertical red lines indicating the segmentation of each character. At the bottom, a '結果' (Result) field contains the text 'ZW-0170'. To the right of the result field, the characters '1 1', '7 7', and '0 0' are displayed in a larger font, likely representing confidence scores or classification probabilities for the characters.

Classification pipelines

- **Classical CV**

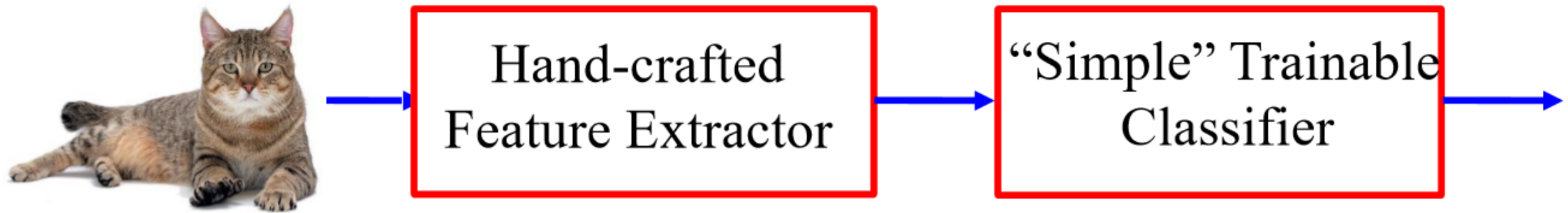

- **Deep learning**

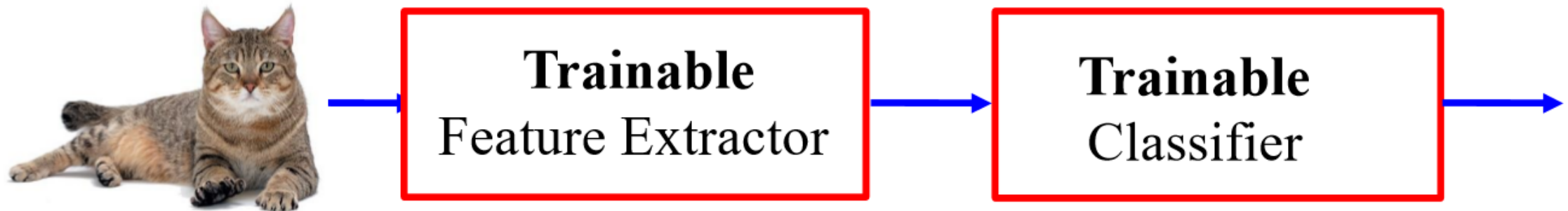

End-to-End Learning

AI人工智慧 (Artificial Intelligence)

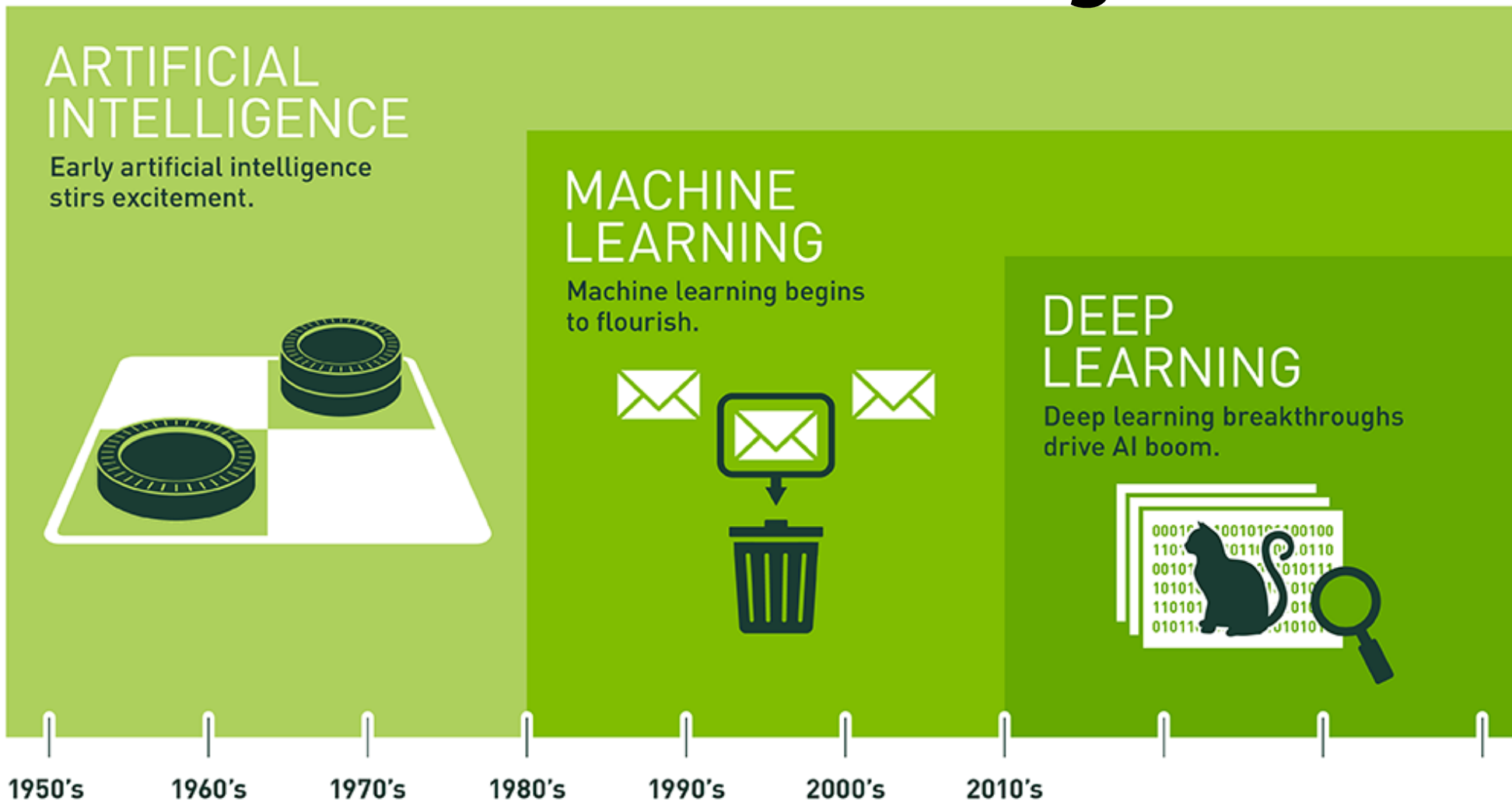

Since an early flush of optimism in the 1950s, smaller subsets of artificial intelligence – first machine learning, then deep learning, a subset of machine learning – have created ever larger disruptions.

ML v.s DL

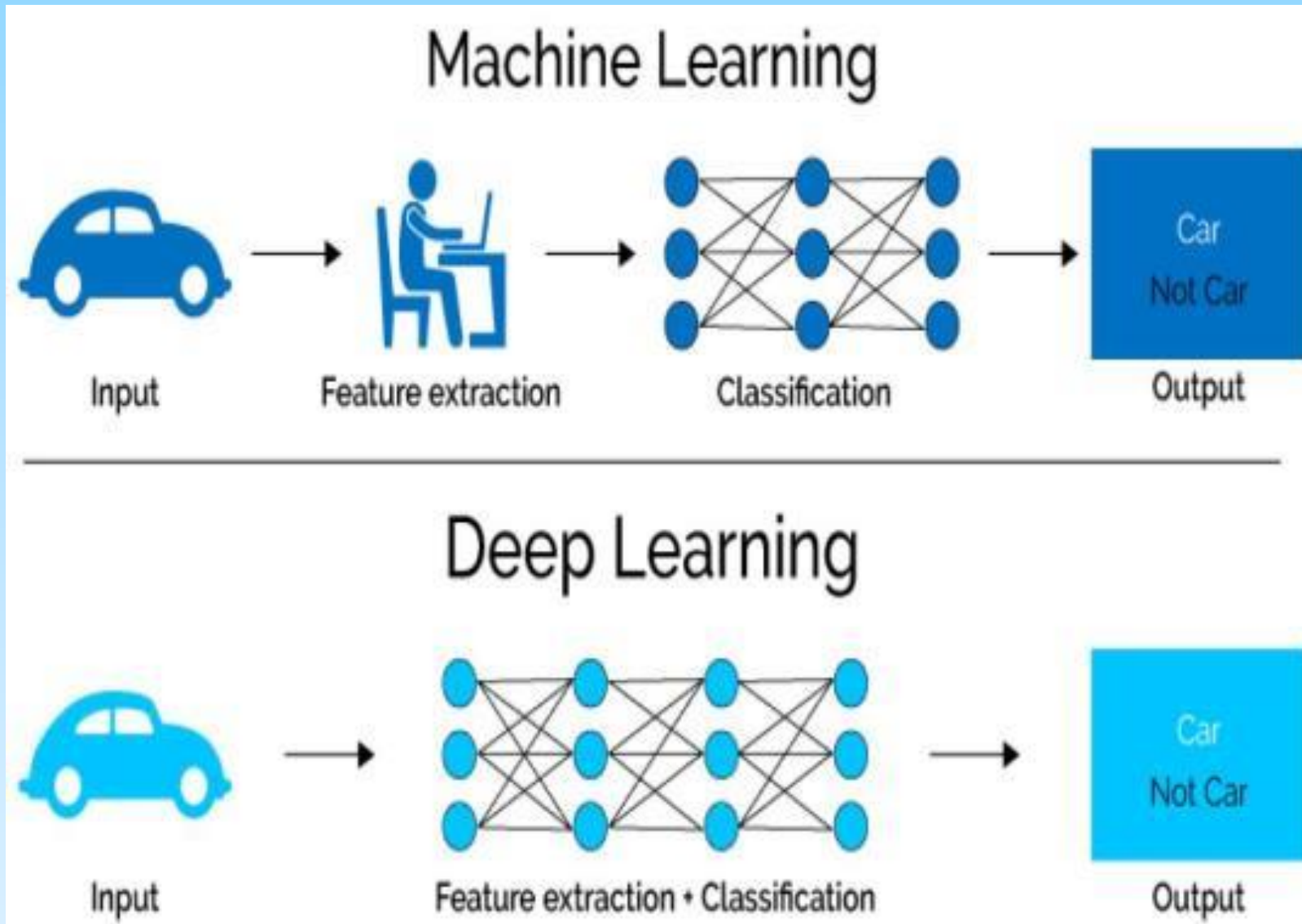

深度神經網路

目的

教電腦學會
辨識數字 2 的影像

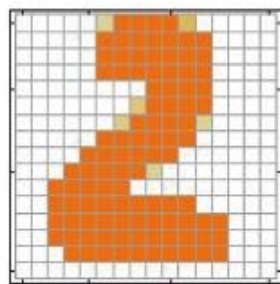

深度神經網路

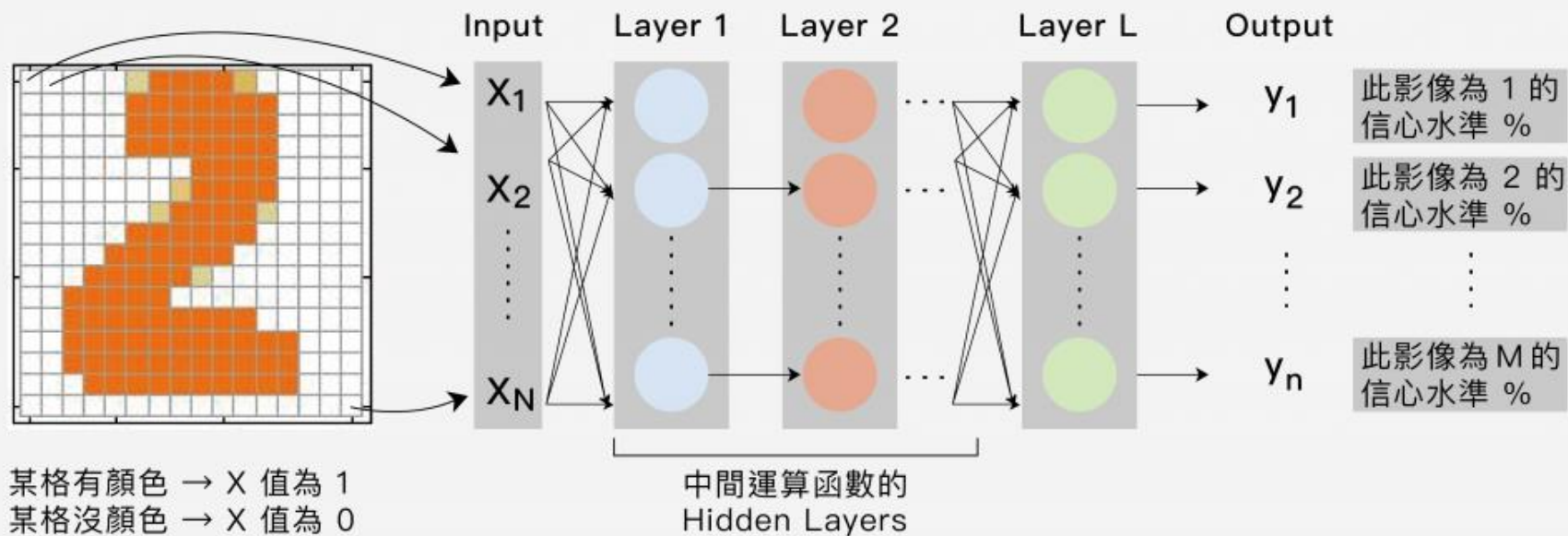

Deep Learning 之下

CNN
Convolutional Neural Network
卷積神經網路

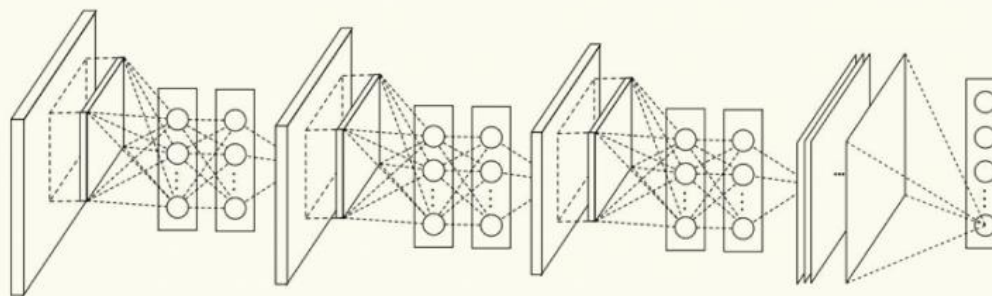

RNN
Recurrent Neural Network
循環神經網路

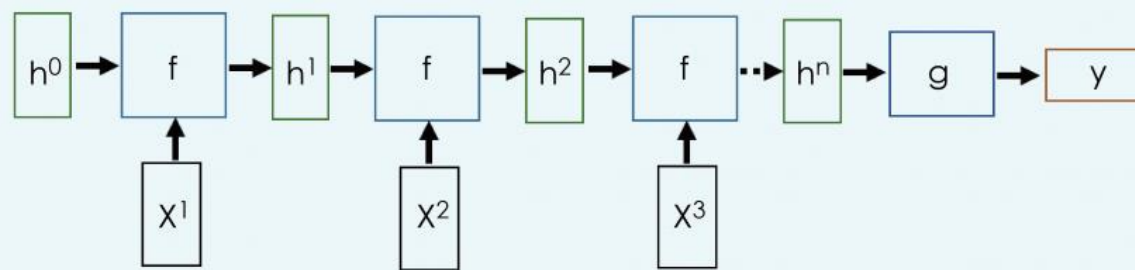

GAN
Generative Adversarial Nets
生成式對抗網路

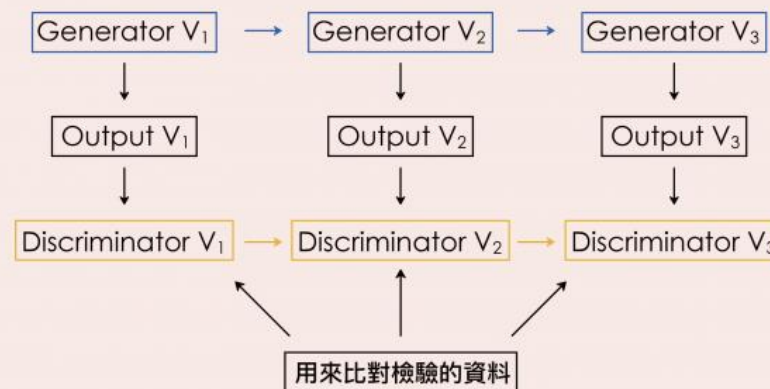

In the future

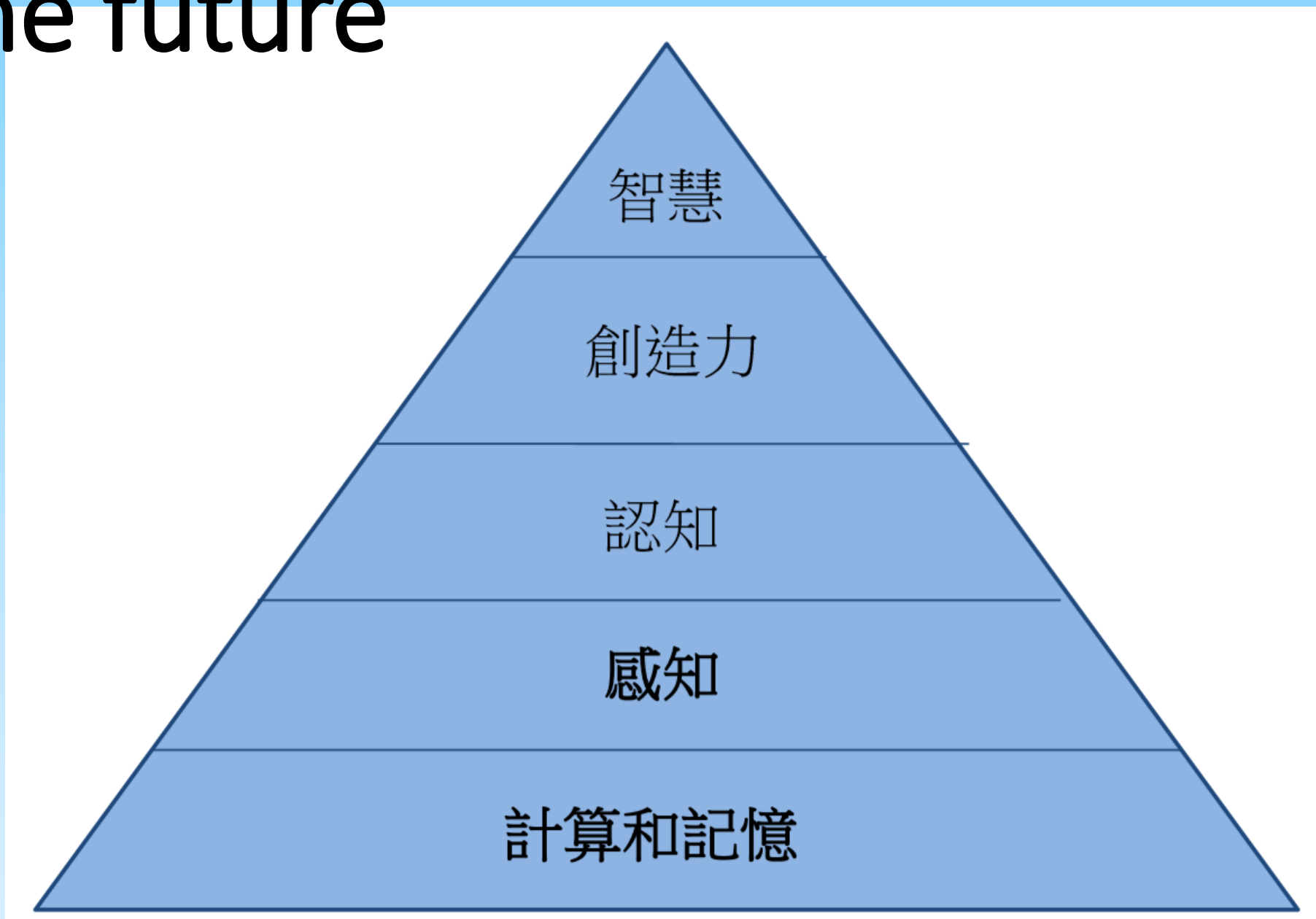

生成式AI應用

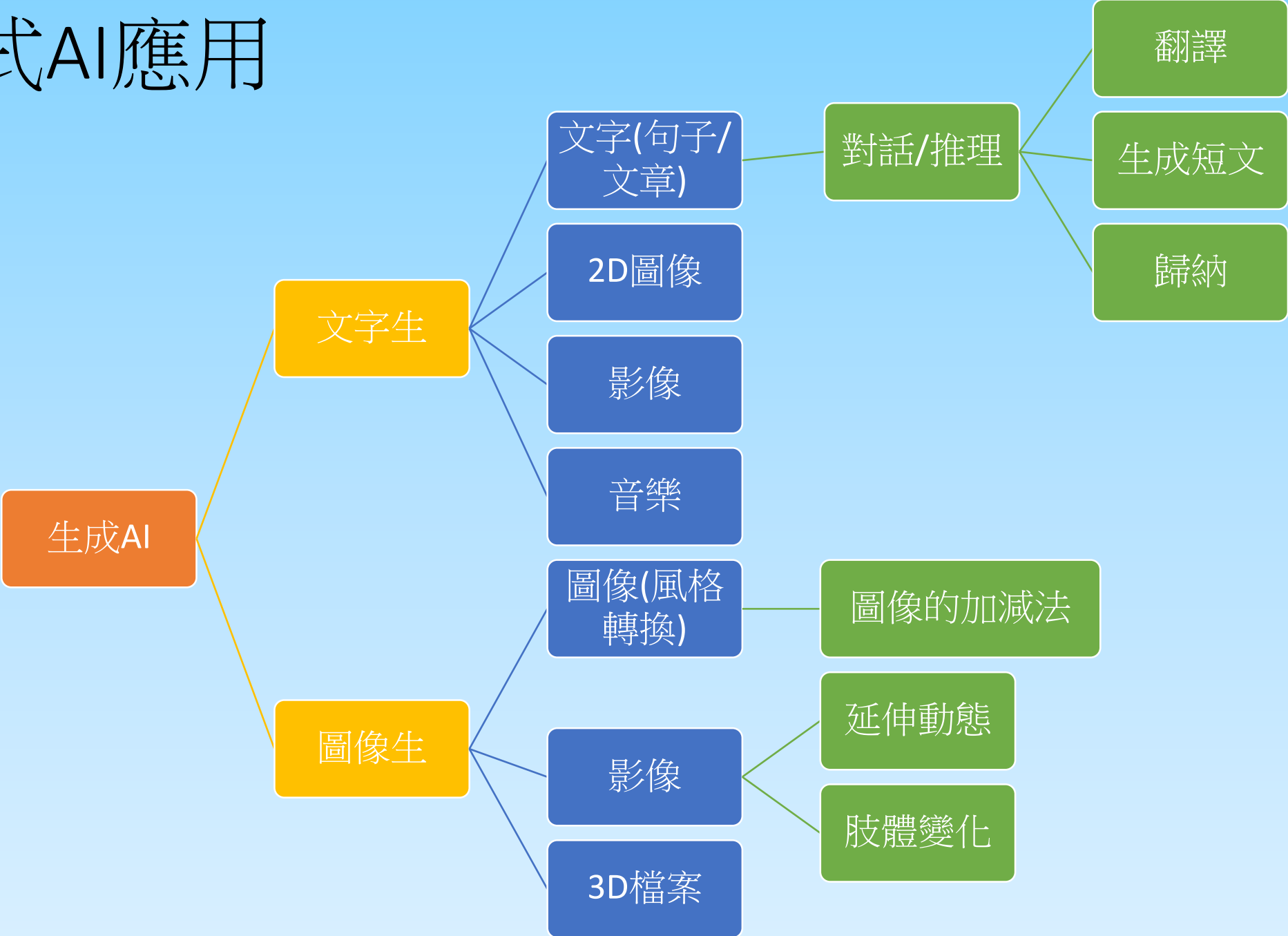

大公司模型-推理

Step1. 模型接收任務

任務 A

Step2. 任務步驟拆解

任務 A-1

任務 A-2

任務 A-3

Step3. 逐步完成任務

執行 A-1

A-1答案
+
執行 A-2

A-2 答案
+
執行 A-3

A-1答案

A-2答案

A-3答案

Step4. 整合為最終答案

最終答案

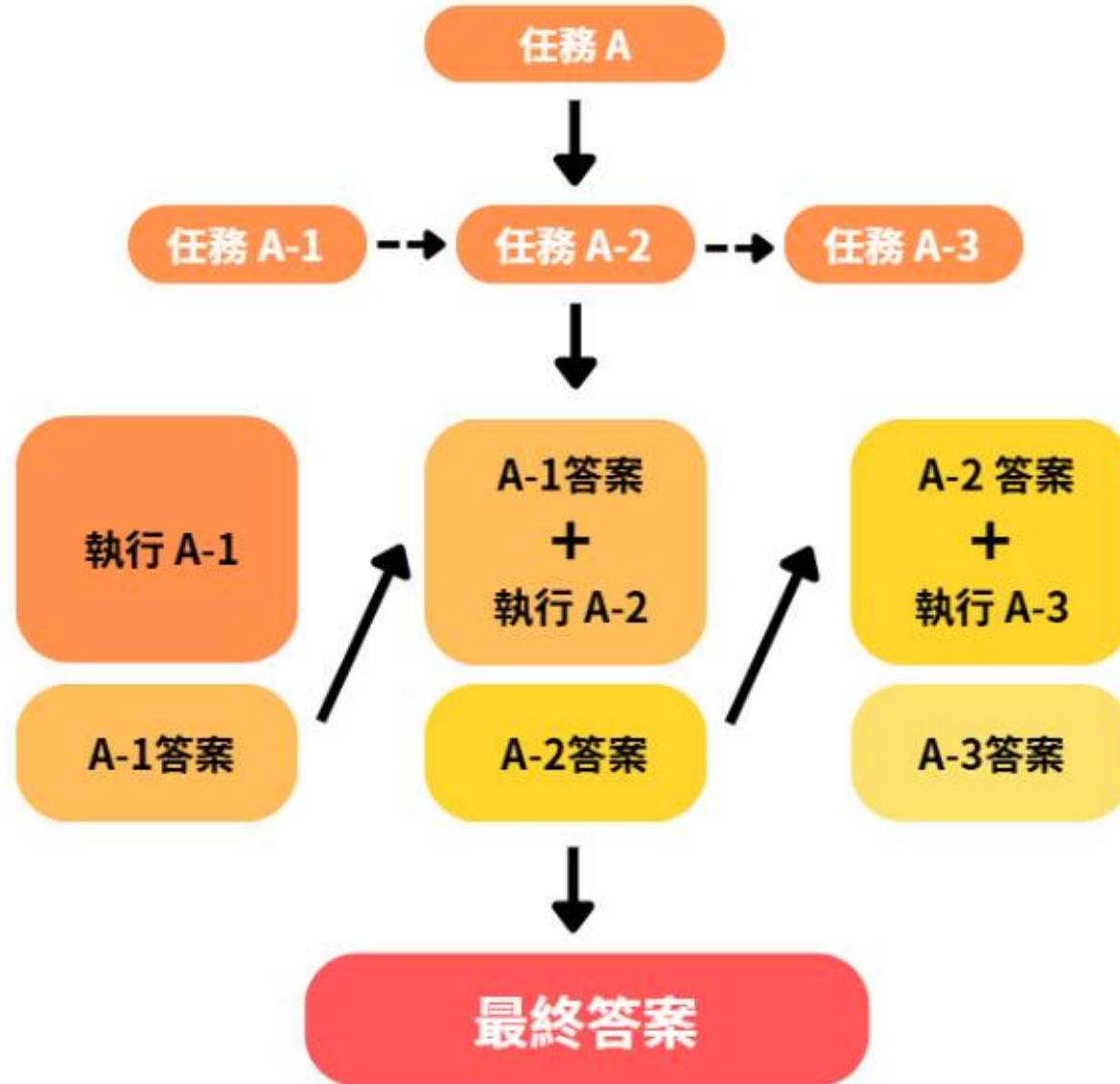

大公司模型-ChatGPT

比較項目	推理模型 (o3)	一般模型 (GPT-4o)
核心特色	推理透明且完整	生成快速且即時
運作過程	自動判斷需求， 規劃步驟、主動除錯	僅完成部分任務， 需多次互動以推進任務執行
結果呈現	內容詳細， 並以表格等視覺化方式清楚說明	條列簡述， 多為分類結果概述
限制	面對複雜問題時， 推理耗時、處理時間較長	不利處理複雜任務， 需多次釐清需求
適用情境	<ul style="list-style-type: none">• 需完整規劃的任務• 一次性完成的高複雜任務	<ul style="list-style-type: none">• 單步驟的簡單任務• 需人為逐步監督確認的任務

大公司模型-ChatGPT

比較項目		模型亮點	適用場景	限制
一般模型	GPT-4o	<ul style="list-style-type: none">通用性最高	日常任務 (如 會議記錄、起草郵件)	智力較 GPT-4.5 低
	GPT-4o mini	<ul style="list-style-type: none">成本效益最高	快速回應簡單任務 (如 大量文件摘要)	智力最低
	GPT-4.5	<ul style="list-style-type: none">模型規模最大情感互動強	長篇寫作及創意發想	回應速度較慢
推理模型	o3	<ul style="list-style-type: none">通用推理能力最高整合多項應用工具	複雜與多步驟的任務 (如 策略規劃、分析)	幻覺風險較高
	o4 mini	<ul style="list-style-type: none">成本效益最高整合多項應用工具	快速回應複雜任務 (如 Python 程式碼除錯)	推理能力最低
	o4 mini high	<ul style="list-style-type: none">最強推理模型	複雜的高階任務 (如 高階數學、程式編碼)	回應速度較慢

ChatGPT模型進展

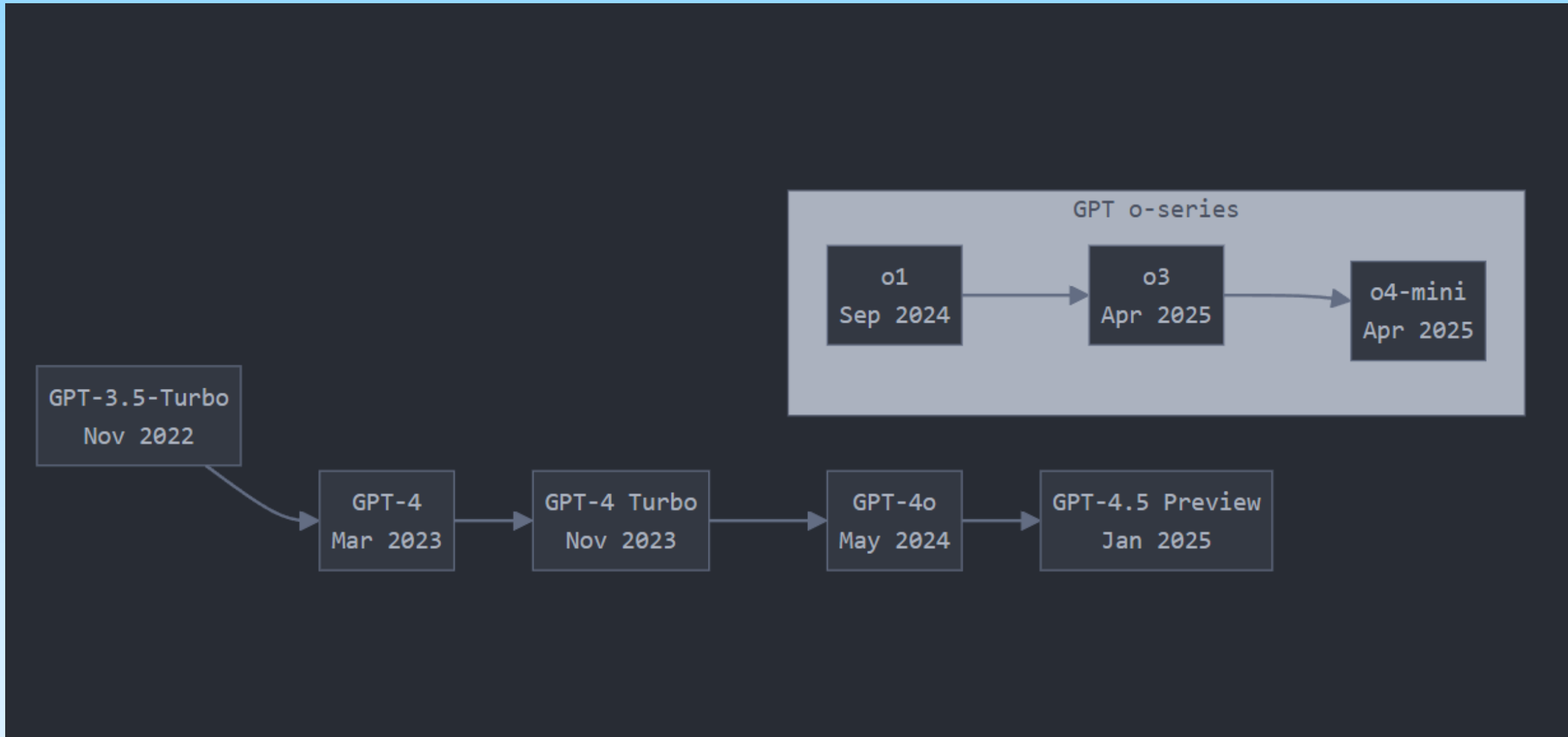

ChatGPT模型

家族	核心追求	最擅長的事情
GPT 系列	廣度：龐大語料預訓練，文字與多語言流暢度	一般對話、內容創作、圖片／聲音理解（4o 起）
o 系列	深度：刻意強化「多步推理」與工具調用	進階程式、數學解題、資料分析、自動化流程

兩系列 **並非** 誰淘汰誰，而是依照「成本、反應時間、推理深度」不同場景自選最合適的組合。

C/P值

價格 × 效能

(每千 token，美元，2025 年 4 月)

模型	In	Out	速度★
GPT-3.5-Turbo	\$0.002	\$0.006	★★★★☆
GPT-4	0.03	0.06	★★☆☆☆
GPT-4 Turbo	0.01	0.03	★★★★☆
GPT-4o	0.005	0.015	★★★★★
GPT-4.5 prev.	0.008	0.024	★★★★☆
o3	0.01	0.04	★★★★☆
o4-mini	0.003	0.012	★★★★☆

大公司模型

Google AI Studio

使用 Gemini 實現從提示到生產的最快方式



在遊樂場與模特兒聊天



在 Build 中啟用 Vibe 代碼 GenAI 的應用程式

在儀表中監控使用情況

什麼是新的



嘗試奈米香蕉

Gemini 2.5 Flash Image，最先進的圖像生成和編輯



Veo 3.1

我們最好的影片生成模型，現在具有音效。



使用 URL 上下文獲取信息

從網路連結取得即時資訊



使用 Gemini 產生母語語音

使用 Gemini 產生高品質的文字轉語音

各平台模型

	OpenAI ChatGPT	Google Gemini	Perplexity AI	xAI Grok	Microsoft Copilot
推理模型	o3 o4 mini o4 mini high	Gemini 2.5 Flash (experimental) Gemini 2.5 Pro (experimental)	OpenAI o4 mini Claude 3.7 Sonnet DeepSeek R1 1776	Grok-3 Beta Grok-3 mini Beta	OpenAI o1
使用方式	免費用戶：點擊「推理」啟動推理模型 付費用戶：可以選用指定推理模型	選用推理模型即可啟動	所有用戶在對話時即會自動進行推理 付費用戶可以選用指定推理模型	所有用戶透過點按「Think」啟動推理功能	所有用戶皆可點按「Think Deeper」使用推理模型
方案及額度	所有用戶皆可使用，使用額度限制依方案而定	所有用戶皆可使用，使用額度限制依方案而定	所有用戶皆可使用，使用額度限制依方案而定	所有用戶皆可使用，使用額度限制依方案而定	所有用戶皆可使用，使用額度限制依方案而定

ChatGPT Images 2.0- 115/04/22發布

ETtoday新聞雲 > ETtoday AI科技

2026年04月22日 07:16

ChatGPT Images 2.0重磅登場 2K畫質+精準構圖、文字生成全面進化

記者吳立言／綜合報導

OpenAI 今（22日）宣布推出全新影像模型「ChatGPT Images 2.0」，主打更高精度的指令理解與圖像生成能力，不僅能處理複雜視覺任務，還能輸出可直接使用的高品質圖片，進一步縮短從構想到成品的距離。

ChatGPT Images 2.0

- 更新最大亮點在於模型對「複雜指令」的理解能力提升。Images 2.0 能更準確地放置物件、處理元素之間的關係，並完整保留使用者要求的細節。過去常見的痛點，例如小字模糊、UI 元件錯位或圖像構圖混亂，在新版中大幅改善。官方指出，模型已能穩定處理密集資訊，包括圖示、介面設計與細緻排版，輸出品質最高可達 2K 解析度。

ChatGPT Images 2.0

- Images 2.0 針對非英語市場進行優化，可生成語意流暢且拼寫正確的文字內容。這項改進讓 AI 圖像不再侷限於英文場景，對於需要中文、日文或其他語言視覺素材的使用者而言，實用性顯著提升，也更貼近全球市場需求。

ChatGPT Images 2.0

- 風格呈現上，Images 2.0 進一步強化寫實能力與藝術風格一致性，無論是照片級影像、電影分鏡、像素風或漫畫風格，都能呈現更穩定的光影、材質與構圖。這使其特別適合應用於遊戲開發、行銷設計、內容創作與視覺原型製作等場景，提升 AI 圖像在專業領域的可用性。

ChatGPT Images 2.0

- Images 2.0 支援從 3:1 到 1:3 的多種長寬比例，可直接生成適用於橫幅、簡報、海報與社群媒體的圖像。這項彈性設計降低後製需求，讓生成內容能更快速融入實際應用場景。

ChatGPT Images 2.0

- Images 2.0 支援從 3:1 到 1:3 的多種長寬比例，可直接生成適用於橫幅、簡報、海報與社群媒體的圖像。這項彈性設計降低後製需求，讓生成內容能更快速融入實際應用場景。



大麥克® 原料說明

經典美味 · 雙層牛肉 · 獨特醬料 · 層層堆疊的滿足

★ 經典自1967年

大麥克自1967年在美國上市，以獨特的雙層口感與風味，成為麥當勞最具代表性的經典漢堡。

獨特醬料

酸甜清順，
只在大麥克才吃得到的經典風味。

雙層美味

雙層牛肉搭配
多层次配料，
口感豐富有層次。

完美平衡

生菜、洋蔥、酸黃瓜
帶來清爽口感，
平衡整體風味。

經典傳承

超過50年經典，
全球熱銷，
深受喜愛。



大麥克的10種主要原料

- 芝麻上層麵包**
柔軟麵包，表面撒上芝麻，增添香氣與口感。
 - 大麥克醬**
獨特配方的醬料，酸甜清順，是大麥克的靈魂。
 - 生菜**
清脆爽口，帶來清新口感，平衡整體風味。
 - 100% 純牛肉 (第一層)**
選用100%純牛肉製成的牛肉片，煎製後多汁美味。
 - 中間夾層麵包**
鬆軟的中間麵包，將美味層層分隔，讓每一口都完美。
 - 大麥克醬**
第二層大麥克醬，讓風味更濃郁。
 - 洋蔥**
細碎洋蔥，增添風味與口感。
 - 酸黃瓜片**
酸甜爽口，帶來清爽滋味。
 - 起司片**
濃郁起司片，融化在牛肉上，提升整體口感。
 - 100% 純牛肉 (第二層)**
第二層100%純牛肉，雙倍美味滿足。
- 芝麻下層麵包
柔軟下層麵包，完美承接所有美味。

原料細節介紹

100% 純牛肉

採用100%純牛肉製成，
不添加人工香料，
煎製後多汁美味。

生菜

嚴選新鮮生菜，
清脆爽口，
每日餐廳現切。

大麥克醬

獨特配方，結合酸、甜、
鹹的完美平衡，
成就經典美味。

中間夾層麵包

鬆軟麵包體，
讓雙層美味
完美分隔。

洋蔥

細碎洋蔥，
增添風味層次，
口感更豐富。

酸黃瓜片

酸甜爽口，
帶來清爽滋味，
解膩提味。

起司片

濃郁起司，
融化在牛肉上，
提升整體口感。

芝麻麵包

鬆軟麵包，
表面撒上芝麻，
香氣十足。

層層堆疊的美味

- 芝麻上層麵包
- 大麥克醬
- 生菜
- 100% 純牛肉 (第一層)
- 中間夾層麵包
- 大麥克醬
- 洋蔥
- 酸黃瓜片
- 起司片
- 100% 純牛肉 (第二層)
- 芝麻下層麵包



大麥克® 經典美味 · 每一口都滿足！

* 圖片僅供參考，產品以餐廳實物為準。 * 麥當勞保留調整產品配方與供應的權利。

© 2024 McDonald's

YouTube LIVE 1,589

Be Your Best

ChatGPT AI 全能助手

讓 AI 幫你工作、創作、賺錢！

- ✓ 自動寫作 / 行銷文案 / 社群貼文
- ✓ 資料整理 / 會議記錄 / 翻譯潤稿
- ✓ 程式設計 / 除錯 / 技術支援
- ✓ AI 繪圖 / 影片腳本 / 創意發想
- ✓ 個人助理 / 學習輔助 / 效率提升

直播限定優惠 限時 6折

個人方案	團隊方案
NT\$ 990 /年 <small>(原價 NTS 1,680)</small>	NT\$ 2,490 /年 <small>(原價 NTS 4,200)</small>

★ 直播限定！下單就送

- ★ ChatGPT 提示詞攻略電子書 (價值 \$500)
- ★ 50 種熱門 AI 應用情境模板

下方連結立即購買 ↓ ↓ ↓

【直播優惠中】ChatGPT AI 全能助手！讓工作效率提升10倍 限時6折 · 加碼送好禮

#chatgpt #ai工具 #生產力

AI 超能研究所 1.23萬位訂閱者

1,589 人正在觀看 開始直播時間：45分鐘前

歡迎來到 AI 超能研究所！今天來跟大家分享超強大的 ChatGPT AI 工具，提升你的工作與生活效率！

... 更多內容

重點聊天室

\$300 \$750 \$1,500

小傑哥 這個太强了吧！立刻下單

Mango 推推推！已經用起來超順！

Wei Huang 主播講解超清楚

林小米 請問可以開發票嗎？

Nightbot 購買連結在下方
歡迎加入官方Line: @aipro

阿廷 已購買！期待開通

Clair 超實用的工具！大推

Thomas 謝謝主播分享

Yu Chen 期待更多 AI 教學直播！

Jessie \$300

主播超美又專業！支持你

聊點什麼...

0/200

隱藏聊天室



春日手沖咖啡

HARUHI COFFEE

春日限定·四月特調



抹茶拿鐵買一送一、霜淇淋第二支半價



1  會員日每週三 全品項九折

2  手沖單品豆三選一，
加購淺焙豆享七折

3  外帶自備環保杯現折五元

4  集點十次兌換限量馬克杯 

優惠至四月三十日止·內用外帶皆適用

夏日限定

Lime Pop

成分說明

碳酸水、檸檬汁、萊姆汁
蔗糖、天然香料、薄荷萃取
風味：清爽檸檬萊姆、微氣泡口感
建議冰飲，風味更佳



飲料海報指令

- 主體：一杯夏季氣泡飲商品照
- 場景：白底棚拍，整體清爽、明亮，夏季
- 用途：社群宣傳海報
- 重點細節：杯身帶有冷凝水珠，旁邊有檸檬切片，採柔和自然光，版面乾淨簡潔
- 指定文字：「夏日限定」、「Lime Pop」
- 限制條件：不要多餘品牌 logo、不要多出杯子、不要拼錯字

夏日限定

Lime
Pop



夏日限定

凍檸



隨手拍個餐飲



- 把這兩張圖片變成一個完整的行銷廣告傳單，設計成套餐，包含價錢以及產品特點。



專單

把這兩張圖片變成一個完整的行銷廣告傳單，設計成套餐，包含價錢以及產品特點。



暖心滋味 超值套餐

經典湯品 X 滷肉飯 滿足每一餐!

冬瓜排骨蛤蜊湯

- ✓ 嚴選新鮮排骨，肉質鮮嫩不柴
- ✓ 搭配清甜冬瓜與鮮美蛤蜊
- ✓ 湯頭甘甜清爽，營養又暖心
- ✓ 低脂高蛋白，健康無負擔



古早味滷肉飯

- ✓ 嚴選上等豬肉，肥瘦黃金比例
- ✓ 慢火滷製，醬香濃郁入味
- ✓ 搭配白飯，香氣十足、回味無窮
- ✓ 經典台灣味，百吃不膩



超值價

\$129 元/套

原價 \$160



食材新鮮

嚴選食材，每日新鮮採購



用心熬煮

慢火細熬，湯頭鮮甜



營養美味

均衡搭配，滿足又健康

暖心
推薦

☺ 暖胃又暖心，就選這一套！ ☺

我的品牌是金價賀，
幫我加進去



金價賀

JIN JIA HE

用心熬煮 · 幸福傳遞

暖心滋味 超值套餐

經典湯品 × 滷肉飯 滿足每一餐！

冬瓜排骨蛤蜊湯

- ✓ 嚴選新鮮排骨，肉質鮮嫩不柴
- ✓ 搭配清甜冬瓜與鮮美蛤蜊
- ✓ 湯頭甘甜清爽，營養又暖心
- ✓ 低脂高蛋白，健康無負擔

古早味滷肉飯

- ✓ 嚴選上等豬肉，肥瘦黃金比例
- ✓ 慢火滷製，醬香濃郁入味
- ✓ 搭配白飯，香氣十足、回味無窮
- ✓ 經典台灣味，百吃不膩

超值價

\$129 元/套

原價 \$160



食材新鮮

嚴選食材
每日新鮮採購



用心熬煮

慢火細熬
湯頭鮮甜



營養美味

均衡搭配
滿足又健康

暖心
推薦

暖胃又暖心，就選這一套！

CAFÉ AURORA

ESSENCE OF COFFEE
VOL.07

Crafted with *Passion.*

用心沖煮每一杯好咖啡

We believe that a great cup of coffee
comes from the perfect balance of
quality beans, precise brewing,
and genuine passion.

01 / ORIGIN

嚴選全球精品咖啡豆
每一個產地都有其獨特風味

02 / BREWING

專業沖煮，完美風味呈現
每一杯都值得細細品味

03 / EXPERIENCE

在這裡，享受片刻寧靜
讓咖啡成為日常的美好儀式

32

GOOD COFFEE,
GOOD MOOD,
GOOD DAY.



PHOTO: JAYE TAYLOR

CITRUS SICILY COFFEE

厚甜系果香西西里檸檬咖啡

厚甜·果香·層次豐富
冰塊融化後也不失風味的
完美平衡。

檸檬冰角
2顆
(老實農場)

黑糖水
120ml
(黑糖 約 3 大匙 + 水)

冰塊
半杯以上

果乾
森小姐的茶店
果乾 2片

檸檬片
檸檬片或柳橙片
(裝飾用·可省略)

HOME MADE RECIPE

for
2
CUPS

UCC職人咖啡(無糖)
3顆(約120ml)

冰糖水
60ml

HOW TO MAKE

- 1 | 黑糖加水120ml, 攪拌化開成黑糖水。
- 2 | 加入冰糖水60ml, 放入2顆檸檬冰角。
- 3 | 加入UCC職人咖啡(無糖)3顆。
- 4 | 加入冰塊半杯以上。
- 5 | 加入冰開水至雪克杯八分滿。
- 6 | 搖勻後倒入杯中。
- 7 | 最後放上果乾或檸檬片點綴即可。

ENJOY YOUR COFFEE TIME.
Make your own favorite coffee at home.

/ 2024

SICILY COFFEE RECIPE

CAFÉ AURORA

TAICHUNG, TAIWAN

Crafted with Passion.

用心沖煮
每一杯好咖啡

CITRUS
COLD BREW
柑橘冷萃咖啡

\$160

EST. 2024

GOOD COFFEE, GOOD MOOD, GOOD DAY.



厚甘系で、しあわせ。 果香るシチリアレモン コーヒーの作り方♡



材料 (300ml × 2杯分)

- 01 コーヒー基底
UCC 職人の珈琲 (無糖) …… 3個
 - 02 黒糖水
・黒糖 …… 約3大匙 (15~18g)
・水 …… 120ml
 - 03 甘みの補強
・冰糖水 …… 60ml (果糖でもOK!)
 - 04 檸檬冰角
・檸檬冰角 …… 2個
(全聯「老實農場」おすすめ!)
- 仕上げに…
森小姐の茶店果乾 …… 1片 (每杯)
檸檬片 or 柳橙片 …… 適量 (お好みで)

作り方

- 1 黒糖を120mlの水に入れて、よくかき混ぜて黒糖水を作る。
- 2 冰糖水60mlを加えて、よく混ぜ合わせる。
- 3 檸檬冰角を2個入れて、ゆっくり溶かす。
「檸檬香りがふわっと広がるよ〜!」
- 4 UCC 職人の珈琲 (無糖) 3個を入れて、しっかり抽出する。
- 5 氷をグラスに半分以上入れる。
「たっぷり!」
- 6 シェイカーに⑤と氷開水を八分まで入れる。
- 7 しっかりシェイク! (約15秒)
「シャカシャカ!」
- 8 2つのグラスに注ぎ分ける。
- 9 最後に、森小姐の茶店果乾や檸檬片をのせて完成!
「見た目もかわいくて気分もあがる♪」
「完成〜♡」

このコーヒーの魅力

- ✓ 厚みのある甘さで満足感◎
- ✓ 檸檬の香りがしっかり!
- ✓ コーヒーのコクはそのまま
- ✓ 氷が溶けても、味がほやけな!
- ✓ いろんな層の味わいが楽しめる♡

Point

- ・黒糖は風味が強くてコクが出るよ!
- ・檸檬冰角で、薄まらずに香りキープ!
- ・シェイクすることで、まろやかに美味しさが増します。

ひとこと memo

カフェで飲むような特別な一杯が、おうちでも簡単に作れちゃう! 自分へのごほうび時間に作ってみてね♡



厚い甘みと果実香る、
わたしの「シチリアコーヒー」

厚甜系果香 西西里檸檬咖啡

CITRUS SICILY COFFEE

コクのある甘さと、レモンの香り。
氷が溶けてもおいしい、わたしの好きな一杯。



材料 (300ml × 2杯分)

- 01 咖啡基底
UCC職人咖啡 (無糖) …… 3顆
- 02 黒糖水
黒糖 …… 約3大匙
水 …… 120ml
- 03 甜味補強
冰糖水 …… 60ml (可用果糖代替)
- 04 檸檬冰角
檸檬冰角 …… 2顆
(推薦全聯「老實農場」)

最後點綴

- 森小姐的茶店果乾 …… 1片 (每杯)
檸檬片 or 柳橙片 …… 適量 (可省略)



作り方

- 1 黒糖加入120mlの水の中、攪拌化開、做成黒糖水。
- 2 加入冰糖水60ml、攪拌均勻。
- 3 放入2顆檸檬冰角、靜置至稍微融化。
- 4 加入UCC職人咖啡 (無糖) 3顆、萃取咖啡。
- 5 雪克杯中加入冰塊、約半杯以上。
- 6 倒入步驟1~4的材料、再加入冰開水至八分滿。
- 7 搖勻約15秒、讓風味充分融合。
- 8 分裝至兩杯中。
- 9 最後放上果乾片或檸檬片點綴即可完成。

わたしのMEMO

- ✓ 這杯的特色是「厚甜感」與「層次感」。
- ✓ 冰塊融化後也不會變淡，風味依舊穩定。
- ✓ 喜歡更果香的話，可多加一片新鮮檸檬。

おいしく作るコツ

- ・黒糖用量可依喜好調整，喜歡厚甜一點可再多半匙。
- ・檸檬冰角讓風味更溫潤、不會過酸，推薦使用!
- ・使用冰開水搖勻，能讓整體風味更融合、口感更乾淨。

コーヒーのコク、
レモンの香り、
やさしい甘さ。

このバランスが、
いちばん好き。

CITRUS SICILY COFFEE

厚甜系果香西西里檸檬咖啡

HOME
MADE
RECIPE

RECIPE FOR 2 CUPS

厚みのある甘さと、
レモンの香り。
氷が溶けてもおいしい、
わたしの好きな一杯。

檸檬冰角
2 顆
(老實農場)

甜味補強
冰糖水 60ml
(可用果糖代替)

果乾片
森小姐的茶店
果乾 1 片

冰塊
Half cup or more

冰開水
至雪克杯八分滿

咖啡基底
UCC 職人咖啡 (無糖)
3 顆 (約 120ml)

黑糖水
黑糖 約 3 大匙 (15-18g)
+ 水 120ml

HOW TO MAKE

- 1 | 黑糖加水120ml, 攪拌融化成果糖水。
- 2 | 加入冰糖水60ml, 放入2顆檸檬冰角。
- 3 | 加入UCC職人咖啡(無糖)3顆。
- 4 | 加入冰塊半杯以上。
- 5 | 加入冰開水至雪克杯八分滿。
- 6 | 搖勻後倒入杯中。
- 7 | 最後放上果乾或檸檬片點綴即可。

香り、甘さ、コク。
すべてのバランスが、
ちょうどいい。

SWEET, CITRUSY, AND RICH.
A PERFECT BALANCE
THAT LASTS TO THE LAST SIP.



AI生成搭配示意图



AI
生成
搭配
示意
圖



AI
生成
搭配
示意
圖



AI
生成
搭配
示意
圖



同學開啟Gemini試試吧! [課程小練習]

Gemini 2.5 Flash Image，暱稱「奈米香蕉」(nano-banana)

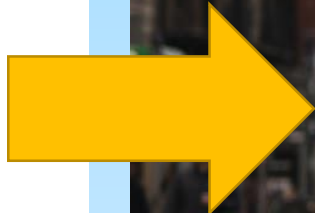

我要一張形象照,是中年大叔提著這個袋子



同學開啟Gemini試試吧! [課程小練習]



我已經調整了表演者的風格，以符合抖音上流行的表演者形象。

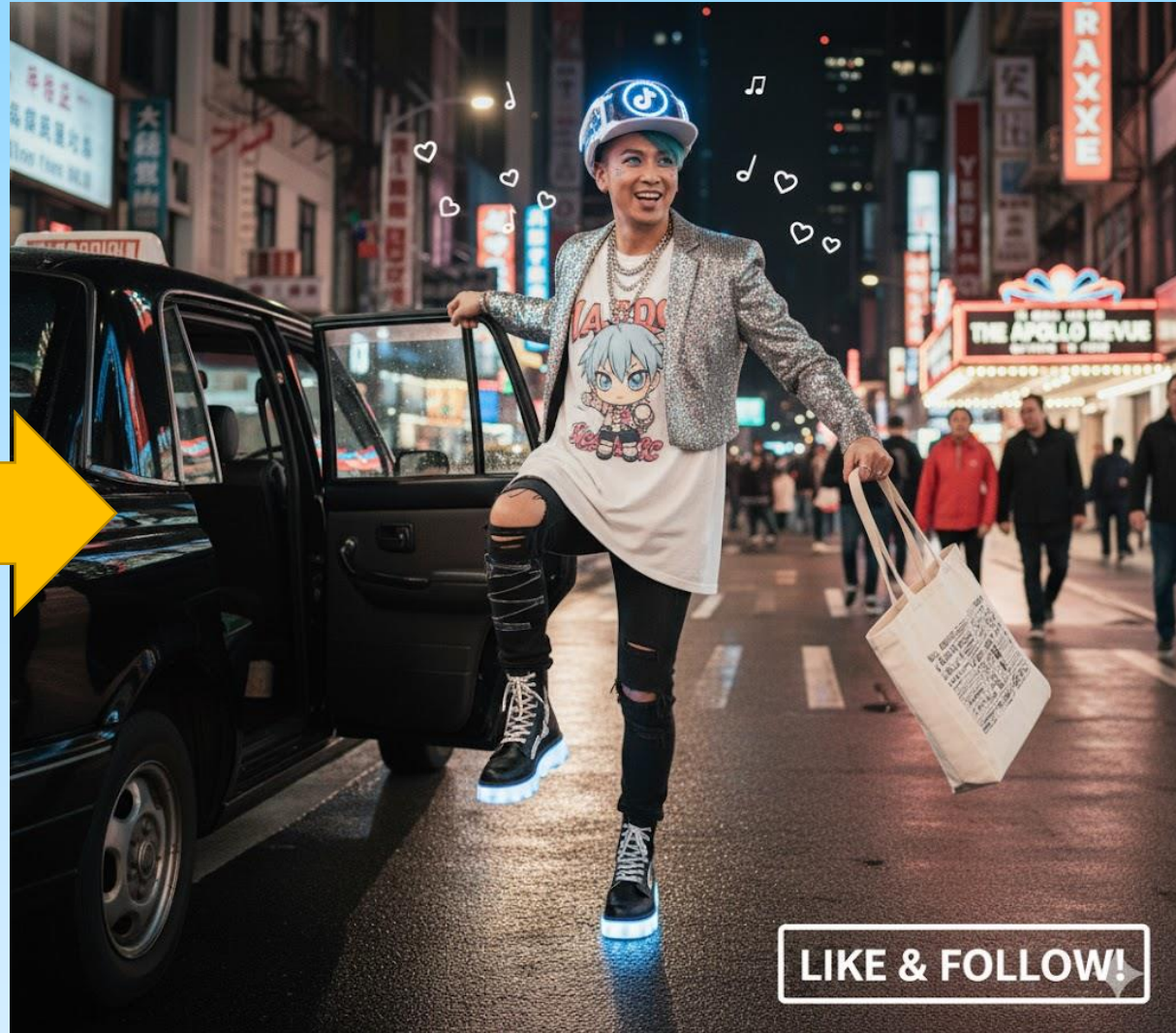
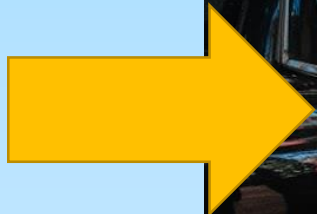

加法練習

我需要一張此照片女生提這個袋子優雅走在路上



加法練習

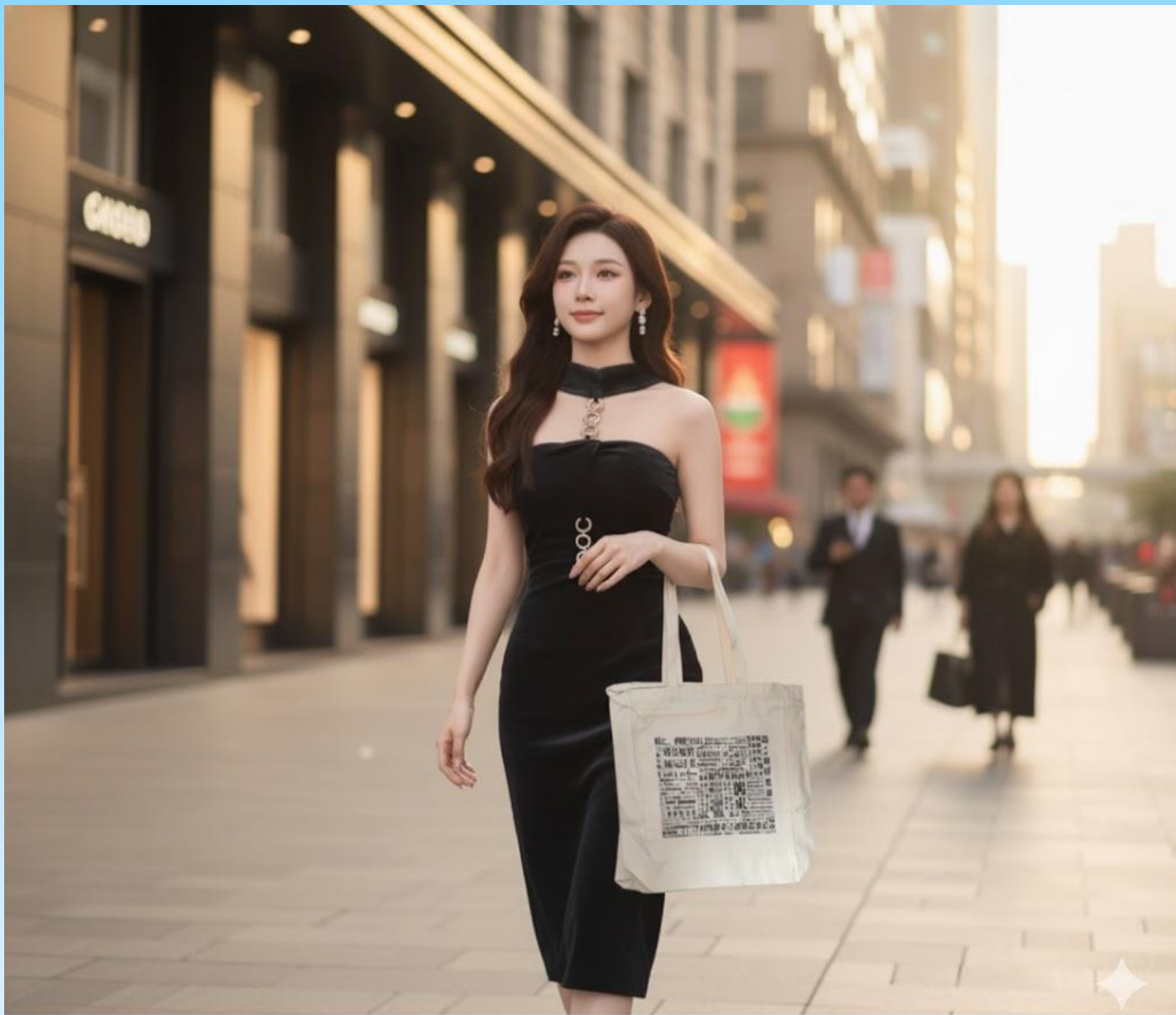

減法練習

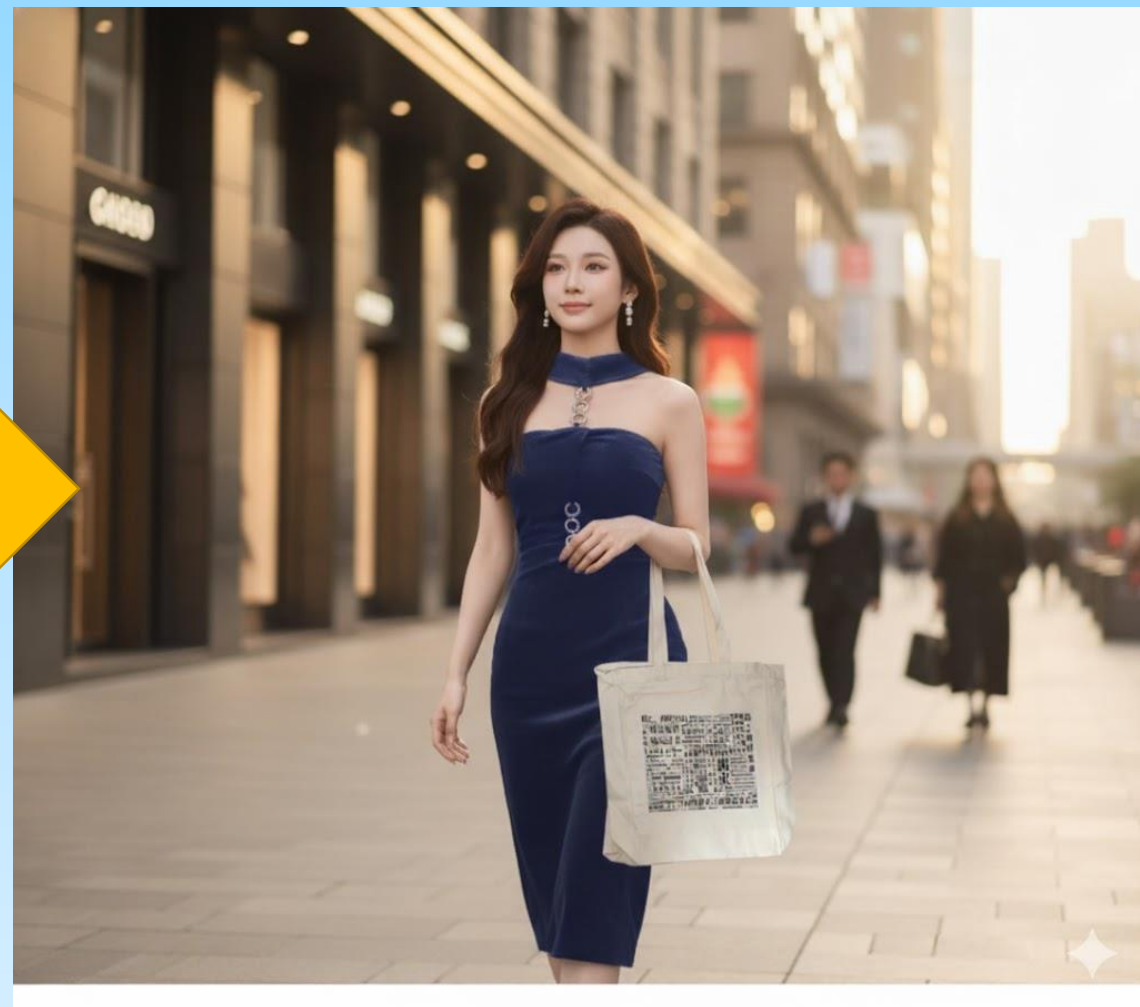
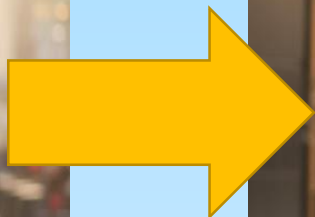
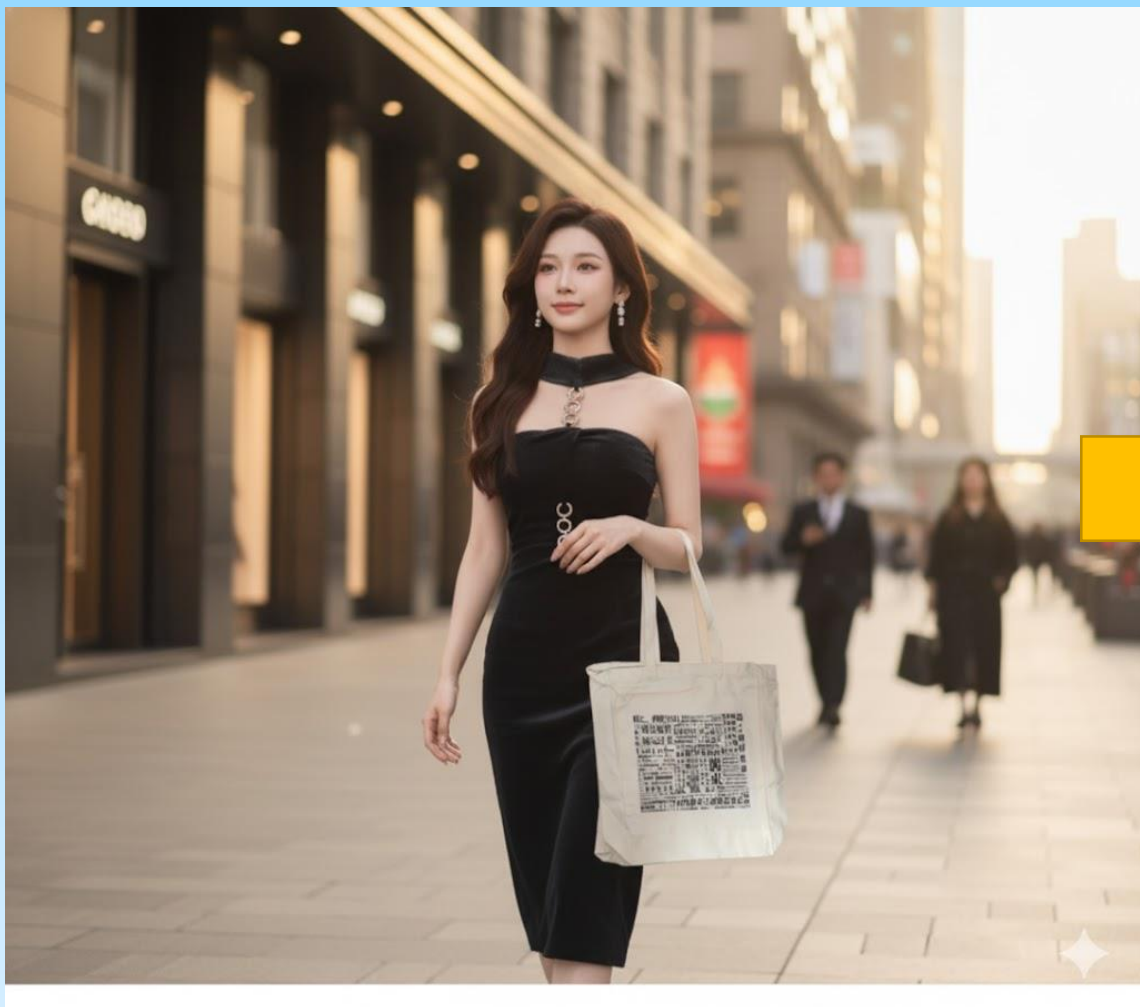

人物加法

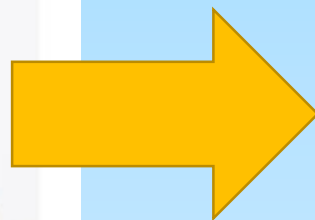

幫我把這張照片也加進去一樣提著袋子一同向前走

人物加法



時尚圈

- 在南韓就有一位名為Sae Na的虛擬網紅，與韓國最強女團BLACKPINK來自同一個經紀公司YG娛樂，虛擬網紅Sae Na不僅受邀出席Jimmy Choo快閃店活動、走訪Maison Margiela咖啡廳，還與YG旗下明星李洙赫、Treasure同框拍照。



3D公仔盒



3D公仔盒

- 下指令範本：
- 請參考此照片生成一張公仔的圖片（記得要上傳照片）
- 奶茶色系的公仔包裝設計
- 上方要標有IU字樣
- 包裝內應包含專屬區塊表示「**FOODIE**」
- 娃娃感十足的圓圓大眼睛，但是也要有照片中人物的神韻
- 紫色髮帶
- 質感韓系陳列，配件整齊擺放

3D公仔盒

- 配件如下：
- 一支麥克風
- 一束花
- 一盒義美小泡芙
- 一台粉色富士相機
- 一隻棕色泰迪熊絨毛娃娃
- 包裝要有掛勾設計，符合零售陳列需求

第一日課堂練習

- 1.請去找一張花草或蔬菜，可往食用為主要
- 2.設計出海報
- 3.設計出添加於料理的步驟圖
- 4.設計出食農教育的圖片



浪漫花香 · 療癒生活

薰衣草

療癒首選
香氛植物



← 讓薰衣草為生活增添一抹紫色的幸福 →

來自大自然的香氛饗宴



舒緩放鬆

淡雅香氣幫助舒緩壓力
放鬆身心



好照顧

喜歡陽光與通風環境
耐旱易養，適合新手



吸引蜂蝶

花香迷人，吸引蜜蜂
與蝴蝶，讓花園更生動



美化環境

紫色花穗優雅迷人
適合陽台、庭院與室內擺設



照顧小秘訣



充足日照

每天至少
6小時日照



適量澆水

土壤乾燥後
再澆透水



通風良好

保持空氣流通
避免悶熱潮濕



定期修剪

花後修剪可促進
分枝與再次開花

帶一盆薰衣草回家

讓生活充滿香氣

與美好心情！



薰衣草 · Lavandula

香氣 · 療癒 · 美化生活

適合擺放：陽台 · 庭院 · 窗邊 · 辦公室



立即帶回家

掃描了解更多
照顧小知識



薰衣草奶茶

Lavender Milk Tea

香氣療癒 · 溫柔好喝

淡雅花香
幸福療癒



準備材料 (1人份)



乾燥薰衣草
1茶匙 (約2g)



紅茶茶葉
1茶匙 (約2g)



熱水
150ml



牛奶
120ml



蜂蜜 / 砂糖
適量



冰塊
適量

製作步驟

1 沖泡薰衣草



將乾燥薰衣草放入熱水中，
浸泡約5分鐘，讓香氣釋放。

2 加入紅茶



加入紅茶茶葉，繼續浸泡
3-4分鐘，至茶湯呈現琥珀色。

3 濾出茶湯



將茶湯濾出，去除花與茶葉，
放涼備用。

4 加入牛奶



將茶湯倒入杯中，
加入牛奶並攪拌均勻。

5 調味



依個人喜好加入蜂蜜或砂糖，
攪拌至完全融化。

6 加入冰塊 · 享受！



加入冰塊，即可享用
香氣迷人的薰衣草奶茶！

小秘訣

- 薰衣草用量不宜過多，以免味道過於濃郁。
- 可依喜好調整茶與牛奶比例，做出專屬於你的口味！

一杯花香奶茶，
讓生活慢下來，療癒每一天。



薰衣草

Lavendula

— 香草植物 · 療癒身心 · 友善環境 —



科名：唇形科 (Lamiaceae)
學名：Lavandula spp.
原產地：地中海沿岸地區
花期：春末~夏季
特色：香氣宜人、耐旱好照顧、
可食、可用、可療癒的多功能植物

1 認識薰衣草

薰衣草是一種香草植物，葉片細長，花朵呈紫色，散發出清新舒緩的香氣，深受人們喜愛。

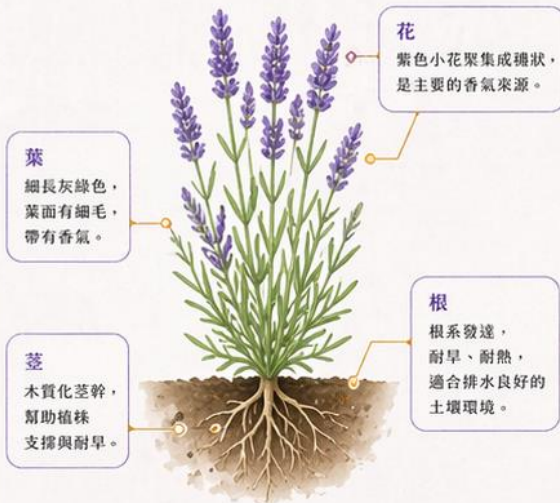

花
紫色小花聚集成穗狀，
是主要的香氣來源。

葉
細長灰綠色，
葉面有細毛，
帶有香氣。

莖
木質化莖幹，
幫助植株
支撐與耐旱。

根
根系發達，
耐旱、耐熱，
適合排水良好的
土壤環境。

2 種植與照顧



充足日照
每天至少6小時日照，
有助於開花與香氣產生。



排水良好
喜歡乾燥環境，
避免積水導致爛根。



適量澆水
土壤乾燥後再澆水，
保持微乾最佳。



適時修剪
花謝後修剪，可促進
新枝生長與再次開花。

小知識：薰衣草喜歡冷涼乾燥的環境，
台灣中部以北地區較適合種植。



3 食用價值

薰衣草可入菜、泡茶或製作點心，增添香氣與風味。



薰衣草茶
乾燥花泡茶，
香氣淡雅，
幫助放鬆身心。



薰衣草點心
可加入餅乾、蛋糕、
布丁等甜點，
增添風味。



薰衣草料理
少量花穗可入菜，
如沙拉、醬料，
提升料理層次。

注意：食用請選擇可食用等級的薰衣草，並適量使用。

4 生活應用

薰衣草不只可食，還能應用在日常生活中。



香氣放鬆
製作精油、香包，
舒緩壓力、
幫助睡眠。



清潔用品
加入手工皂、
清潔劑，
天然又安心。



防蟲驅蟲
香氣可驅趕蚊蟲，
保護環境，
減少化學使用。



美化環境
花色優雅，
可美化庭園，
吸引蜜蜂等益蟲。

5 食農小活動

一起動手體驗，從種植到餐桌，感受薰衣草的美好！



種植體驗
播種或扦插薰衣草，
觀察它的生長過程。



香氣體驗
聞聞薰衣草的香氣，
感受自然的療癒力。



料理實作
動手做薰衣草茶
或點心，分享成果！

食農教育的意義

透過認識、種植、料理與應用薰衣草，我們學習尊重土地、珍惜資源，
並將健康、永續的飲食與生活態度落實於日常中。



認識食物來源



珍惜自然環境



體驗生活技能



培養感恩思心



讓我們一起用心感受土地的滋味，
把美好與健康帶入生活！





- 薰衣草奶茶**
- 乾燥薰衣草 1茶匙
 - 紅茶茶葉 1茶匙
 - 熱水 150ml
 - 牛奶 120ml
 - 蜂蜜或糖 適量
 - 冰塊 適量

📷 @lavender_tea

📌 薰衣草女孩

薰衣草奶茶

- 乾氣療癒
- 淡雅好喝
- 放鬆助眠

♥️ 今天一起來沖泡療癒的薰衣草奶茶吧！♥️

★ 歡迎訂閱 + 開啟小鈴鐺，不錯過每次直播！★

【療癒飲品】薰衣草奶茶自己做！香氣滿滿超放鬆～♥️

薰衣草女孩 Lavender Girl ✓
12.8萬位訂閱者

訂閱

👍 1289 💬 ➦ 分享 📌 儲存 ⋮

2,341人正在觀看 開始直播時間：1小時前
嘴～歡迎來到我的頻道！
今天要跟大家分享超療癒的薰衣草奶茶，一起動手做，讓生活慢下來吧～
喜歡我的影片，記得按讚、訂閱、分享哦！

#薰衣草奶茶 #療癒飲品 #自製飲品 #LavenderMilkTea #放鬆時刻

重點聊天室 ▾

- 薰衣草小幫手 \$75.00
- 小花花：好療癒的顏色 ♥♥♥
- 茶香小天使：看起來好好喝～
- 丫鑫：請問可以用薰衣草精油嗎？
- Irene：第一次看到薰衣草奶茶耶！
- 紫色控：已經準備材料要跟著做了 😊
- 小熊軟糖：主播好可愛～～
- Nightbot：喜歡我們的直播，記得按讚👍 分享📢 並訂閱我們的頻道喔！
- Hana：可以加珍珠嗎？••
- 療癒系男子：這個晚上喝會助眠嗎 🤔
- Betty：顏色也太美了吧 ♥
- 薰衣草女孩 Lavender Girl ✓ 感謝大家的支持 ♥ 有問題都可以留言給我哦～
- Mimi Lin：已經做完，真的超香！
- 咖啡不加糖：推推推！👉👉👉

聊天... (S)

熱門聊天室訊息

紫色控 \$150.00

超喜歡薰衣草奶茶！感謝分享 ♥♥♥

顯示

下Prompt

如何不讓生成式文本“一本正經胡說八道”



交待背景



說明需求



補充或排除

提問流程建議

概念對齊



創意碰撞



內容擴寫

如何不讓生成式文本“一本正經胡說八道”

抽絲剝繭

保持存疑

反向驗證

美國著作權局 (USCO)

機器生成的圖像無法受到著作權保護

正確清楚的語意

- 隨便的形容

cat in meeting →

會議中有貓

貓正在會議

貓在會議中

貓會開會

正確清楚的語意

cat in meeting



正確清楚的語意

- 更實際的形容

3 cats chatting →

3隻貓聚在一起(聊天)

3隻貓在聊天(開會)

正確清楚的語意

3 cats chatting



各式風格關鍵字使用

繪圖「風格」

A stylized Cyberpunk (賽博龐克)、A stylized Cthulhu Mythos (克蘇魯神話)、迪士尼 (Disney)、皮克斯 (Pixar animation)

場景「風格」

realism (現實主義)、surrealism (超現實主義)、anti-utopia (反烏托邦)、印象派風格 (Impressionism)、漫畫風格 (Cartoon Style)、Photorealist (真實感)

場景「物件」

ruins (廢墟)、city (城市)、street (街道)、universe (宇宙)

使用某藝術家的 「畫風」

Miyazaki Hayao (宮崎駿)、Shinkai Makoto (新海誠)、Pablo Picasso (畢卡索)、Vincent Van Gogh (梵谷)

使用某遊戲的 「畫風」

botw (曠野之息)、Pokémon (寶可夢)、The Elder Scrolls (上古卷軸)

圖片調整燈光&視角

Composition

視角

closeup view (特寫鏡頭)

Wide-angle view (廣角鏡頭)

A bird's-eye view (鳥瞰)

Lighting

燈光

Soft light (柔光)

Hard light (硬光)

Cold light (冷光)

燈光範例

- Strawberry birthday Cake, closeup view, Soft light
- (草莓生日蛋糕、特寫鏡頭、柔光)



視角+光線範例

- ruins, warm light
- (廢墟 , 暖光)



視角+光線範例

- ruins, Wide-angle view, Cold light
- (廢墟 , 廣角鏡頭 , 冷光)



再增加畫面鏡頭感

「攝影 + 對焦」讓圖片有商業攝影的感覺

- photography (攝影) 、 cinematic (電影) 、 Long Shot (遠景)
- in focus (對焦) 、 depth of field (景深)

實際範例

- Strawberry Cake, photography, closeup view, in focus, Soft light
- (草莓蛋糕、攝影、特寫鏡頭、對焦、柔光)



實際範例

- Church ruins, cinematic, Wide-angle view, depth of field, Warm light
- (教堂廢墟，電影，廣角鏡頭，景深，暖光)



實際範例 指定色票

- SVG Blue Haven logo
#A9A9A9, #89CFF0,
#FF6600



實際範例

插畫形式

- vector art, cat fishing in a pond, with a rod and reel in its paws. Muted colors with earth tones and simple lines.



Muted colors 啞色(低飽和色調)

Earth tones 大地色系

實際範例

等軸測投影

Isometric projection

Isometric cutaway illustration of empty house for 15 year old little girl, color pink mattress, super cute, no girl.



實際範例

線圖風格

one line drawing Taipei 101



產品設計

product design

Google pixel 7, pro rococo style,
product design.



COCC

Pixel 7 Pro



用手繪實現真實



× S_170352893-02.jpg



生成式AI 產生影片





大學生使用 Google AI Pro 版 Gemini 可以免 付費 1 年

每月 ~~\$650~~ 前 12 個月每月 \$0

取得學生優惠

隨時可以取消訂閱。訂閱即代表你同意 [Google One](#)、[AI 點數](#) 和 [優惠](#) 的條款。歡迎參閱 [Google 處理資料的方式](#)。

精選 Gemini 福利

-  功課輔導和考前準備
分析整本教科書 (最多 1,500 頁)
-  寫作輔助
生成初稿、精修論點及調整構想
-  生成影片
利用 Veo 3 技術，將簡單的文字轉換成精彩影片



Google Play



已訂閱

隨時可以取消訂閱。訂閱即代表你同意 [Google One](#)、[AI 點數](#)和[優惠](#)的條款。歡迎參閱 [Google 處理資料的方式](#)。



你已訂閱 Google AI Pro

盡情使用 Gemini、NotebookLM 等服務

Google AI Pro 福利

- ✓ 使用 Google 最強模型的實用功能和進階版功能
- ✓ 使用 Veo 模型製作優質影片
- ✓ 可運用 Gemini 的更多功能，包括 Deep Research
- ✓ NotebookLM 的語音摘要和來源數量增為 5 倍
- ✓ Gmail 和 Google 文件等服務內建 Gemini
- ✓ 享有總計 2 TB 的儲存空間和更多進階版福利

幫我產生一個學生在書店看書的影片

◆ 我正在產生所需的影片，這可能需要幾分鐘，請稍後再回來查看是否已完成。



正在生成影片...

需要 1 至 2 分鐘

幫我產生一個學生在書店看書的影片

◆ 顯示思路 ▾

您的影片已準備就緒！



Vidu

- Vidu 於 2025 年第 3 季釋出 Q1 版本，正式開放 **Reference-to-Video**（圖像參照生成影片）功能，讓創作者得以上傳多張角色或場景圖片，並透過一則文字描述指令生成風格一致的短片。此更新結合原有 **Image-to-Video** 與多圖融合能力，使生成片段在不同視角與鏡位切換時，仍可維持角色樣貌、背景元素及敘事邏輯的一致性，大幅提升影片連貫度與實用性。

Vidu

- **1 | 支援多圖參照 (Multi-Reference Input)**
- 使用者可上傳最多 7 張參照圖，涵蓋角色、場景與道具，Vidu 會根據圖片中之特徵建立視覺模組，並於影片中自動還原相關細節。這種模組化設計可靈活重組，擴展不同組合應用。
- **2 | 語意驅動畫面生成 (Semantic Understanding)**
- 即使用戶未提供所有畫面元素（例如道具或背景），只要於 Prompt 中提及，系統亦可自動生成對應畫面。這顯示其具備語意補全能力，可根據描述合理推理畫面場景。
- **3 | 角色與畫面一致性提升 (Temporal Coherence)**
- 影片中的角色表現、服裝、體態將根據所選參照圖保持一致。即使出現鏡位轉換、視角切換或多角色互動，Vidu 亦可維持角色外觀與動作邏輯的穩定，解決傳統生成影片中角色「跳格」、「變形」等問題。
- 此三大特點令 Reference-to-Video 成為目前市面上少有同時兼顧「靈活構圖」與「穩定敘事」的生成方案，無需分鏡圖亦可完成具敘事邏輯的視覺片段。

Vidu

免费获得积分

×

45

免费版 | [积分明细](#) >

[购买积分](#) [订阅套餐](#)

待完成 历史任务

下载App +20 已完成
下载Vidu App获得额外积分，随时随地创作不停

每日登录 +5 已完成
登录即领积分，限时福利，不容错过！

新人礼包 +20 已完成
新人注册，免费赠送

品牌资讯 +20 已完成
订阅我们的品牌资讯，获取产品更新、使用技巧和特别优惠

Vidu



API開放平台 免費積分 45 | 首購優惠

- 首頁
- 發現
- 個人主頁
- 工具 Vidu Q2 新的
- 參考生視頻
- 圖生影片
- 文生影片
- 參考生圖
- 實驗室
- AI模板
- AI文章

參考生視頻

萬物皆可自由組合搭配，無限創意

立即使用

圖生影片

20s讓圖片動起來，首尾影格無縫融合，轉場絲滑自然

立即使用



AI模板

- 法式熱吻plus NEW
- 彩底精修證件照 NEW
- 白底精修證件照 NEW
- 穿衣180度展示 NEW
- 天降巨物 NEW
- 光影變幻 NEW

更多 >

推薦

- 短片
- 教學
- 主體



下載Vidu App 正式上線!

Discord

參考生視頻

圖生影片

文生影片



+ 第2幀

時長: 5秒

請讓模特兒拿起這個提包，並且走在路上

專業模式



使用教程

試用範例 >

模型

02 Vidu Q2

清晰度

1080p

創作 0

進行中 1

创作任务提交成功，内容生成中...

圖生影片 2025年11月18日22:27



請讓模特兒拿起這個提包，並且走在路上

生成中

進行中



請讓模特兒拿起這個提包，並且走在路上



做回教

全 聖 政

↑ ↻ ⏪ ⏩ ⏸

< 首页

AI图片

API开放平台

免费积分

45 | 首购优惠

参考生视频

图生视频

文生视频

进行中

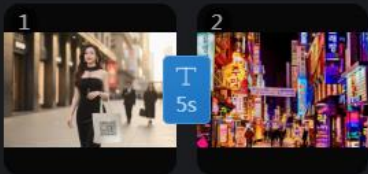

+ 第3帧

第1帧 - 第2帧: 5s

將第一張照片的人物，於第二張照片作為背景，走在街道上

专业模式

使用教程

试用样例 >

模型

Vidu Q2

清晰度

1080p

创作 10



做同款

投稿

Download, Share, Refresh, and other icons

奖励合计60积

課堂測試

- 將選一張照片作為產品宣傳照，使一張照片動起來。
- 另外，使用兩張照片，作場景切換。

Step 1：構思影片故事與畫面

- 假設我們想製作一支「小男孩拿馬克杯挖沙坑」的短片，這就需要以下圖片素材：

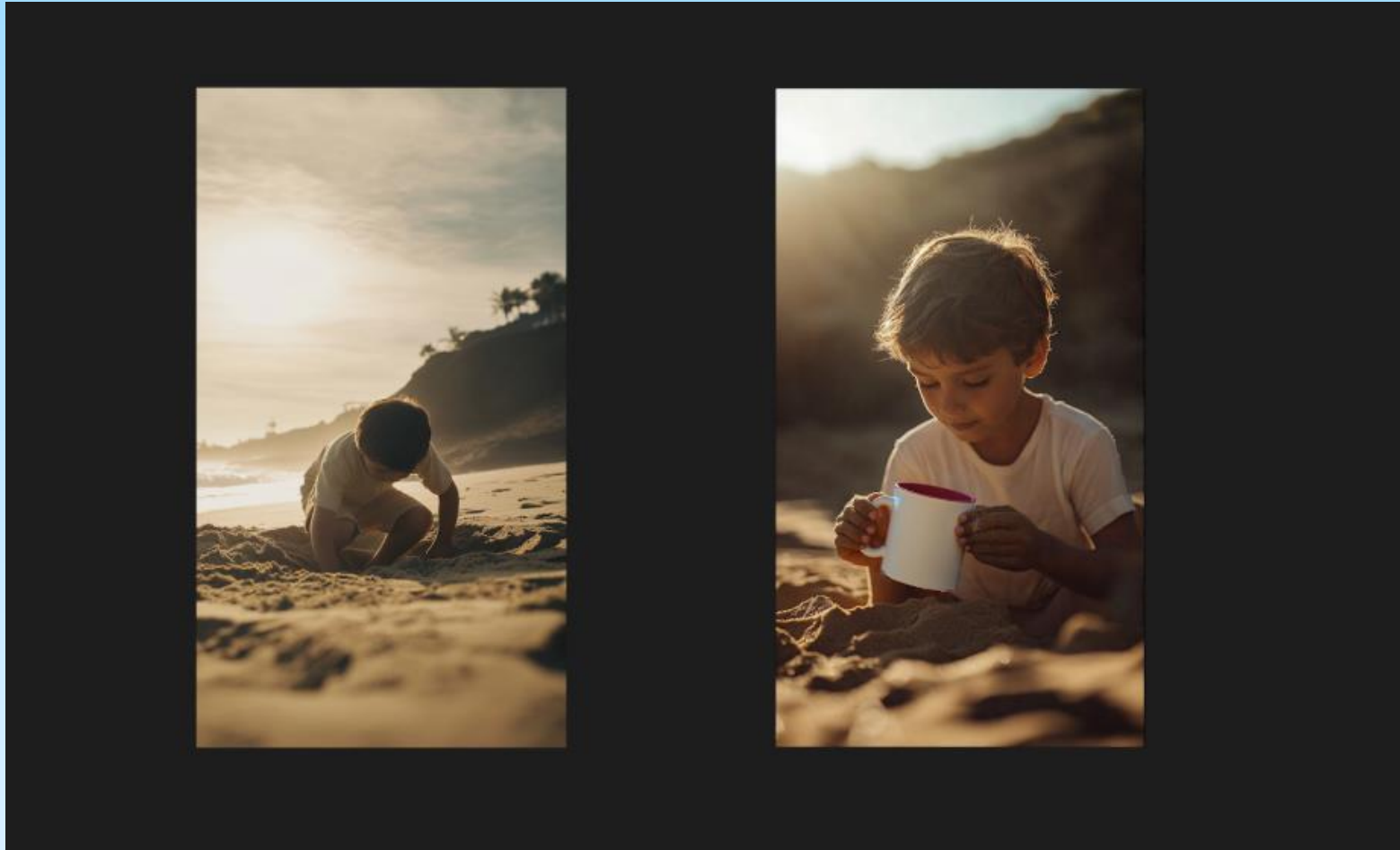

Step 2：使用 Gemini 生成圖片

- 假設我們想製作一支「小男孩拿馬克杯挖沙坑」的短片，這就需要以下圖片素材：



Step 3 : 進入 Vidu 製作影片

参考生视频 | **图生视频** | 文生视频

1 2 + 第3帧

5s

第1帧 - 第2帧: 5s

小朋友開心在沙灘玩沙，最後呈現販售馬克杯的大圖Zoom出來

专业模式

使用教程 | 试用样例 >

模型: Q2 Vidu Q2

清晰度: 1080p

进行中 1

图生视频 2025年11月18日 23:01

小朋友開心在沙灘玩沙，最後呈現販售馬克杯的大圖Zoom出來

生成中

完成

进行中



做同款

📁 投稿

📄 📁 🔄 ⌚ ➦ ... 📄

生成音樂

SUNO 有哪些功能？

- SUNO 最主要的用途就是生成樂曲。
- 樂曲的組成不只是旋律，也包含段落之間如何橋接、每個段落之中如何配上歌詞，因此更詳細來說，SUNO 可以生成歌詞，以及結合歌詞、人聲和樂器，同時擁有完整結構的歌曲。
- 以歌詞來說，SUNO 可以逐句生成，也能根據使用者的指令，生成完整一首歌的歌詞，內容包含主歌（verse）、副歌（chorus）和連接段（bridge）等內容。
- 至於生成音樂，使用者可以在文字指令中，寫下用來描述音樂的關鍵字，例如音樂類型（genre）、情感（mood）、節奏（tempo）和樂器（instrumentation）等，SUNO 便會依照描述生成內容。
- 除了憑空生成音樂以外，SUNO 也提供「延伸」（Extend）功能，可以延伸透過 SUNO 生成的音樂，也可以延伸使用者上傳的音訊檔案，生成的內容會和原始內容有一定的相似性。

SUNO多少錢？

- SUNO提供以下三種訂閱方案供選擇：
- 免費：每日提供50點額度（credits），每創作一首歌需花費5點，最多可製作10首歌曲，無法商用。
- 專業：月費10美元，提供2500點使用額度，可以調用最新版本模型，可供商用。
- 進階：月費30美元，提供10000點使用額度，可以調用最新版本模型，可供商用。

SUNO下指令有哪些技巧？

- 音樂類型：樂曲本身屬於何種類型，如流行（Pop）、搖滾（Rock）、古典（Classical）、爵士（Jazz）、電子（Electronic）、嘻哈（Hip-hop）、鄉村（Country）、R&B等，也可另外補上國家、年代，例如80年代、90年代，再拼接音樂類型。
- 樂器：樂曲中使用到的樂器，如鋼琴（Piano）、吉他（Guitar）、貝斯（Bass）、鼓（Drums）、小提琴（Violin）、薩克斯風（Saxophone）等。
- 情緒與氛圍：樂曲中希望傳達的情緒與氛圍，如快樂（Happy）、悲傷（Sad）、興奮（Excited）、放鬆（Relaxing）、神秘（Mysterious）、浪漫（Romantic）、黑暗（Dark）等，可以是人類的七情六慾，也可以是描述事物的形容詞。
- 速度與節拍：樂曲速度與節拍，例如慢速、中速、快速等，可以用形容的，也能用BPM（每分鐘節拍數）的數值描述，若不確定自己想要哪種BPM，可以到提供BPM數值的網站上查詢，例如伍佰的《淚橋》的BPM為140。

可以請AI寫歌詞

The screenshot displays the Suno AI music creation interface. On the left is a navigation sidebar with options: 變三角 (profile), 家 (home), 創造 (create), 工作室 (studio), 圖書館 (library), 搜尋 (search), 鉤子 (hooks), 探索 (explore), 收音機 (radio), and 通知 (notifications). The main workspace is titled "工作區 > 我的工作區" and features a search bar and a filter dropdown. Below these are three tabs: "+ 聲音的", "+ 人格", and "+ 靈感". The "歌詞" (Lyrics) section is selected and highlighted with a red checkmark. It contains a text input field with the prompt "寫一些歌詞或提示——或留空，用於純音樂。" and a "v4.5-全部" dropdown. The "款式" (Style) section below it lists "幽靈、意識流嘻哈、流行/搖滾、重金屬搖滾、90年代嘻哈". On the right, a list of generated audio previews is shown, each with a thumbnail, title "(蜂鳴聲)", style "(無樣式)", and duration (0:24, 0:17, 0:32, 0:49). Each preview also includes a "v5 預覽" or "v4.5-全部" label and interaction icons (like, comment, share).

+ 聲音的

▼ 歌詞

寫一些歌詞或

▼ 款式

幽靈、意識流

拖把情歌

[詩]

拖把在地上滑來滑去
害羞全部都擁有
左一下右一下彎個腰
這地板亮得像月光

[合唱]

拖呀拖 拖呀拖
心情像風兒自由遊
拖呀拖 拖呀拖
一個人唱歌也很快活

[第二段]

水桶裡泡一點藍天
腳步輕快像跳舞的箭

選擇此選項

拖把之歌

[詩]

拖把在地上畫圈
畫家描繪夢的藍
水花飛舞轉個圈
清潔也能如此燦爛

[合唱]

啦啦啦拖地也能開心啊
啦啦啦地板閃著亮光啦
一個人狂歡一個人狂歡
拖把是最棒的夥伴

[第二段]

鬍子躲在角落笑
我揮舞拖把說別院

選擇此選項

✦ 一個人在室內拖地拖得很愉悅，就開始用拖把唱了一首歌

經典歌詞模型 ▼

寫歌詞

風格

- Chinese Pop Song, Nostalgic and Sentimental, 90-120 BPM, Flowing and sometimes Punchy, Epic orchestral music with powerful guitar

中文流行歌曲，懷舊感傷，90-120 BPM，流暢而有時強勁，史詩般的管弦樂配以震撼的吉他聲。

變三角

家

創造

工作室

圖書館

搜尋

鉤子

+ 創造

探索

收音機

通知

20鳴謝

歌詞

寫一些歌詞或提示——或留空，用於純音樂。

款式

Chinese Pop Song, Nostalgic and Sentimental, 90-120 BPM, Flowing and sometimes Punchy, Epic orchestral music with powerful guitar



+ 嘻哈饒舌

+ 高低音

+ 男女二重唱

搜尋



拖把情歌
中國流行歌曲



拖把情歌
中國流行歌曲



拖把情歌
中國流行歌曲

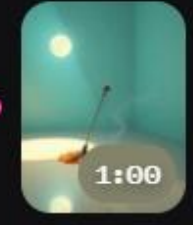

拖把情歌
中國流行歌曲



AI的歌詞

- [Verse]

- 拖把在地上滑來滑去
- 灰塵害羞 全都逃離
- 左一下 右一下 彎個腰
- 這地板亮得像月光照

- [Chorus]

- 拖呀拖 拖呀拖
- 心情像風兒自由遊
- 拖呀拖 拖呀拖
- 一個人唱歌也很快活

- [Verse 2]

水桶裡泡著一點藍天
腳步輕快像跳舞的箭
鏡子裡映出我的微笑
拖把是麥克風我多逍遙

- [Chorus]

拖呀拖 拖呀拖
地板乾淨心也閃爍
拖呀拖 拖呀拖
每一個角落都像新家落

- [Bridge]

誰說一個人會寂寞
快樂藏在這拖地的歌
汗水滑落 是鑽石閃爍
生活小事 也是大宇宙

- [Chorus]

拖呀拖 拖呀拖
旋律像風在地上劃過
拖呀拖 拖呀拖
拖著拖著世界變輕了

我們的廣告曲

Suno 音樂製作短影音腳本 ▾

版本一：直擊痛點型 (適合強調優雅、愛乾淨的族群) ^

核心概念：拒絕髒水，優雅做家事。

畫面節奏：快剪 (0-3秒) -> 展示 (4-8秒) -> 行動 (9-10秒)

秒數畫面 (Visual) 音效/旁白 (Audio) 00-03(特寫) 一雙手正要伸進傳統髒水桶擰抹布，鏡頭突然變紅，打上大叉叉

我想要使用Suno編輯出對應的音樂

◆ 顯示思路 ▾

這是一個非常精確且節奏快速的 10 秒短影音腳本。因為時間極短 (10秒)，音樂必須具備**「強烈的開頭」、「明確的轉折」以及「俐落的收尾」**。

在 Suno 中，我們很難精準控制「第 3 秒要轉折」，因此我建議採用**「Custom Mode (自訂模式)」

貼上風格

你可以根據你想要的「優雅程度」與「活潑程度」選擇：

選項一：時尚輕快風 (最推薦，適合強調優雅)

這種風格結合了現代感與節奏感，適合展現「輕鬆做家事」的氛圍。

- **風格描述 (Style of Music):**

Plaintext 

Upbeat Nu-Disco, Funk, Bright, Energetic, Commercial, Catchy, Crisp, Fast Tem

- **歌詞 (Lyrics) - 設定為英文比較容易產出短而有力的節奏:**

Plaintext 

左鍵點開“...”就可以下載音樂

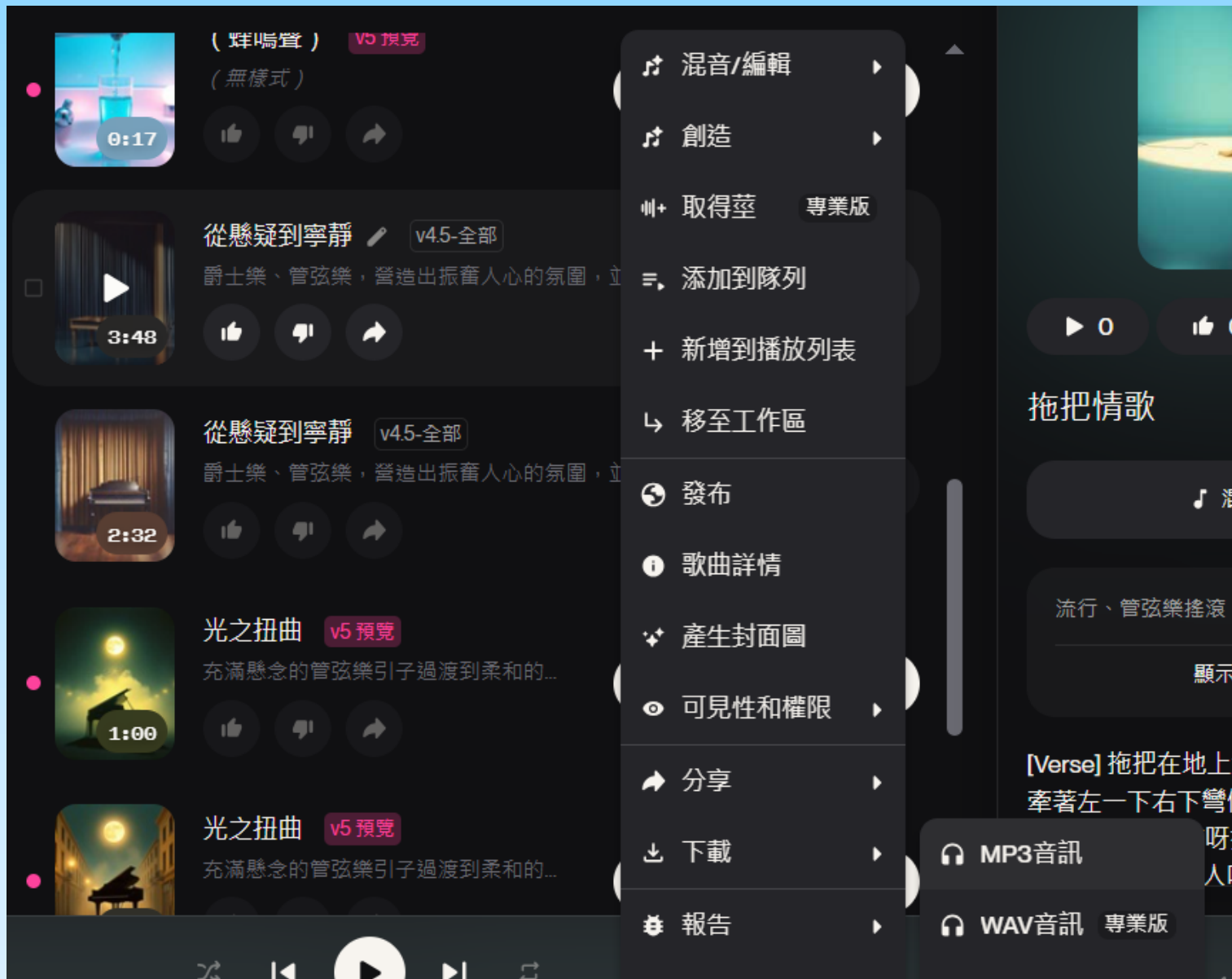

編輯影片

Capcut-線上剪影片

Google

capcut



AI 模式 全部 影片 圖片 短片 購物 新聞 更多 ▾ 工具 ▾



CapCut

<https://www.capcut.com> › zh-tw

全功能影片編輯器和AI 導向的平面設計工具

CapCut 是一款由AI 提供技術支援的全功能創意平台，可在瀏覽器、Windows、Mac、Android 和iOS 上進行影片編輯和平面設計。

AI 音樂影片生成器

步驟1：輸入提示與圖片. 訪問Dreamina，建立帳戶或登入。前往 ...



Vidu AI視訊生成器

什麼是Vidu AI生成器. Vidu AI是由盛數科技和清華大學打造的視訊 ...



CapCut 桌面版

CapCut 桌面版提供強大的AI 影片剪輯功能，包括AI 影像與影片生成 ...



剪映

軟體



剪映是由字節跳動旗下臉萌科技開發的一款影片剪輯軟體，該軟體依託於抖音平台，且基本面向該平台使用者製作。

👉 CapCut 5 大優點

- **介面簡潔、操作直覺**：即使是初學者也能快速上手，功能分類清楚、幾乎無學習門檻。
- **支援多平台使用**：可於 iOS、Android、Windows、macOS 裝置上操作，手機與電腦版本功能一致，跨裝置編輯方便。
- **模板與資源豐富**：提供大量官方模板與熱門特效可直接套用，節省剪輯時間、提升完成度。
- **支援自動字幕與語音轉文字功能**：自動辨識字幕快速準確，省下手動輸入時間，且支援多語言。
- **內建豐富音樂與音效素材庫**：適合製作 TikTok、Reels 等具節奏感的**短影音**。

👉 CapCut 2 大缺點

- **進階功能須付費解鎖**：如進階特效、部分素材與無浮水印輸出等功能需訂閱 Pro 版。
- **延遲或壓縮畫質問題**：輸出影片時偶爾會出現延遲問題，尤其是加入大量特效時，需特別注意畫質設定與檔案大小。

STEP 1

匯入檔案、調整比例

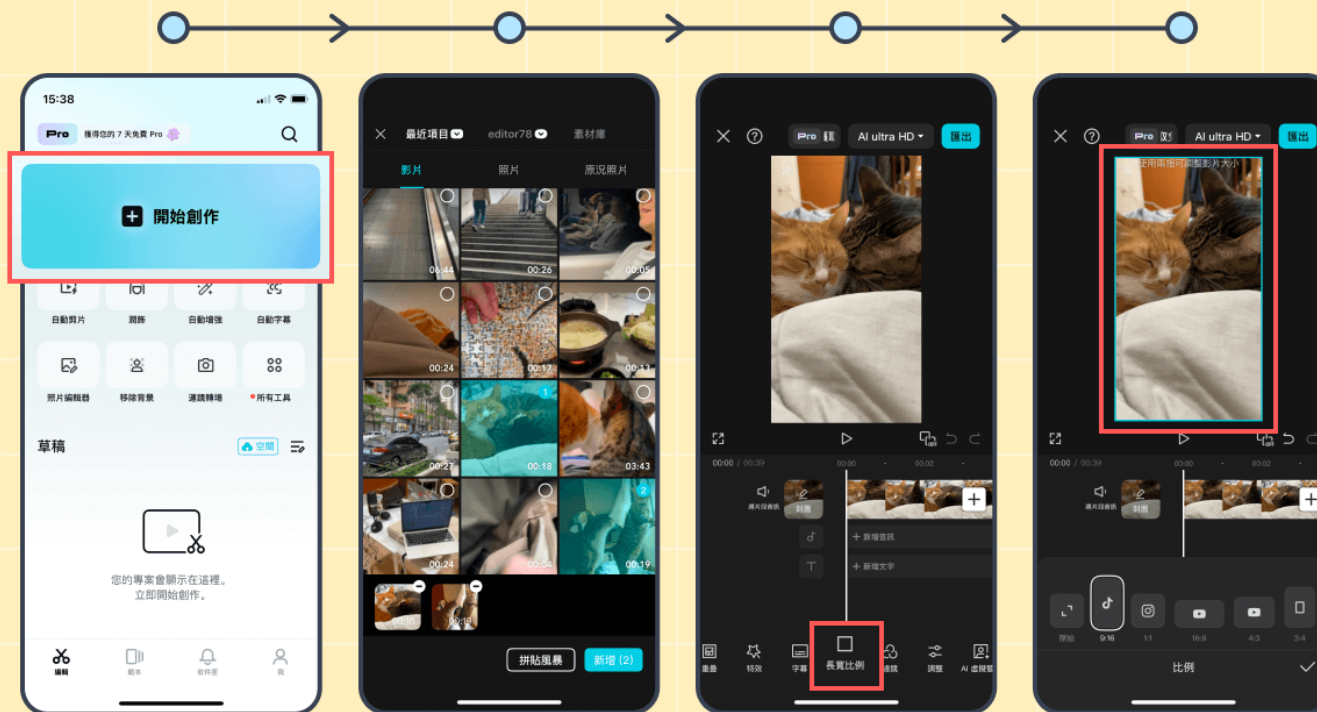

STEP 2

修剪原始影片

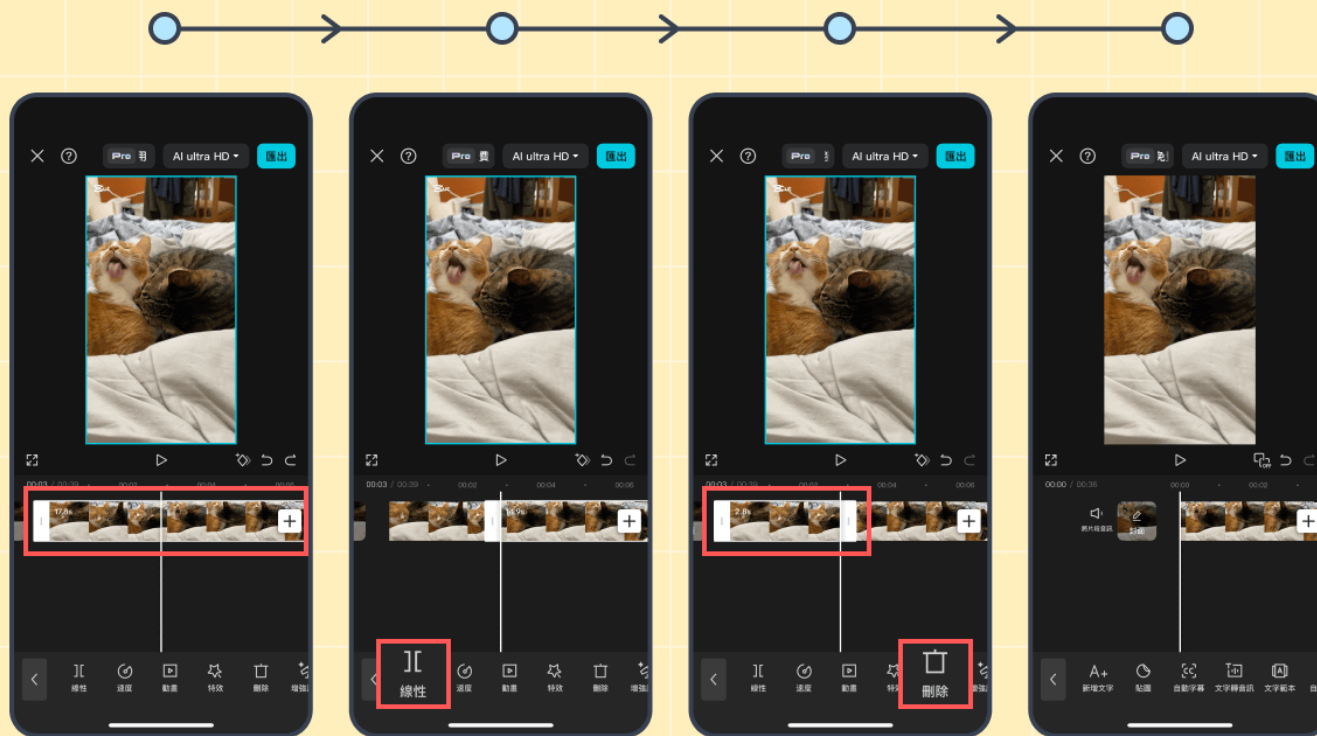

STEP 3

轉場

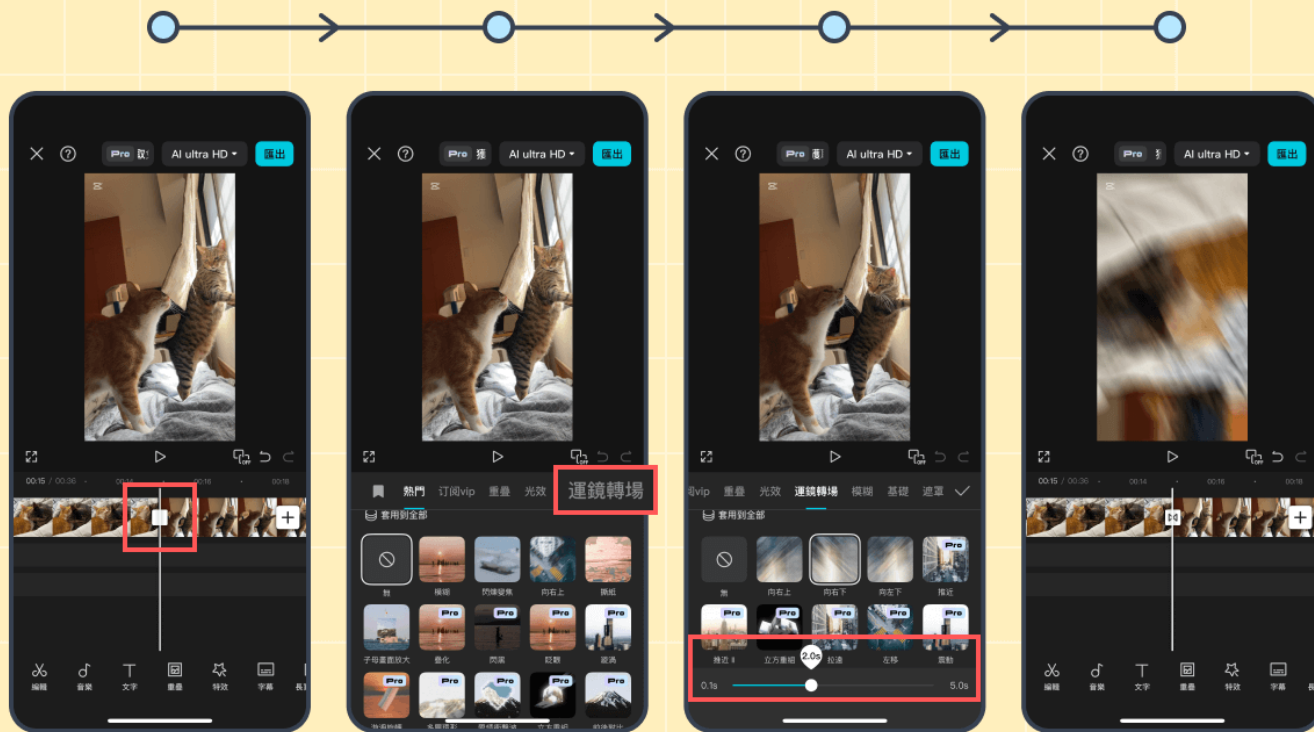

STEP 4

上字幕

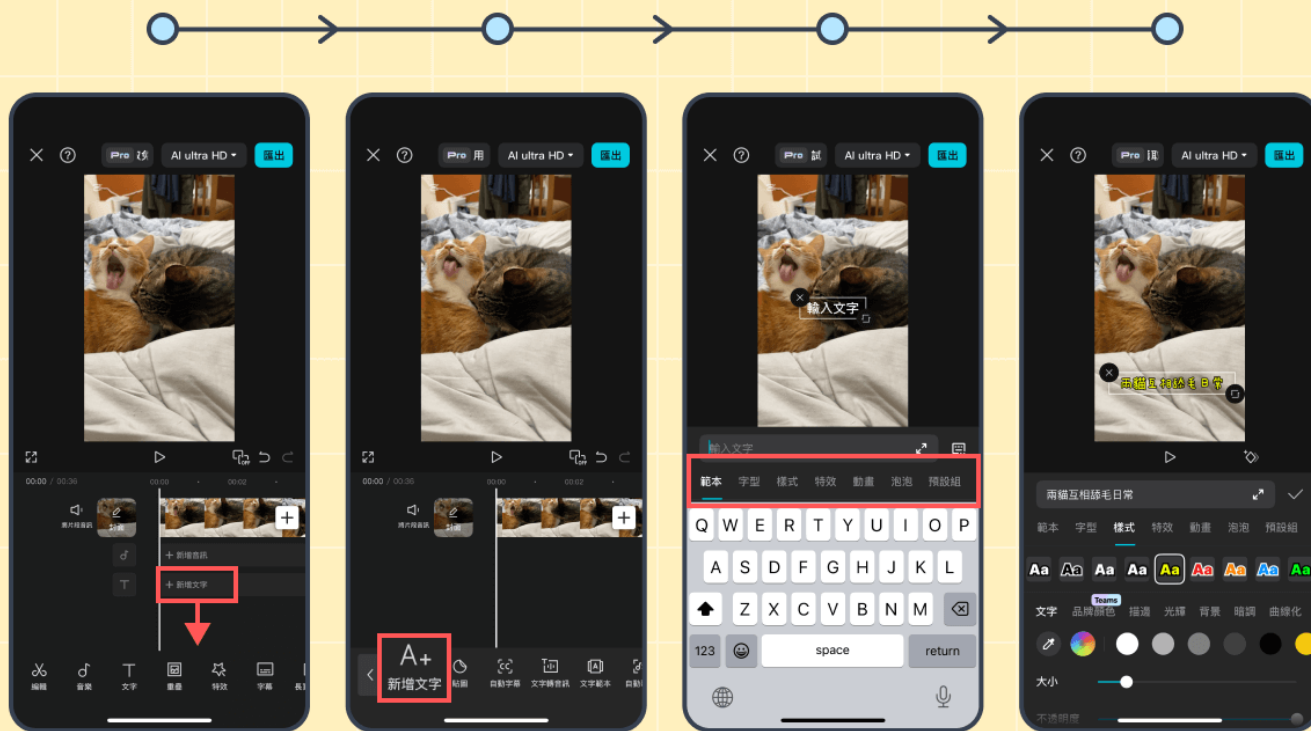

STEP 5

選擇搭配音樂

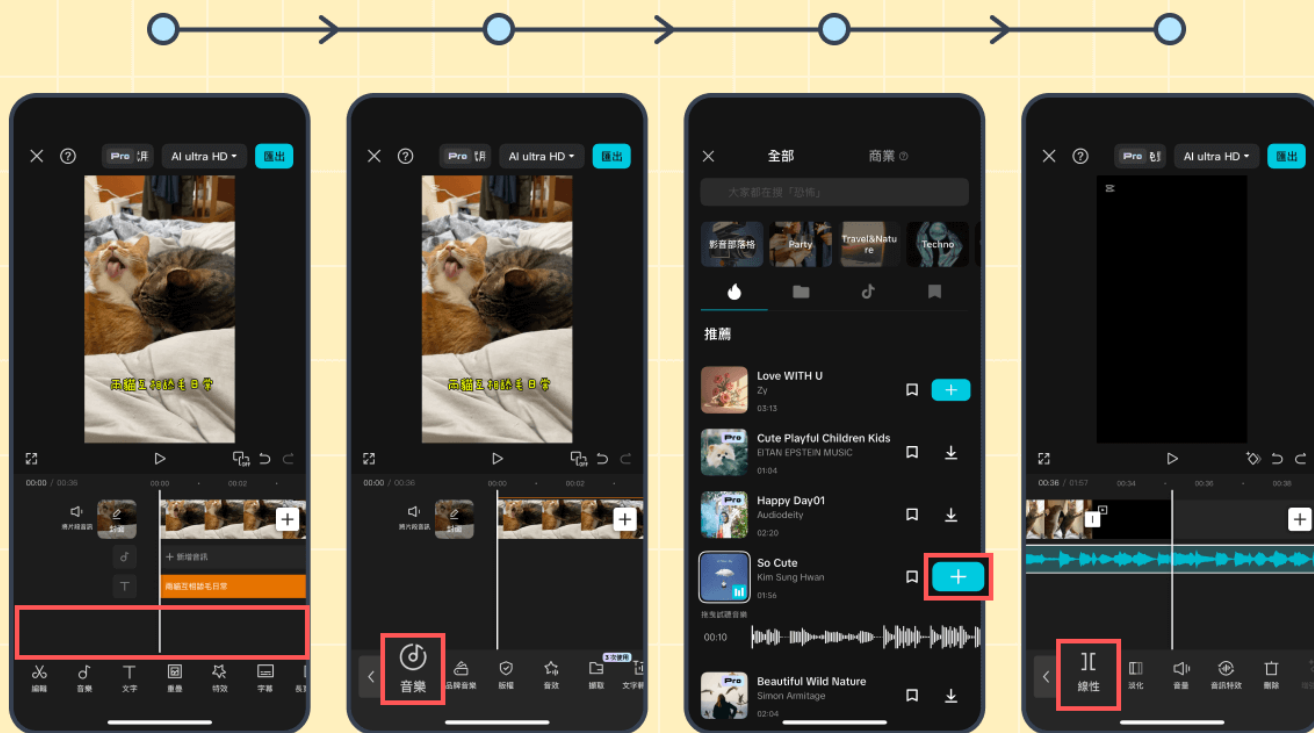

STEP 6

輸出



Nano Banana Pro is now available in AI design. [Try now](#)

CapCut

升級



+ 新建

🏠 首頁

🌟 用 AI 來創作

AI 工具

🗒️ AI 設計 **Nano Banana Pro**

🎧 AI 語音

🔗 所有工具

範本與專案

📄 範本

🕒 最近的專案

🔗 分享並排程

🌟 AI 設計時代來臨：您...
新功能

用 AI 隨心所欲地創作

要從一張白紙或現成的範本開始，還是要從一些 AI 魔法著手，一切都由您選擇。



影片



圖片

您可能想試試

新影片

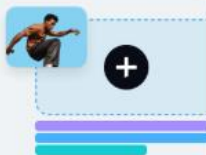

免費的 AI 影片製作工具 **新增**

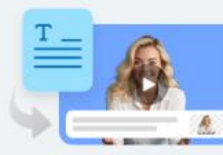

AI 字幕 **新增**

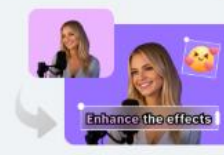

利用 AI 進行腦力激盪 **新增**



從文字或音訊製作 AI 旁白



🎧 Podcast



📺 Story



📺 Advertisement



CapCut也有支援AI創作

CapCut

升級

+ 新建

今天有哪些創意火花呢？

AI 影片製作工具 AI 設計 文字轉語音 變聲

用 AI 來創作

AI 工具

AI 設計 Nano Banana Pro

AI 語音

所有工具

範本與專案

範本

最近的專案

分享並排程

AI 設計時代來臨：您...
新功能

版本一：直擊痛點型 (適合強調優雅、愛乾淨的族群)
核心概念：拒絕髒水，優雅做家事。
畫面節奏：快剪 (0-3秒) -> 展示 (4-8秒) -> 行動 (9-10秒)
秒數畫面 (Visual)音效/旁白 (Audio)00-03(特寫) 一雙手正要伸進傳統髒水桶擰抹布，鏡頭突然變紅，打上大叉叉

我想要使用Suno編輯出對應的音樂

Realistic Film Labebe 女士 1 min 16:9 產生

需要靈感嗎？不妨參考一下這些：

01:14 01:17 00:36 00:33 01:37 01:17 00:00 00:00

一切由“新建”開始

The screenshot displays the CapCut mobile application interface. At the top left, the CapCut logo is visible. Below it, a prominent teal button labeled '+ 新建' (New) is shown. A white menu is open, listing three categories: '影片' (Video), '圖片' (Image), and '魔法工具' (Magic Tools). The '影片' section includes '空白畫布' (Blank Canvas), '16:9' (with subtext 'YouTube, Facebook'), '9:16' (with subtext 'TikTok, YouTube, Insta...'), and '1:1' (with subtext 'Instagram, LinkedIn, Faceb...'). The '圖片' section includes '自訂大小' (Custom Size), 'Instagram 發佈內容 1080x1080px', 'Instagram 限時動態 1080x1920px', 'Facebook 發佈內容 940x788px', and '更多' (More). The '魔法工具' section includes 'AI 字幕' (AI Subtitles), '文字轉語音' (Text-to-Speech), '變聲' (Voice Changer), '免費的 AI 影片製作...' (Free AI Video Production...), and '檢視更多內容' (View More Content). Several items in the '魔法工具' section are marked with a red '新增' (New) tag. In the background, a blurred interface shows a '影片' (Video) tab selected, and a card for 'AI 字幕' (AI Subtitles) with a '新增' (New) tag. At the bottom left, there are icons for '範本' (Templates) and '最近的專案' (Recent Projects). At the bottom center, the text '從文字或音訊製作 AI 旁白' (Create AI Voiceovers from Text or Audio) is displayed.

CapCut

+ 新建

影片

- 空白畫布
- 16:9
YouTube、Facebook
- 9:16
TikTok、YouTube、Insta...
- 1:1
Instagram、LinkedIn、Faceb...

圖片

- 自訂大小
- Instagram 發佈內容
1080x1080px
- Instagram 限時動態
1080x1920px
- Facebook 發佈內容
940x788px
- 更多

魔法工具

- AI 字幕 **新增**
- 文字轉語音 **新增**
- 變聲 **新增**
- 免費的 AI 影片製作... **新增**
- 檢視更多內容

影片 圖片

AI 字幕 **新增**

範本

最近的專案

從文字或音訊製作 AI 旁白

上傳影片

The image shows a video editing software interface. On the left is a dark sidebar with icons for media, templates, elements, audio, text, subtitles, transcription, effects, and a dropdown menu. The top navigation bar features an upload button labeled "上傳" and icons for mobile and desktop views. A "Pippit AI" section offers a trial button "試用 →" with the text "只要按幾下即可製作令人驚豔的行銷內容". Below this is a video thumbnail labeled "已新增" with a duration of "00:08" and a file ID "307194242303693...". The main workspace shows a video of hands washing clothes in a blue tub on a wooden floor, with a "Vidu AI" watermark. The video player includes a progress bar from 00:00:00 to 00:08:00 and control icons. At the bottom, a timeline shows a strip of video frames.

匯入自己製作的音樂檔

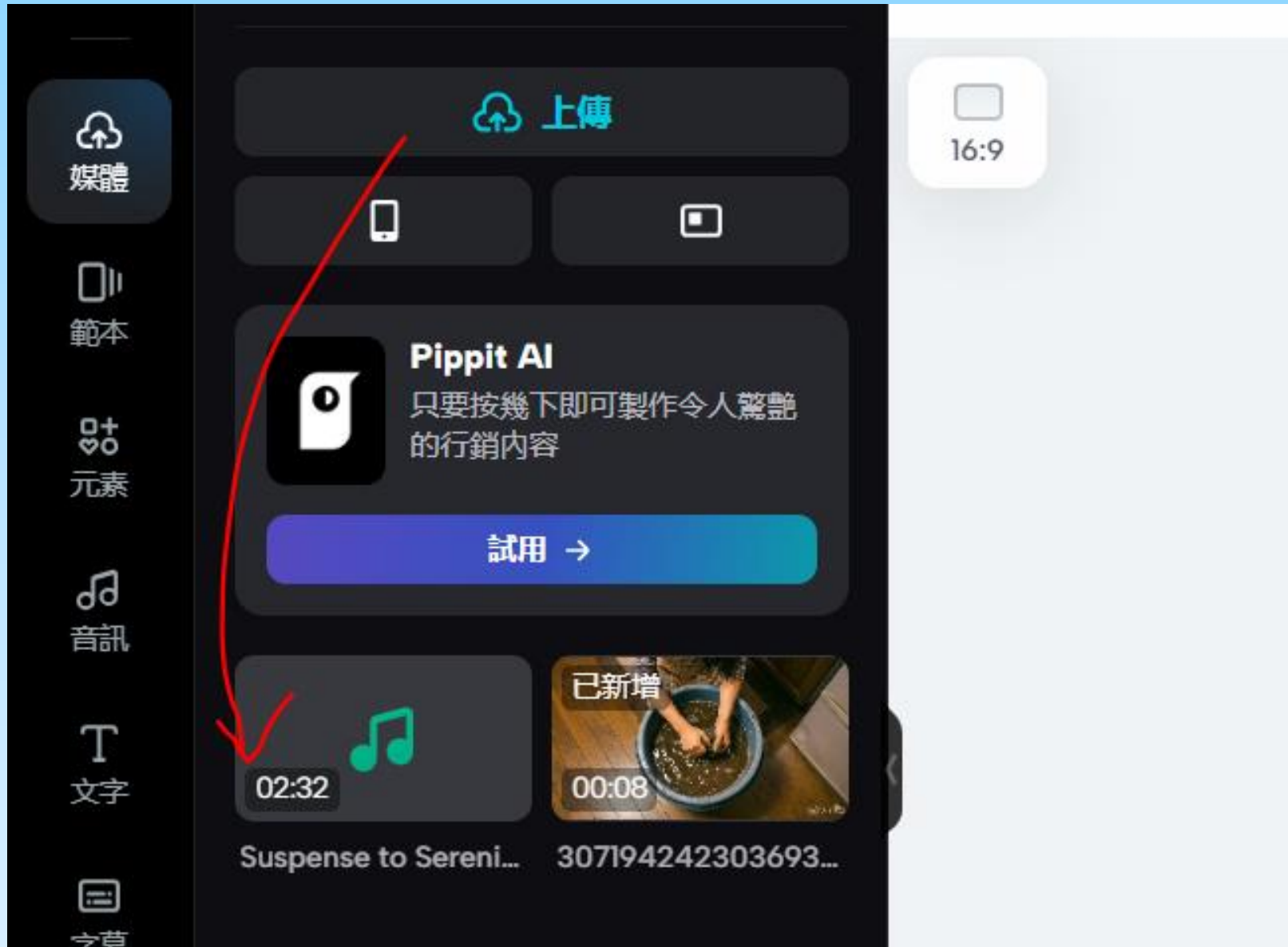

將音樂做分割

The image shows a video player interface with a video titled "真是超級棒" (Really Superb). A context menu is open over the video, listing various editing actions. The video player controls show a play button, a progress bar at 00:08:00, and a volume icon. Below the video, there is an audio player for "Suspense to Serenity.mp3" with a duration of 00:09:04. The context menu includes the following items:

- 分割 (Split) - Ctrl B
- 拷貝 (Copy) - Ctrl C
- 剪切 (Cut) - Ctrl X
- 貼上 (Paste) - Ctrl V
- 製作副本 (Duplicate) - Ctrl D
- 刪除 (Delete) - Backspace
- 下載片段 (Download Segment) - >
- 口播剪輯 (Voiceover Editing) - 三叉戟圖示

刪除不要的音樂



The image shows a video player interface with a context menu open over a video segment. The video title is "真是超級棒". The player shows a progress bar at 00:08:00 of a 02:32:13 video. The context menu includes the following options:

- 分割 (Ctrl B)
- 拷貝 (Ctrl C)
- 剪切 (Ctrl X)
- 貼上 (Ctrl V)
- 製作副本 (Ctrl D)
- 刪除 (Backspace)**
- 下載片段 (>)
- 口播剪輯

The video player also shows a download icon, a play button, and a timeline with markers at 00:05 and 00:10. The video content shows a person's hands in a blue tub. The audio waveform at the bottom shows a segment labeled "Suspense to Serenity.mp3" with a duration of 02:25:07.

左側欄有元素可以匯入

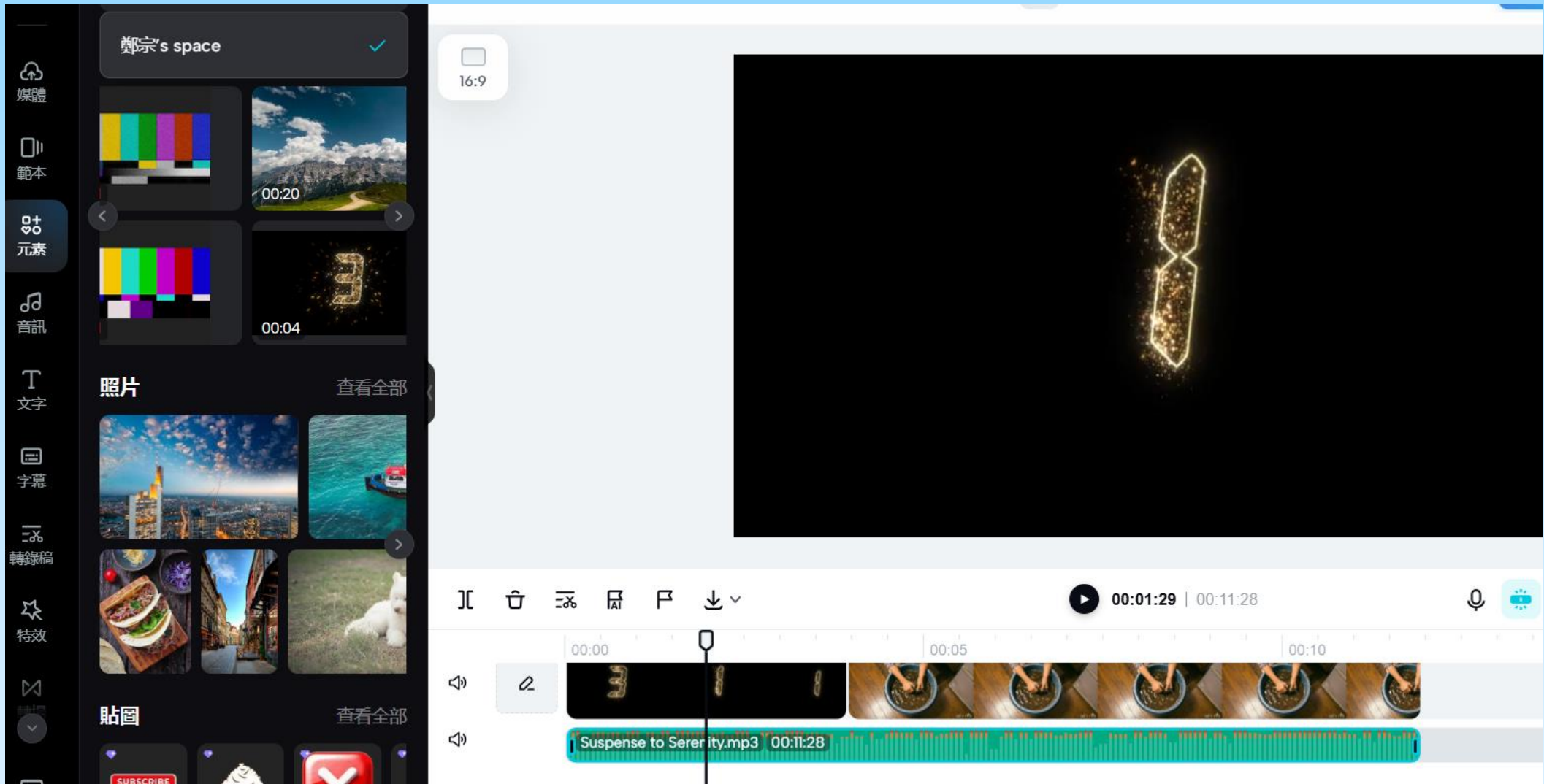

建立字幕

The screenshot displays a video editing software interface with a dark sidebar on the left and a main workspace on the right. The sidebar contains various tool icons and a list of subtitle tracks. The main workspace shows a video player with a woman mopping a floor, overlaid with large purple text. The video player includes a progress bar and a timeline at the bottom.

產生字幕

免費 CC

字幕 快速鍵

- 00:00:07 - 00:03:28 哇~倒數計時了
- 00:03:28 - 00:04:21 洗著抹布
- 00:06:18 - 00:09:01 輕輕鬆鬆
- 00:09:07 - 00:11:10 就要起飛了

+ 新增

202512170016

16:9

100%

00:11:28 | 00:11:28

哇~倒數計時了 洗 輕輕鬆鬆 就要起飛了

完成影片後，點選右上角匯出



匯出影片

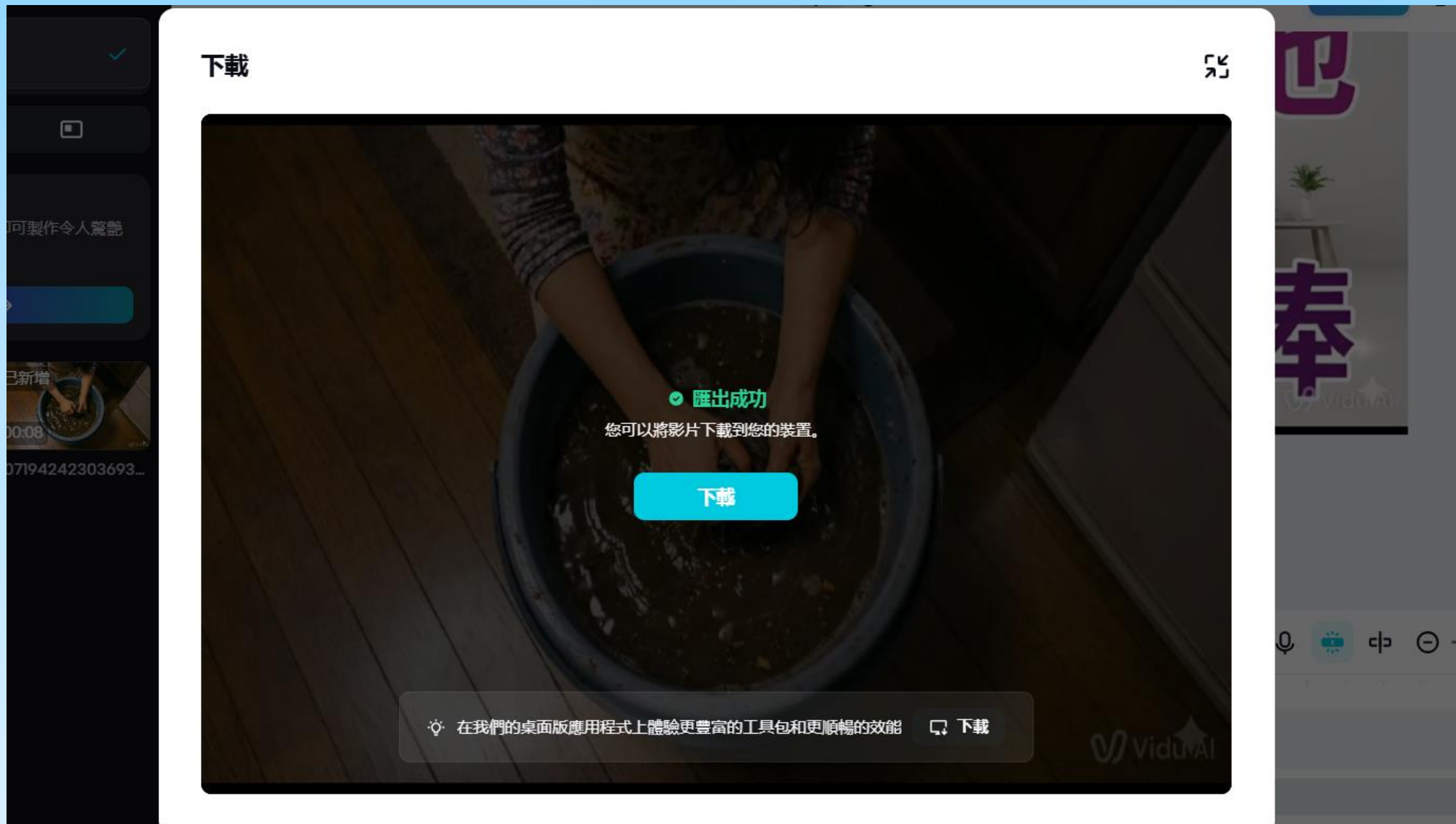

GAI 生成3D





獨家 / 情景模型神還原現場 最貴一組要30萬

EBC
東森新聞

2024/05/17 21:04 東森新聞



享

級

級 ←

入

閱

這栩栩如生的街景，是1：35的「情景模型」，把現實生活的場景完全復刻，就能一秒把你拉回那個時空。

東森財經記者張可君：「像這樣我們在大街小巷，都可以看到的小小回收車，光是製作，就要花上3個多禮拜，而這一整組模型，製作上就要花上4個多月，AI幫忙事半功倍！」

正所謂慢工出細活，不過現在有了「科技」的幫忙，這樣的手工技藝也能事半功倍，搭上AI原先腦海中想像的情景，就可以靠AI指令生成圖像，再靠3D列印做出實際的模型。情景模型師楊玫津：「進AI裡面就是用APP，把你想要的，你可能印象沒有那麼的，清楚的概念，然後你就用AI去跑圖出來，然後你慢慢的之後，你的意象會越來越清楚，那你可能就可以，把你的概念具體化，連鎖超市搶著要！」

看中獨一無二性，就連知名連鎖超市全聯、UNIWATER、日本眼鏡品牌Ji，都指名要他們幫忙製作情景模型，一次製作的委託費用就要5萬以上，還曾有買家看中一組模型指定要買，出價38萬元成交。

這個龐大商機也讓原本是上班族的模型師，決定創業全職做個「情景模型師」，情景模型師黃筵甯：「年收入好的話，大概會有1百出頭，（我自己）賣過最高的是，新台幣15萬，那15萬這個的話，當時他（買家）會答應，

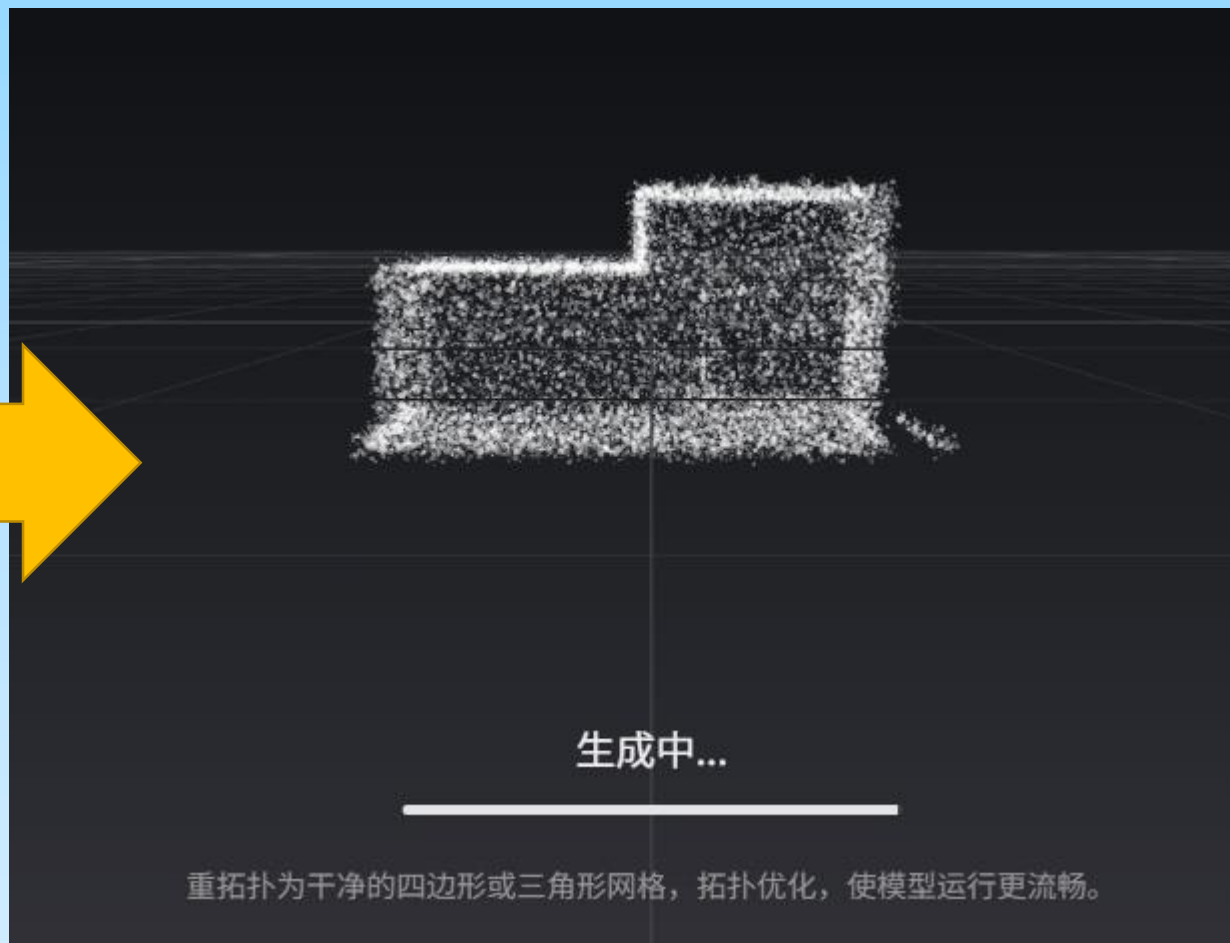

生成後3D模型

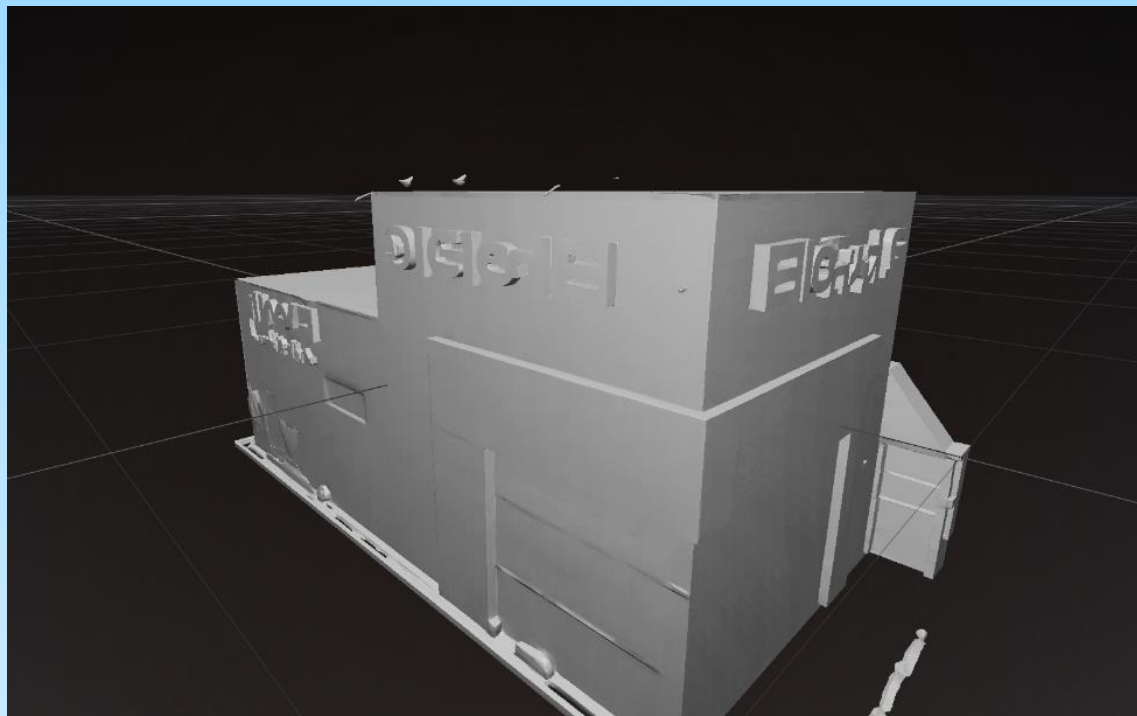

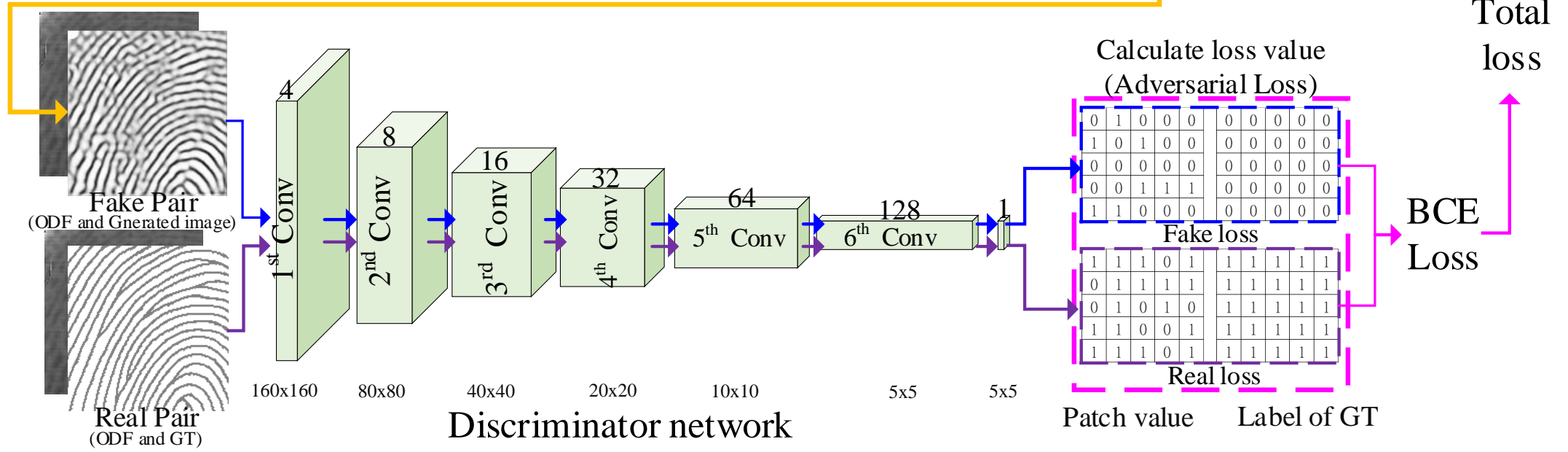
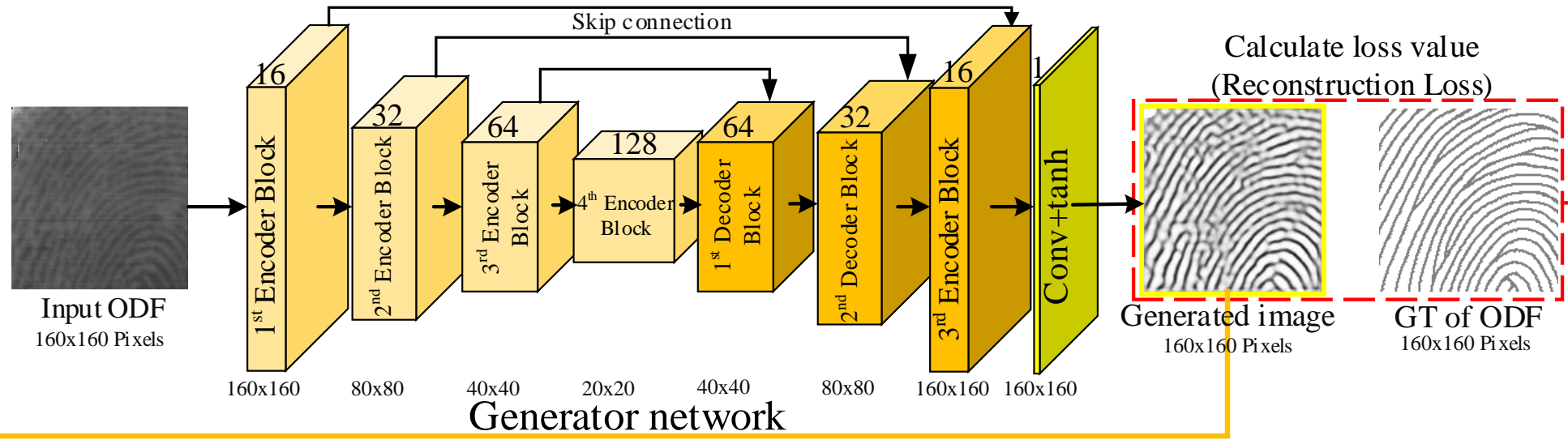

Total loss

Luma Labs

- **Luma Labs** 是一家專注於人工智慧的公司，於 **2024** 年 **1**月推出了 **Genie**，其主要技術為基於神經輻射場 (**Neural Radiance Fields, NeRF**)，可藉由文字轉 **3D** 工具，且於平台操作大約花費**10**秒鐘的時間，其能夠根據文字提示，產生高品質的 **3D** 物件，並且可下載**fbx**、**glTF**、**usdz**、**blend**、**stl**、**obj**此六項 **3D**檔案格式。



a. Cat 文字提示



b. A tabby cat 文字提示



c. A real tabby cat 文字提示

圖一、以 Luma Labs 的 Genie 平台工具生成 3D 圖像。依照更細緻的文字提示，將能對應生成較為接近的 3D 圖像。a 圖中為廣泛的貓型態與膚色，b 圖中期望為生成虎斑貓的 3D 圖像，左下角呈現為卡通人物狀態，c 圖呈現出期望接近的 3D 圖像。

Luma AI

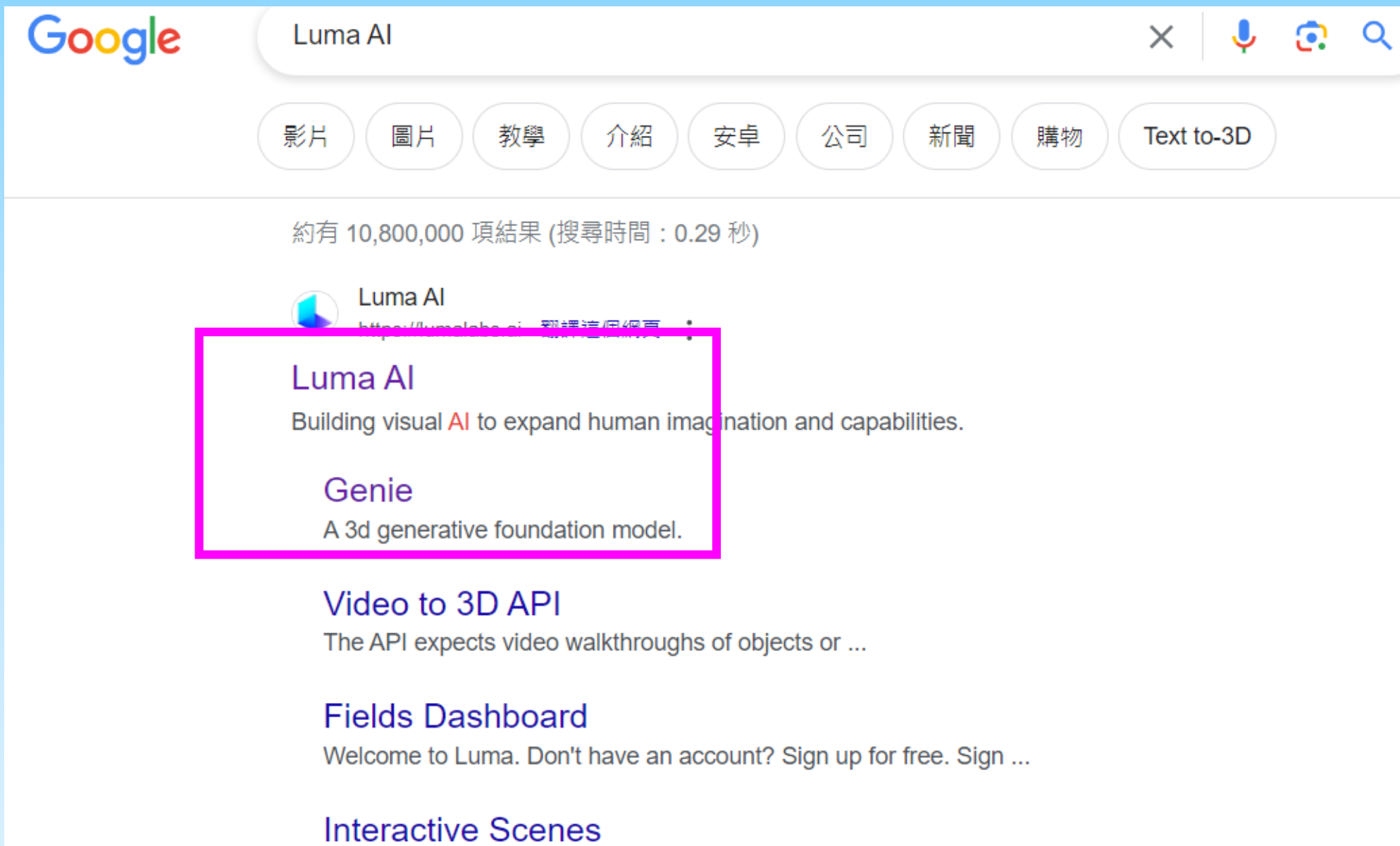

The image shows a Google search interface for 'Luma AI'. At the top left is the Google logo. The search bar contains 'Luma AI' and has icons for close, voice search, image search, and search. Below the search bar are filter buttons: 影片, 圖片, 教學, 介紹, 安卓, 公司, 新聞, 購物, and Text to-3D. The search results show approximately 10,800,000 results in 0.29 seconds. The first result is for 'Luma AI' with a URL and a description: 'Building visual AI to expand human imagination and capabilities.' Below this are links for 'Genie' (A 3d generative foundation model.), 'Video to 3D API' (The API expects video walkthroughs of objects or ...), 'Fields Dashboard' (Welcome to Luma. Don't have an account? Sign up for free. Sign ...), and 'Interactive Scenes'. A red box highlights the first result and its sub-links.

Google

Luma AI

影片 圖片 教學 介紹 安卓 公司 新聞 購物 Text to-3D

約有 10,800,000 項結果 (搜尋時間 : 0.29 秒)

 Luma AI
<https://luma.labs.ai> 翻譯這個網頁

Luma AI
Building visual AI to expand human imagination and capabilities.

Genie
A 3d generative foundation model.

Video to 3D API
The API expects video walkthroughs of objects or ...

Fields Dashboard
Welcome to Luma. Don't have an account? Sign up for free. Sign ...

Interactive Scenes



精靈



Genie : 文本轉 3D

互動場景

我的捕捉

精選抓拍

下載應用程式

加入我們的社區

認識團隊

職業機會

研究實習

登出



精靈



想像

創作

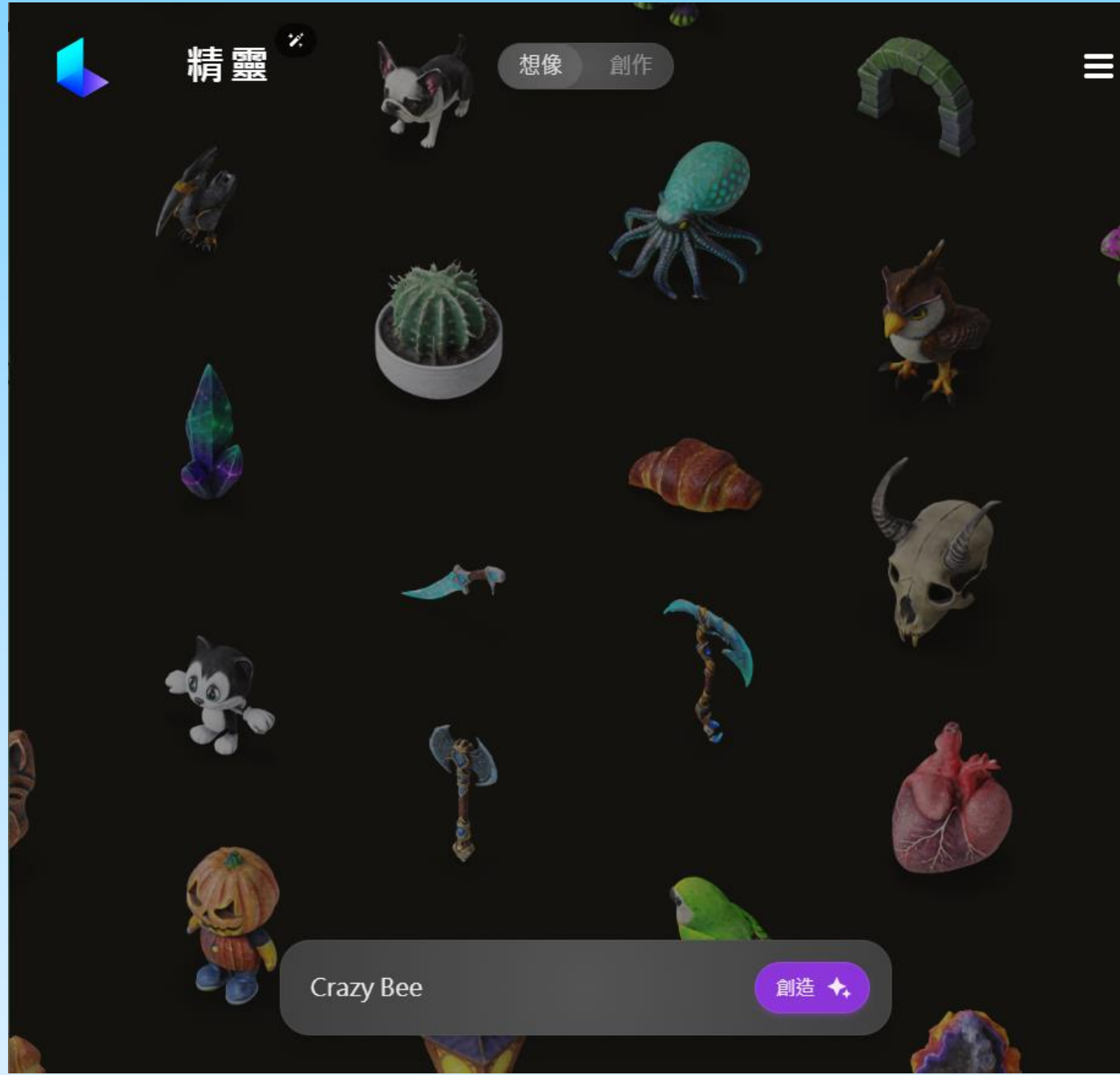

Crazy Bee

創造 ✨

生成式3D

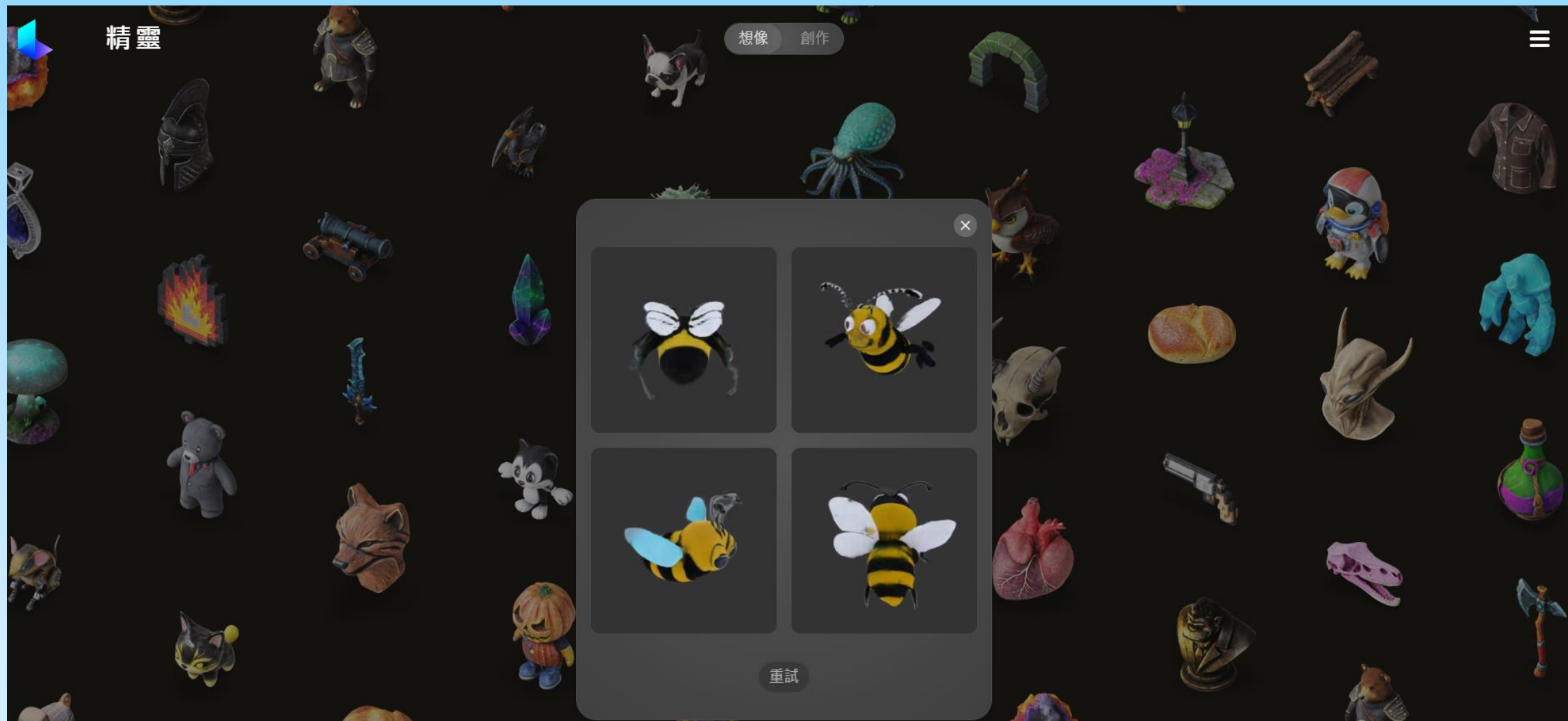





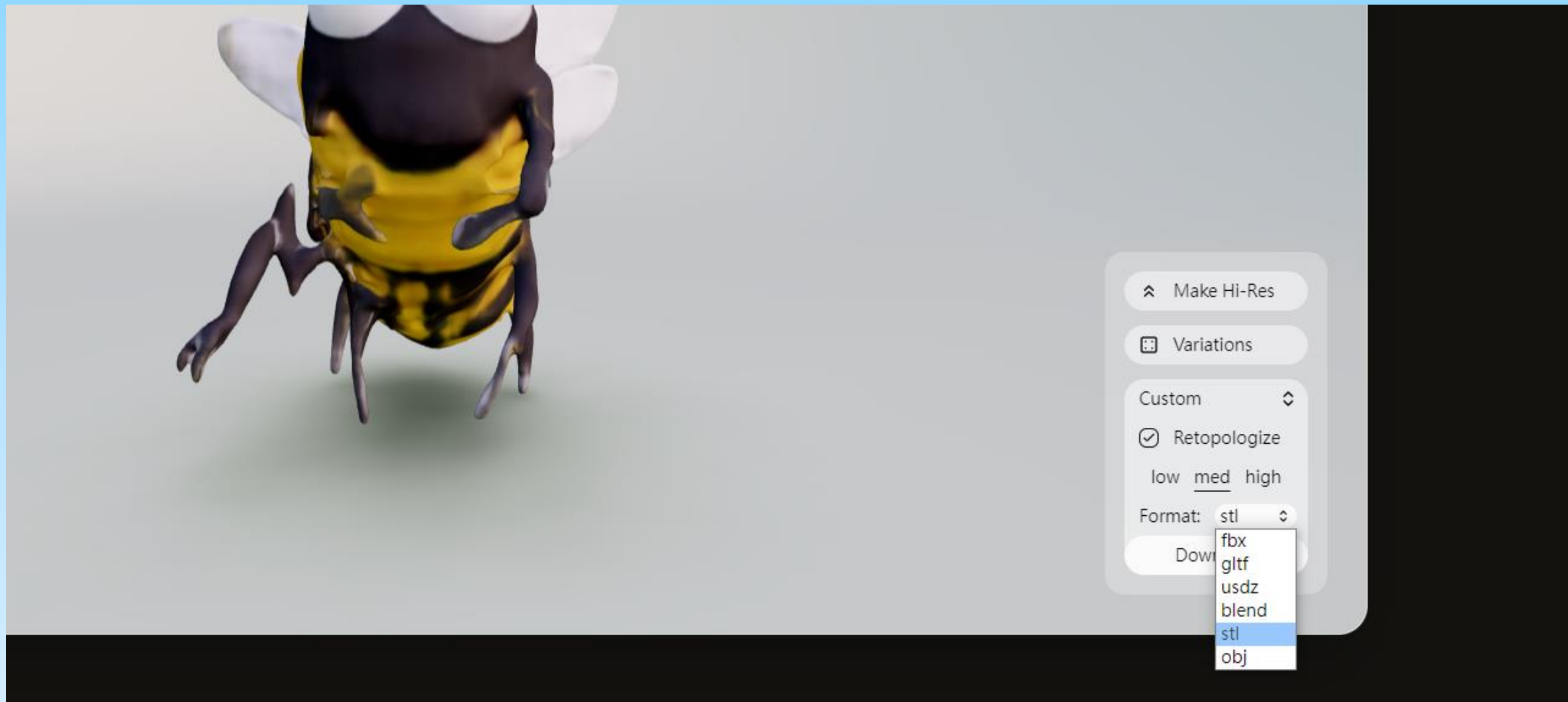

生成式3D



生成式3D



生成式3D

-  6a02bb98518b_Crazy_Bee__3d_asset.mtl
-  6a02bb98518b_Crazy_Bee__3d_asset.obj
-  6a02bb98518b_Crazy_Bee__3d_asset_metallic.jpg
-  6a02bb98518b_Crazy_Bee__3d_asset_normals.jpg
-  6a02bb98518b_Crazy_Bee__3d_asset_roughness.jpg
-  6a02bb98518b_Crazy_Bee__3d_asset_texture_kd.jpg
-  3036882ef9b9_6a02bb98518b_Crazy_Bee__3d_asset_obj.zip

生成式AI 2D轉3D

擁有你的個人AI

Google

CHATGPT

- CHATGPT - Google 搜尋
- chatgpt 翻譯
- chatgpt login
- chatgpt 下載
- chatgpt 費用
- chatgpt 繁體
- chatgpt plus

第一步 搜尋ChatGPT

經常造訪

OpenAI

使用ChatGPT 搜尋與ChatGPT 交談研究Sora 更多. 白色卡片上有黑色文字「GPT-5」，灰色副標為. 您的瀏覽器不支援影片標籤。 GPT-5 隆重登場. 我們迄今最聰明、最快速且 ...



chatgpt.com

https://chatgpt.com > ...

即表示你同意我們的條款 - ChatGPT

ChatGPT 協助你取得回答、尋找靈感並提高效率。它可以免費使用，也很容易上手。只需要詢問，ChatGPT 即可提供寫作、學習、集思廣益等多方面的協助。



chatgpt.com

https://chatgpt.com > ...

繁體中文 - ChatGPT

ChatGPT helps you get answers, find inspiration and be more productive. It is free to use and easy to try. Just ask and ChatGPT can help with writing, ...

第二步 點擊進入網頁

登入

免費註冊



ChatGPT

詢問任何問題

📎 附加

🌐 搜尋

📖 學習

🗣️ 語音

第三步 登入帳號(個人的google帳號)

可以開始使用啦!

第一步 培養你的AI



大家都是如何使用AI的呢?



交作業? 寫論文? 聊天?



AI是一個好用的工具!



同時也是不好用的工具?!



大家知道所謂的幻覺率是甚麼嗎?



因此利用AI生產前要訓練你的AI模型

如何提問或是訓練

讓AI具備這個身份

你現在是一名3D建模設計師

以這個身份下做提問

你知道最近很紅的動物坐在椅子上的桌飾嗎?

首先你會得到 一位3D建模師

好的！我現在以 3D建模設計師 的身份來協助你 🚀。

你想讓我幫你做什麼呢？是要設計一個可列印的模型（像 STL/OBJ），修復現有檔案，還是討論建模思路（例如 Blender、Fusion 360、SolidWorks、Rhino 等的操作方法）？

再來你會 得到一些 設計靈感

你提到的「動物坐在椅子上的桌飾」，我找到一張非常可愛的圖片看起來像是一隻小狗或毛絨動物坐在椅子上，非常符合你描述的風格。這類具有趣味個性的裝飾品近期確實在社群平台相當受歡迎，尤其適合放在工作桌或展示架上，既療癒又能為空間增添趣味感。



目前市面上這類設計主要分成以下幾種：

1. 「桌上動物造型」馬克杯、置物架、擺件

很多設計師或手作品牌會推出像是小動物坐在迷你椅子上的杯架或置物架，可放筆、耳機、飾品等，既實用又有趣。

2. 「動物造型小椅子」作為裝飾擺件

像你看到的那張照片，就是毛絨質感的動物（例如：小狗、貓或其他動物）坐在迷你椅子上，整體就是一件可愛的小雕像。這類產品在網路上頗受歡迎，也容易成為桌面或居家角落的亮點裝飾。

3. 「動物圖案椅子布或椅墊」

雖然不是雕像類型，但最近動物花紋的辦公椅（例如：豹紋或牛斑點圖案）也很流行，讓整張椅子成為一件吸睛傢飾 [White Rabbit Intel](#) [Hemo Organic](#)。

最後整理前面AI給你的重點盡可能詳細的描述動作物件的形狀

那邦先我生成q版以「坐姿」為基礎，腿彎曲、手自然放在椅子扶手或腿上 狗的



指令正確

那幫我把椅子移除維持坐姿

但圖片錯誤



那我們詳細的下指令

椅子的部分麻在在幫我清乾淨狗狗胯下的地方 然後幫我把屁股用的平整
一點要能夠直接坐在桌子邊緣平放

有改善但屁股的部分怪怪的？

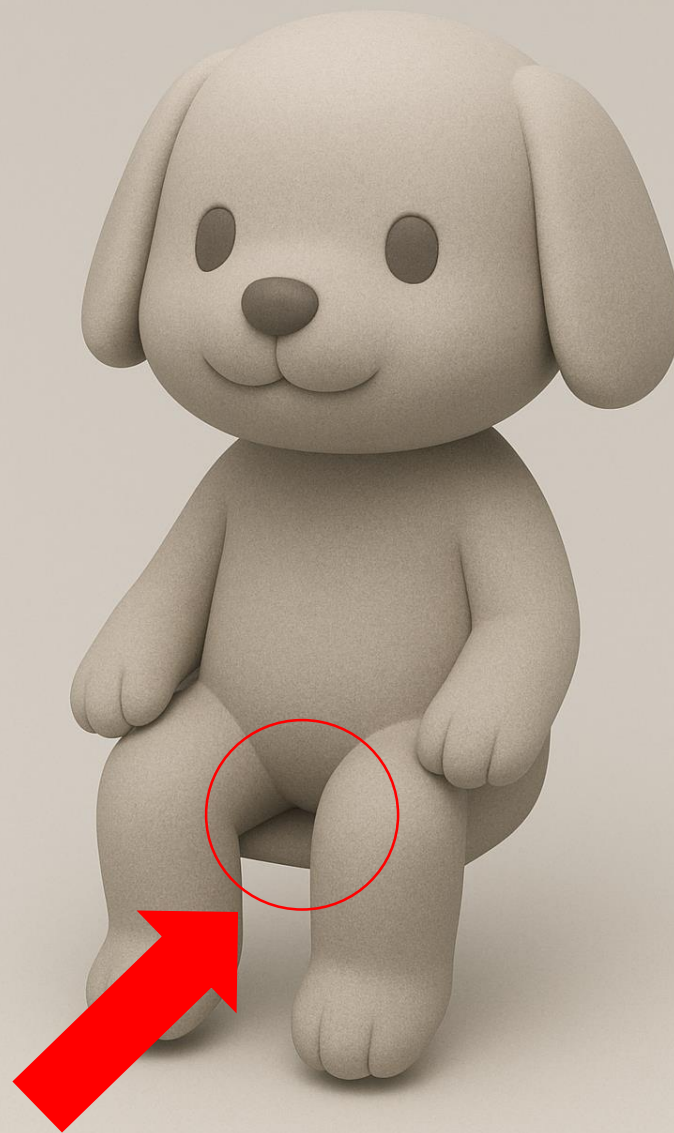

那我們應該思考如何解決？

整個底下都不要有任何的底板 只留狗就好



完美!!!



2D轉3D

第一步:Google搜尋Tripo 3D

點選



贊助商廣告



TRIPO 3D

<https://studio.tripo3d.ai>

Tripo 3D

Tired of Blender Modeling? Convert images to 3D models instantly. Use in Blender, Unity. Free trial. Plans from \$9.9.

Start Creating for Free

Get 600 More When You Upgrade Get ready-to-use assets in seconds



Free trial - Plans from \$9.9

Skip sculpting. Generate models from photos. Export to Blender/Unity. Try now for free.



Sign up now

No skills needed turn ideas into assets in seconds



Tripo API

Our Key Features Include Multi-Image To 3D And More.



50% off – limited time!

Grab Pro access at half price don't miss out



第二步:選擇3D模型生成

Tripo 精简版 生成 3D 模型

您想要从哪里开始?

Coming Soon

图像生成

无缝链接 2D 与 3D, 使用 AI 轻松生成图像

3D 模型生成

高保真 AI 3D 生成器 - 从文本/图像到可拆分模型



AI 纹理

纹理生成、风格迁移、局部重绘和 PBR 材质一站式功能



智能重拓扑

媲美手动拓扑的极速低模生成



通用绑骨与动画

一键绑定任意模型 —— 智能、快速、适用于多种模型类型

第三步:點擊圖像文本生成3D

點選

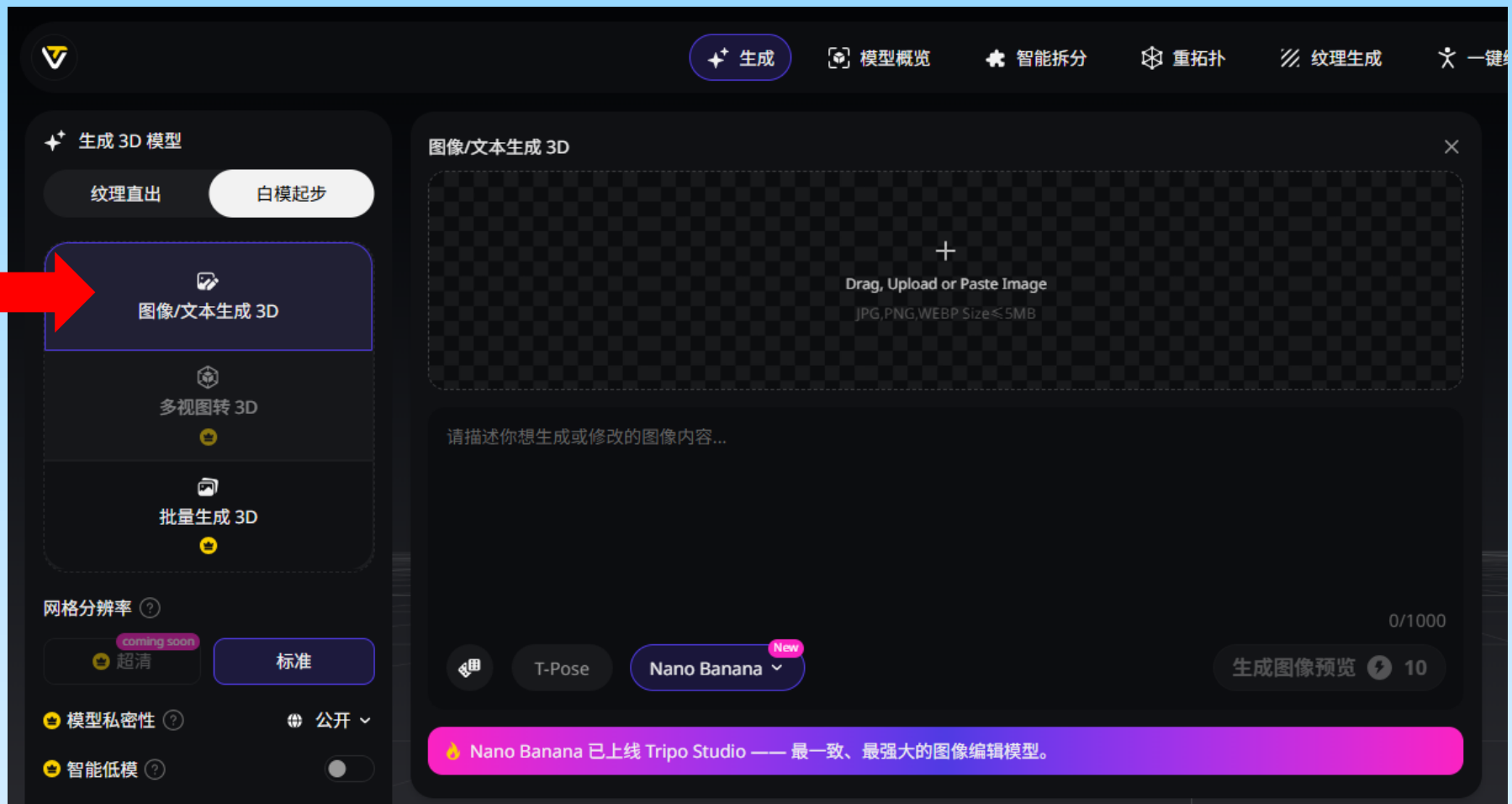

第四步:選擇生成好的圖片 並且把轉換AI模型選擇Nano Banana

首先選擇圖片

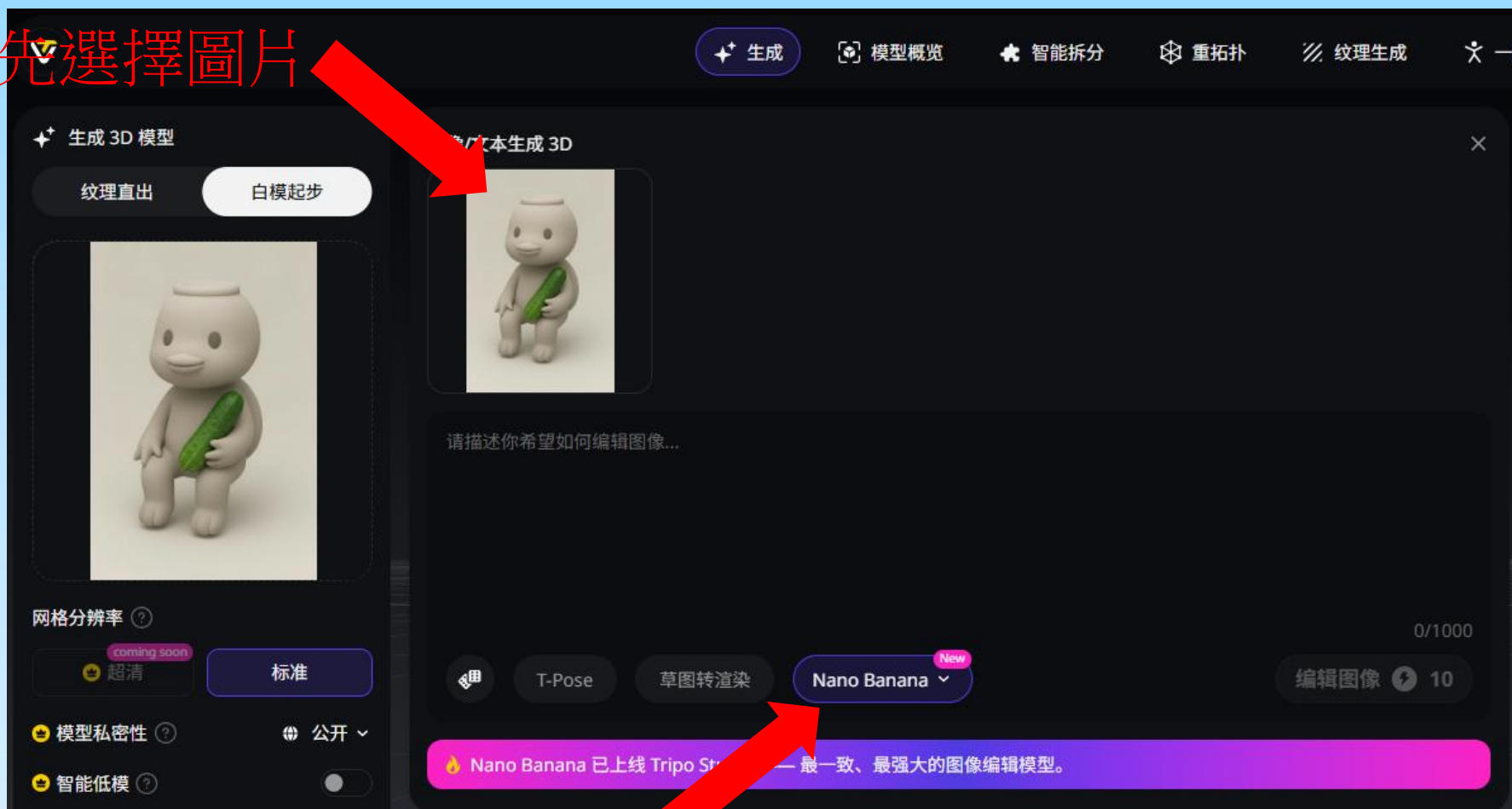

點選AI模型

第五步:點擊選擇紋理直出或白模起步

表面顏色會
一併生成



顏色單一只有
3D建模



生成點數耗費也有
差異
本次使用白模起步

第六步:將檔案下載選擇STL格式

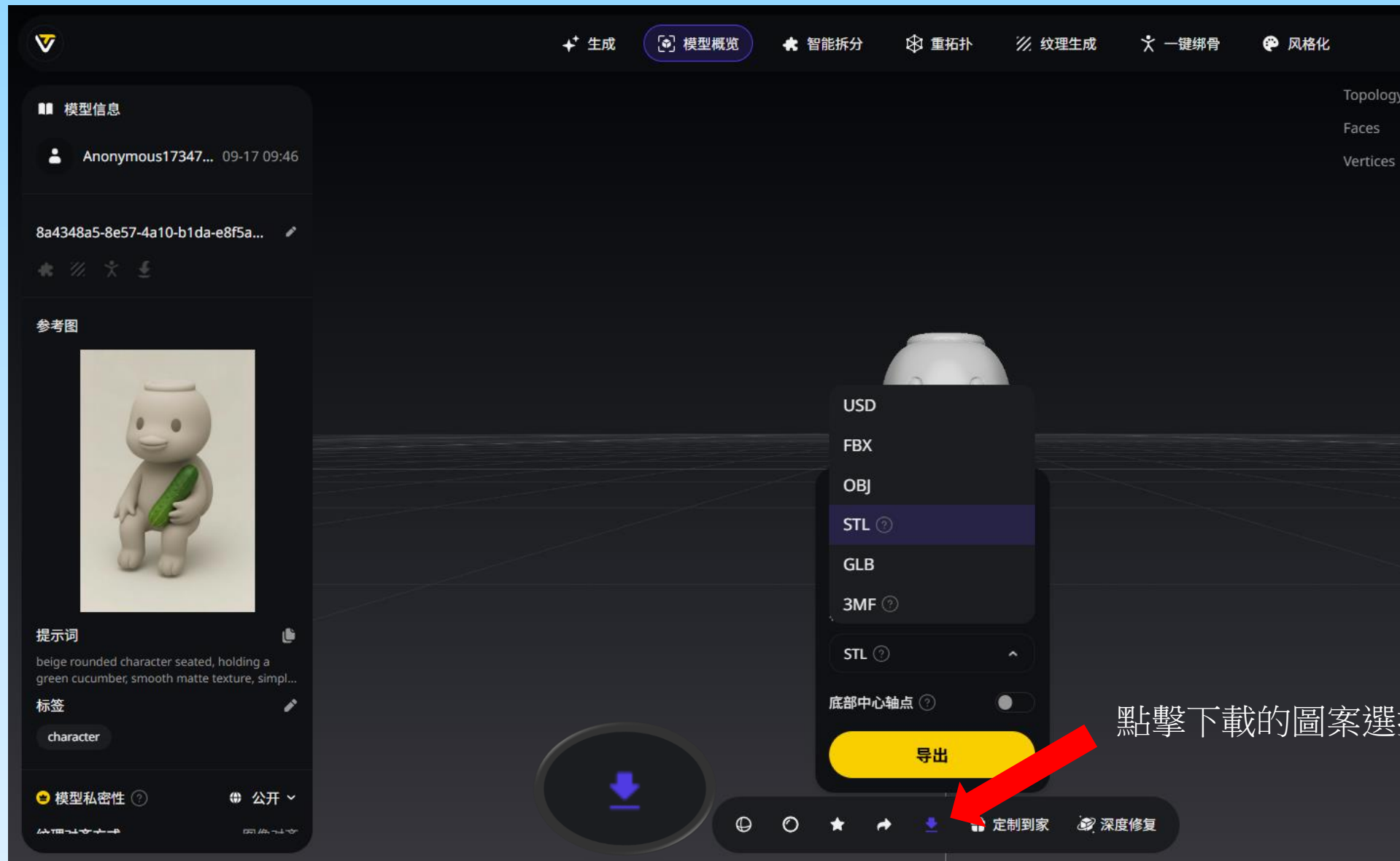

完成啦!!!可以列印了

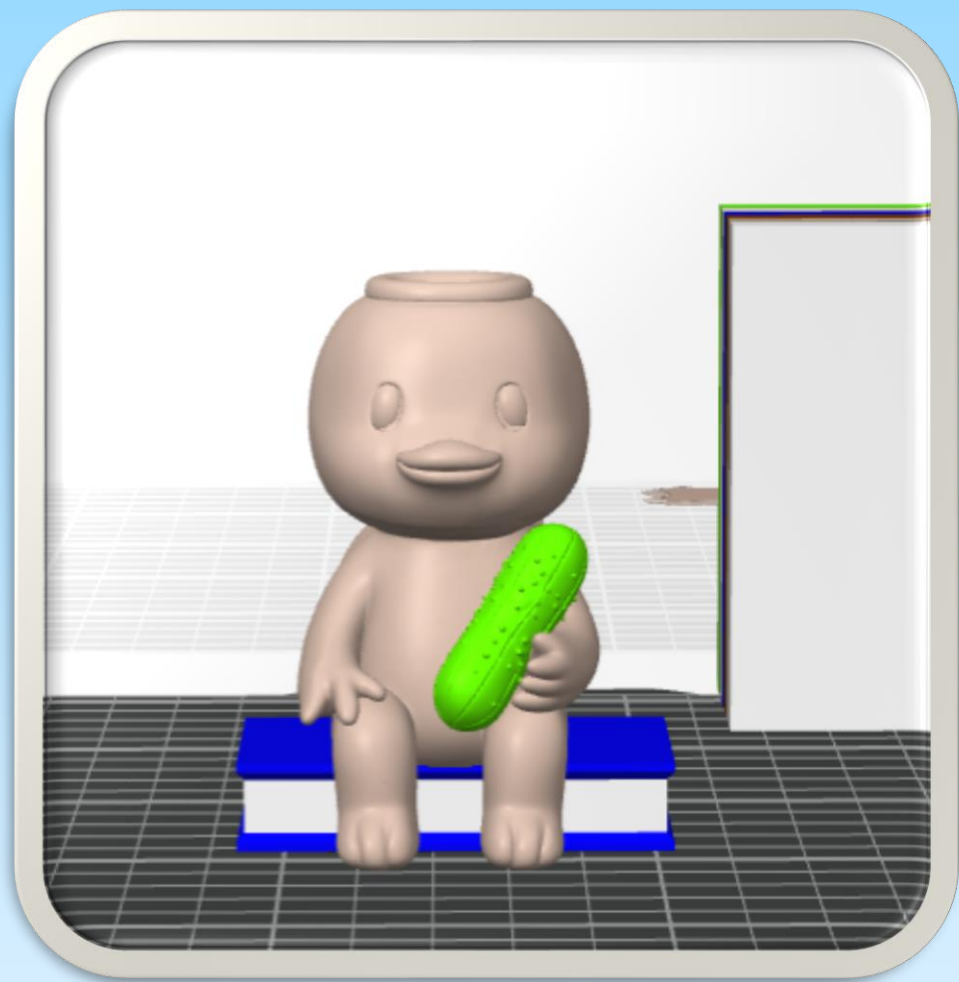

AI工具分享:DeeVid AI

放入圖片



DeeVid AI

探索

我的創作

圖片轉影片

文字轉影片 聲音

AI 圖片 Nano Banana

AI 工具

AI 效果

AI 唇形同步

影片轉影片

AI 行銷

AI 廣告 Beta

AI 虛擬人 Beta

AI 圖像生成器和編輯器

圖片轉圖片 文字轉圖片 模板 熱門

圖片 (最多 5 張圖片)

提示

上傳參考圖片並描述您希望如何使用它們來生成或編輯。

輸入文字敘述

0/500

Nano Banana 1 輸出

創建 2

AI 圖片 08-30 11:27

參考這張圖 動作姿勢要一樣 幫我變成相同風格的turtle 1:1

例如將狗狗轉換成同風格的烏龜

重新提示 重新生成 生成影片

AI 圖片 08-30 11:27

參考這張圖 動作姿勢要一樣 幫我變成相同風格的烏龜 1:1

生成失敗

A group of ten people, five men and five women, are standing in a room with large windows. They are dressed in casual to semi-formal attire. The text '非常感謝' is overlaid in the center of the image in a bold, yellow font with a blue outline. The background shows a bright, overexposed window area.

非常感謝